

PROPOSTA COMERCIAL



DEFENSORIA PÚBLICA
DO ESTADO DO RIO DE JANEIRO

NÚCLEO DE LICITAÇÕES

PREGÃO ELETRÔNICO PARA REGISTRO DE PREÇOS Nº 90007/26

UASG 927919

Manifestando nosso interesse em participar do referido Certame, estamos apresentando, a esse respeitável Órgão, PROPOSTA DE PREÇOS, para a contratação de empresa para fornecimento dos itens do referido pregão.

GRUPO 02

ITEM	DESCRIÇÃO	QTD	VALOR UN R\$	VALOR TOTAL R\$	FABRICANTE
9	<p>ERGOPLAX FIXA 4 PÉS</p> <p>CADEIRA FIXA Dimensões estimadas com possibilidade de variação em até 10% para mais ou menos: 9.1.1. Cadeira fixa em polipropileno empilháveis e estrutura em aço - cor: preta dimensões mínimas (l x a x p): 540 mm x 810 mm x 540mm Estrutura:</p>	700	250,00	175.000,00	PLAXMETAL

<p>9.2.1. Em aço composta por um par de lateral no formato de um “U” invertido em tubo de aço com seção circular com 1” (25,40mm) de diâmetro na chapa #16 (1,50mm) dobra nas pontas para nivelamento ao solo. Interligadas com duas barras retas de tubo de aço com diâmetro de 7/8” (22,23mm) na chapa #14 (1,90mm).</p> <p>9.2.2. Dois apoios de assento/encosto fixado sobre as duas barras retas, confeccionado em tubo de aço com diâmetro de 1” (25,40mm) na chapa #16 (1,50mm), dobrado com leve inclinação para acomodar as costas do usuário, utiliza-se chapa #16 (1,50mm) para maior resistência da peça. Todas as peças metálicas são soldadas. Ponteiras e sapatas plásticas para acabamento dos tubos. Sapata reforçada com 5mm de espessura em sua base.</p> <p>9.3. Encosto plástico:</p> <p>9.3.1. Injetado em polipropileno copolímero de alta resistência e pigmentado na cor, possui dimensões de 265 mm de altura e 460 mm de largura.</p> <p>9.3.2. Possui curvatura anatômica, de forma a permitir a acomodação das regiões dorsal e lombar, se adaptando melhor à coluna vertebral.</p> <p>9.3.3. Furos em desenho elíptico medindo 17x9mm, possui quatro fileiras no</p>				
---	--	--	--	--

	<p>sendo horizontal. Fixado na estrutura através de encaixe no próprio encosto auxiliado por um botão de fixação de cada lado.</p> <p>9.3.4. Logotipo do fabricante estampado na parte posterior do encosto.</p> <p>9.4. Assento plástico:</p> <p>9.4.1. Injetado em polipropileno copolímero de alta resistência com curvatura anatômica e pigmentado na cor. Possui 395 mm de comprimento e 465 mm de largura. Furos de aeração em desenho elíptico medindo 16x8mm, possui uma fileira no sentido horizontal. Fixado na estrutura através de 4 rebites de alumínio, com medidas de 4,8x40mm.</p>				
10	<p>CADEIRA DIRETOR PREMIUM BRAÇOS REGULAVEIS BESE STANDART MECANISMO BACKPLAX PLUS</p> <p>CADEIRA GIRATÓRIA EXECUTIVA Dimensões estimadas com possibilidade de variação em até 5% para mais ou menos:</p> <p>10.1.1. Cadeira tipo diretor giratória espaldar média com braços - cor preta dimensões mínimas de trabalho (l x a x p): 600-660 mm x 965-1160 mm x 660-840 mm</p> <p>10.2. Encosto:</p> <p>10.2.1. Encosto em compensado multilaminado resinado, moldado anatomicamente</p>	500	849,00	424,500,00	PLAXMETAL

<p>a quente com 14 mm de espessura média.</p> <p>10.2.2. Possui curvatura anatômica de forma à permitir a acomodação das regiões dorsal e lombar, adaptando-se melhor à coluna vertebral.</p> <p>10.2.3. Espuma injetada anatomicamente em poliuretano flexível microcelular de alta resistência, isento de CFC, com densidade controlada de 50 Kg/m³ com 44 mm de espessura média.</p> <p>10.2.4. Contra capa do encosto injetada em polipropileno copolímero texturizado na cor preta, montada por encaixe em presilha injetada em poliamida 6.6 com reforço de 35% de fibra de vidro na parte superior do encosto e por parafusos phillips na parte inferior, auxiliando em futuras manutenções.</p> <p>10.2.5. A fixação do encosto no mecanismo é feita com parafusos sextavados grau 5SAE J429 do tipo flangeado com trava mecânica no flange, na bitola ¼"x 20 fpp e porcas de garra encravadas e rebitadas na madeira.</p> <p>10.2.6. Altura do encosto: 500 mm x Largura do Encosto: 460 mm.</p> <p>10.3. Assento:</p> <p>10.3.1. Assento em compensado</p>				
---	--	--	--	--

<p>multilaminado resinado, moldado anatomicamente a quente com 14 mm de espessura média.</p> <p>10.3.2. Possui curvatura na parte frontal do assento para evitar o estrangulamento na corrente sanguínea.</p> <p>10.3.3. Espuma injetada anatomicamente em poliuretano flexível microcelular de alta resistência, isento de CFC, com densidade controlada de 50 Kg/m³ com 50 mm de espessura média.</p> <p>10.3.4. Contra capa do assento injetada em polipropileno copolímero texturizado na cor preta, montada por grampos com acabamento zincado e parafusos phillips, auxiliando em futuras manutenções.</p> <p>10.3.5. A fixação do assento no mecanismo é feita com parafusos sextavados grau 5 SAE J429 do tipo flangeado com trava mecânica no flange, na bitola ¼"x 20 fpp e porcas de garra encravadas e rebitadas na madeira.</p> <p>10.3.6. Braços e corpo dos braços em polipropileno copolímero injetado texturizado na cor preta, com alma fabricada em chapa de aço SAE 1020 com 50,50 mm de largura e 6,35 mm de espessura, pintada, com 7 posições de regulagem</p>				
--	--	--	--	--

<p>de altura feita por botão injetado em poliamida 6, totalizando 80 mm de curso.</p> <p>10.3.7. Chapa para fixação no assento com 2 furos oblongos, permitindo ajuste horizontal por parafuso com utilização de chave com curso de 25 mm em cada braço durante a montagem.</p> <p>10.3.8. A fixação do braço no assento é feita com parafusos sextavados Grau 5 SAE J429 do tipo flangeado com trava mecânica no flange, na bitola 1/4"x 20 fpp e porcas de garra encravadas e rebitadas na madeira. Profundidade do assento: 470 mm x largura do assento: 480 mm.</p> <p>10.4. Revestimento do Assento e Encosto:</p> <p>10.4.1. Em tecido com costuras duplas reforçadas em couro ecológico sintético, exceto a contra capa.</p> <p>10.5. Mecanismo:</p> <p>10.5.1. Mecanismo com sistema reclinador do encosto, estrutura monobloco, soldado por processo MIG em célula robótica, com assento fixo e com inclinação fixa com 3° de inclinação e 2 furações para fixação do assento com distância entre centros de 125 x 125 mm e 160 x 200 mm. Suporte do encosto com regulagem de altura automática através</p>				
--	--	--	--	--

<p>de catraca, totalizando 80 mm de curso, recoberto por capa injetada em polipropileno copolímero. Inclinação do encosto com 20° de curso semicircular acionado por alavanca, obtendo-se infinitas posições, com molas para o retorno automático do encosto, e ajuste automático na frenagem do reclinador.</p> <p>10.5.2. Alavanca de acionamento do possui duas formas de acionamento.</p> <p>10.5.3. Ao ser movimentada para cima, a mesma possibilita uma regulagem fina do encosto enquanto a alavanca permanecer acionada pelo usuário.</p> <p>10.5.4. Ao ser movimentada para baixo, a alavanca permanece acionada sem a ação do usuário e permite que o encosto fique em movimento livre até que o usuário puxe novamente a alavanca para a posição neutra aonde a mesma irá frear o mecanismo na posição desejada.</p> <p>10.5.5. Acionamento da coluna a gás feita por alavanca independente injetada em poliacetal.</p> <p>10.5.6. O mecanismo possui peça plástica de acabamento e proteção das lâminas do reclinador em polipropileno copolímero</p>				
--	--	--	--	--

<p>injetado na cor preta.</p> <p>10.6. Coluna:</p> <p>10.6.1. Coluna central desmontável fixada por encaixe cônico fabricada em tubo de aço SAE 1010/1020 redondo com 50,8 mm de diâmetro e 1,50 mm de espessura de parede, rolamento axial de giro com esferas tratadas termicamente e arruelas de aço temperado de alta resistência, bucha mancal de giro injetada em poliacetal e recalibrada na montagem, sistema de regulagem da altura da cadeira com mola a gás DIN 4550 Classe 4 com 115 mm de curso nominal com tolerância de 5 mm para mais ou para menos, quando medida montada, devido à compressão dos componentes.</p> <p>10.6.2. Possui sistema de montagem na base e no mecanismo por encaixe cone Morse. Sistema de regulagem de altura da cadeira por coluna de mola à gás.</p> <p>10.6.3. Capa telescópica injetada em polipropileno copolímero texturizado na cor preta, dividido em 3 partes encaixadas, usado para proteger a coluna.</p> <p>10.7. Base:</p> <p>10.7.1. Base giratória desmontável com aranha de 5 hastes fabricada com tubos de aço SAE</p>				
--	--	--	--	--

<p>1010/1020 retangular 20x30 mm e 1,50 mm de espessura de parede, soldadas em cone central fabricado em tubo aço SAE 1012 redondo com 57,15 mm de diâmetro e 2,25 mm de espessura de parede.</p> <p>10.7.2. Pino do rodízio fabricado de barra de aço trefilado SAE 1213 redondo com 10 mm de diâmetro soldado na extremidade da haste em furos do po flangeado, evitando que se soltem, coberta por capa injetada em polipropileno copolímero na cor preta com sistema de encaixe plástico entre cone da aranha e a coluna, apoiada sobre 5 rodízios de giro duplo com 50 mm de diâmetro em nylon com capa, esfera metálica inserida na estrutura, que facilita o giro, banda de rolagem em nylon para uso em carpetes, tapetes e similares.</p> <p>10.7.3. Montagem do rodízio na base é feito diretamente sobre o pino soldado na aranha sem utilização de buchas de adaptação.</p>				
<p>11 CADEIRA PRESIDENTE BRIZZA SOFT MECANISMO SINCRON BRAÇOS REGULAVEIS BASE ITALIA COM APOIO DE CABEÇA</p> <p>CADEIRA GIRATÓRIA DIRETOR</p>	180	1.239,00	223.020,00	PLAXMETAL

<p>Dimensões estimadas com possibilidade de variação em até 5% para mais ou menos:</p> <p>11.1.1. Cadeira <input type="checkbox"/> po presidente giratória espaldar alto com braços - cor preta dimensões mínimas de trabalho (l x a x p): 600~720 mm x 1195~1240 mm x 550~780 mm</p> <p>11.3. Assento:</p> <p>11.3.1. Assento estofado, espuma com densidade controlada (45 a 55 kgf/m³). Possui regulagem de profundidade. Profundidade do Assento: 550 mm. Encosto:</p> <p>11.4.1. Estrutura injetada em resina plástica, revestimento sintético em PVC com apoio lombar regulável na altura. Altura do encosto: 660 mm x largura do encosto: 490 mm.</p> <p>11.4.2. Apoio de braços/Apoio de cabeça:</p> <p>11.4.3. Apoio de braços 360, regulável em altura, profundidade, abertura e ângulo. Apoio de cabeça regulável em altura.</p> <p>11.5. Mecanismo:</p> <p>11.5.1. Ajuste de altura do assento. Inclinação do encosto com 4 pontos de parada, possui movimento relax.</p> <p>11.6. Revestimento:</p> <p>11.6.1. Encosto e assento revestidos em PVC sintético de alta qualidade. Facilidade de assepsia e fogo retardante.</p>				
--	--	--	--	--

	<p>11.7. Base: 11.7.1. Base/Pata injetada em resina termoplástica de alta resistência e excelente qualidade. Medida: 780 mm. 11.8. Rodízio/Rodinhas: 11.8.1. Rodízio/ Rodinhas com 65 mm de diâmetro indicado para qualquer tipo de piso.</p>				
12	<p>LONGARINA EXECUTIVA PREMIUM 3 LUGARES SEM BRAÇOS</p> <p>LONGARINA 3 LUGARES Dimensões estimadas com possibilidade de variação em até 5% para mais ou menos: 12.1.1. Longarina 3 lugares, assentos e encosto com espuma de poliuretano injetado e estrutura em aço, sem apoio de braços - sala de espera - cor: preta dimensões mínimas (l x a x p): 1500 mm x 850 mm x 600 mm 12.2. Encosto: Material produzido em espuma de poliuretano injetado de alta densidade, com no mínimo 40 kg/m³, garantindo resiliência e evitando deformações ao longo do tempo. 12.2.2. Revestimento em vinil de alta resistência, com espessura mínima de 4,0 mm. O vinil deve ser de fácil limpeza, impermeável, resistente a agentes químicos de limpeza comuns e com proteção UV para evitar descoloração.</p>	90	962,57,00	86.631,30	PLAXMETAL

<p>12.2.3. A cor do revesamento será preta. Apresentará moldagem anatômica que se adapta à curvatura natural da coluna, proporcionando apoio lombar adequado.</p> <p>12.2.4. O apoio de espaldar será médio, com altura suficiente para oferecer suporte à região dorsal sem comprometer a movimentação dos ombros. O encosto deve possuir sistema de fixação robusto à estrutura, preferencialmente por parafusos com buchas metálicas embutidas na espuma, garantindo estabilidade e impedindo folgas.</p> <p>12.3. Assento:</p> <p>12.3.1. Fabricado em espuma de poliuretano injetado de alta densidade, com no mínimo 45 kg/m³, proporcionando durabilidade e evitando o "efeito memória" (marcações permanentes).</p> <p>12.3.2. Revesamento em vinil de alta resistência, com espessura mínima de 4,0 mm, idêntico ao do encosto em termos de cor (preta), facilidade de limpeza, impermeabilidade e proteção UV.</p> <p>12.3.3. Deverá apresentar moldagem anatômica, levemente côncava, para distribuir o peso corporal de forma uniforme e reduzir</p>				
---	--	--	--	--

<p>pontos de pressão, promovendo maior conforto ao usuário.</p> <p>12.3.4. O assento deverá ser solidamente fixado à estrutura da longarina por meio de parafusos e porcas, garantindo que não haja movimentação ou rangidos.</p> <p>12.4. Estrutura:</p> <p>12.4.1. Estrutura da longarina construída integralmente em aço carbono, com tubos de parede de no mínimo 1,2 mm de espessura.</p> <p>12.4.2. Os elementos estruturais (pés, barras de ligação e suportes dos assentos/encostos) devem ser dimensionados para suportar múltiplos usuários simultaneamente, com capacidade de carga individual de no mínimo 130 kg por assento.</p> <p>12.4.3. A estrutura principal será composta por uma longarina horizontal onde os assentos são acoplados, suportada por pés estáveis.</p> <p>12.4.4. O design deve priorizar a estabilidade e a distribuição de peso. Longarina para 3 (três) assentos. A estrutura metálica, incluindo a longarina e os pés, será na cor preta.</p> <p>12.5. Acabamento/Revestimento do Assento e Encosto:</p>				
--	--	--	--	--

<p>12.5.1. O vinil deve apresentar costuras reforçadas e acabamento impecável, sem rebarbas ou irregularidades, que possam causar desconforto ou comprometer a durabilidade do revestimento.</p> <p>12.6. Acabamento Superficial da Estrutura (Longarina e Pés):</p> <p>12.6.1. A estrutura de aço receberá pintura epóxi-pó eletrostática na cor preta.</p> <p>12.6.2. Esse tipo de pintura oferece alta resistência à corrosão, riscos, impactos e abrasão, além de um acabamento liso e uniforme, fácil de limpar e que não solta tinta com o tempo.</p> <p>12.7. Pés:</p> <p>12.7.1. Os pés da longarina devem ser equipados com sapatas niveladoras ou ponteiros de polipropileno de alta resistência para proteger o piso contra riscos e permitir o ajuste da estabilidade do conjunto em superfícies irregulares.</p> <p>12.8. Soldas:</p> <p>12.8.1. Todas as soldas da estrutura metálica devem ser contínuas e de alta qualidade, com ausência de porosidade ou rebarbas, garantindo a integridade estrutural e segurança.</p>				
---	--	--	--	--

VALOR TOTAL DO GRUPO 2 R\$ 909.151,30 (novecentos e nove mil cento e cinquenta e um reais e trinta centavos)

Garantia: Conforme Edital

Local de Entrega Conforme Edital

Validade da Proposta: 120 dias

Dados Bancários:

Banco: BRB 070

Ag: 0058

Cc. 058048440-8

BANCO DO BRASIL

Agência: 2911-4

Conta Cc. 130.071-7

DECLARAÇÕES

A empresa 2WE CORPORATIVOS LTDA, CNPJ 61.331.581/0001-39, sediada na QNG 10 LOTE 10, LOJA 02 – TAGUATINGA NORTE – BRASÍLIA - DF, por intermédio de seu representante legal o Sr. WANDERLEI HIDALGO, inscrito no CPF 270.376.208-90, vem através de seu representante legal abaixo assinado, declarar expressamente, sob as penas da lei, que:

- 1) DE INEXISTÊNCIA DE FATO IMPEDITIVO PARA A HABILITAÇÃO: que, até a presente data, inexiste(m) fato(s) impeditivo(s) para sua habilitação, estando ciente da obrigatoriedade de declarar ocorrências posteriores;

- 2) DE CONHECIMENTO DO INSTRUMENTO CONVOCATÓRIO: ter recebido todos os documentos e informações, conhecer e acataras condições para o cumprimento das obrigações objeto da Licitação;
- 3) DE INEXISTÊNCIA DE IMPEDIMENTO PARA A PARTICIPAÇÃO: que não incorre em nenhum dos casos do edital;
- 4) QUE a proposta foi elaborada de forma independente, nos termos da Instrução Normativa SLTI/MPno 2, de 16 de setembro de 2009.
- 5) QUE não possui, em sua cadeia produtiva, empregados executando trabalho degradante ou forçado, observando o disposto nos incisos III e IV do art. 1º e no inciso III do art. 5º da Constituição Federal;
- 6) QUE está ciente do cumprimento da reserva de cargos prevista em lei para pessoa com deficiência ou para reabilitado da Previdência Social e que, se aplicado ao número de funcionários da sua empresa, atende às regras de acessibilidade previstas na legislação, conforme disposto no art. 93 da Lei no 8.213, de 1991.
- 7) Declaramos que temos pleno conhecimento das informações, condições e peculiaridades inerentes à natureza do fornecimento, que assume total responsabilidade por esse fato e que não o utilizará para quaisquer questionamentos futuros que ensejem desavenças técnicas ou financeiras com a Contratante.

DECLARA, sob as sanções administrativas cabíveis, inclusive as criminais e sob as penas da lei, que toda documentação anexada ao sistema é autêntica.

DECLARA, sob as penas da Lei, notadamente o compromisso e responsabilidade com a Sustentabilidade Ambiental exigido para habilitação no edital do referido certame licitatório conforme previsto no artigo 5º da IN/SLTI/MPOG 01/2010, respeitando as normas de proteção do meio ambiente do Decreto 9.178/17.

DECLARA, que esta empresa não se enquadra em nenhum dos impedimentos previstos art. 3º da Resolução no 037/2009-CNMP (alterado pela Resolução no 172/2017-CNMP), onde prevê que é VEDADA “a contratação,

independentemente da modalidade de licitação, de pessoa jurídica que tenha em seu quadro societário cônjuge, companheiro ou parente em linha reta, colateral ou por afinidade até o terceiro grau, inclusive, dos membros ocupantes de cargos de direção ou no exercício de funções administrativas, assim como de servidores ocupantes de cargos de direção, chefia e assessoramento vinculados direta ou indiretamente às unidades situadas na linha hierárquica da área encarregada da licitação”. A vedação, conforme o §1o, “não se aplica às hipóteses nas quais a contratação seja realizada por ramo do Ministério Público diverso daquele ao qual pertence o membro ou servidor gerador da incompatibilidade” e, de acordo com o §2o, “se estende às contratações cujo procedimento licitatório tenha sido deflagrado quando os membros e servidores geradores de incompatibilidade estavam no exercício dos respectivos cargos e funções, assim como às licitações iniciadas até 6 (seis) meses após a desincompatibilização”, e ainda, que não tenha entre seus empregados colocados à disposição do Ministério Público para o exercício de funções de chefia, pessoas que incidam na vedação dos arts. 1o e 2o da Resolução no 177/2017-CNMP.

DECLARA, ainda, estar ciente das SANÇÕES que lhe poderão ser impostas, conforme disposto no respectivo Edital e no art. 299 do Código Penal, na hipótese de falsidade da presente declaração.

Atenciosamente,

WANDERLEI HIDALGO

CPF: 270.376.208-90

2WE
CORPORATIV
OS
LTDA:613315
81000139

Assinado de forma
digital por 2WE
CORPORATIVOS
LTDA:61331581000
139
Dados: 2026.05.26
10:23:32 -03'00'

Brasília-DF, 26 de MAIO de 2026

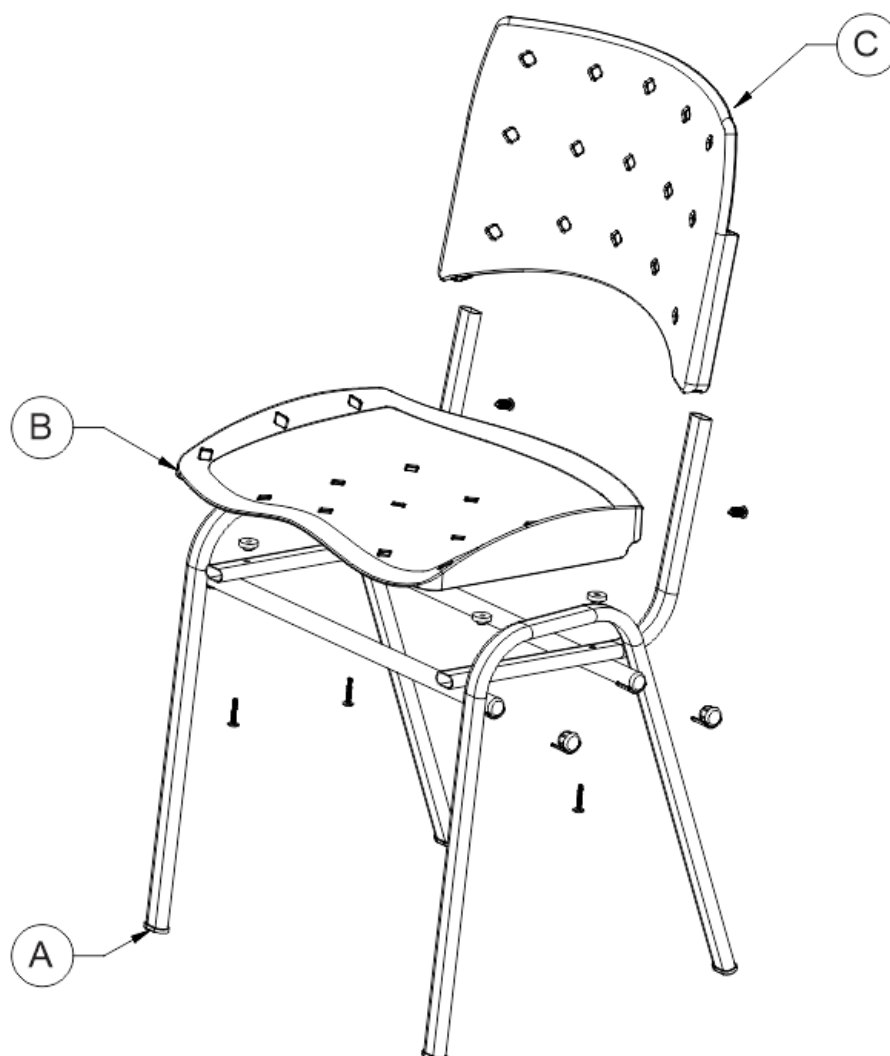
1. PRODUTO: CADEIRA ERGOPLAX FIXA**2. DESCRIÇÃO**

Item	Descrição
A	BASE
B	ASSENTO
C	ENCOSTO

OS ITENS DESTACADOS EM AMARELO SÃO CARACTERÍSTICAS IMPORTANTES DO PRODUTO.

3. ESPECIFICAÇÕES TÉCNICAS

a) Base

A estrutura é composta de tubos de aço, sendo os pés fabricados em tubos oblongos de 16 x 30 mm com 1,2 mm de espessura e os suportes do assento e encosto fabricados em tubos de mesma dimensão com 1,5 mm de espessura, soldados a travessas horizontais de tubos de 22,22 mm de diâmetro com 1,2 mm de espessura pelo processo de soldagem MIG, formando um conjunto estrutural empilhável em até dez unidades. Para dar acabamento nas pontas dos tubos dos pés e travessas, a estrutura recebe ponteiras plásticas injetadas em polipropileno.

A cadeira também apresenta como opcional a ponteira connect, um acoplamento do tipo “macho e fêmea”, encaixada às extremidades laterais das travessas da cadeira, servindo para conectar uma cadeira à outra quando colocadas lado a lado. As ponteiras são injetadas em polipropileno.

Toda a estrutura recebe uma proteção de preparação de superfície metálica em nanocerâmica, e revestimento eletroestático epóxi em pó ou cromagem por deposição eletrolítica, que garante proteção e maior vida útil ao produto.

b) Assento

O assento é fabricado em polipropileno injetado, moldado anatomicamente com acabamento texturizado e possui aberturas para ventilação. **Suas dimensões são de aproximadamente 465 mm de largura, 415 mm de profundidade e aproximadamente 5 mm de espessura de parede.** Possui também a borda frontal arredondada.

O assento apresenta como opcional alma estofada com espuma injetada, com espessura de aproximadamente 20 mm e densidade controlada de 26 kg/m³, podendo ocorrer variações na ordem de +/- 10%.

c) Encosto

O encosto é inteiriço, com aberturas para ventilação, fabricado em polipropileno injetado, moldado anatomicamente com acabamento texturizado, **com dimensões de 460 mm de largura por 335 mm de altura, com espessura média de parede de 4 mm e cantos arredondados.** A peça une-se a estrutura por meio de suas cavidades posteriores, que se encaixam na estrutura metálica, travada por pinos injetados em polipropileno na cor do encosto, dispensando a presença de rebites ou parafusos.

O encosto apresenta como opcional alma estofada com espuma laminada, com espessura de aproximadamente 20 mm e densidade controlada de 28 kg/m³, podendo ocorrer variações na ordem de +/- 10%.

OBS: Esse produto pode ser empilhável em até 10 unidades.

4. PRINCIPAIS MEDIDAS

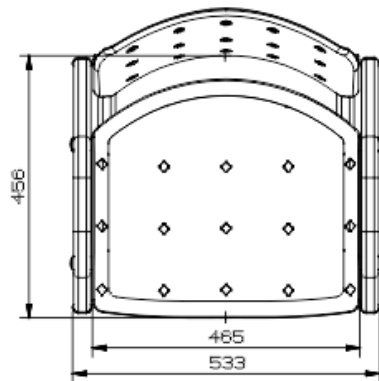
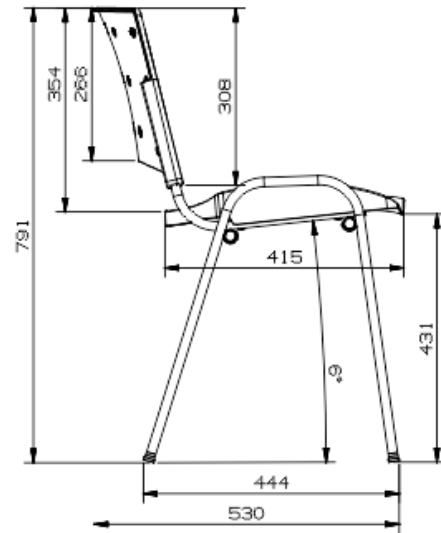
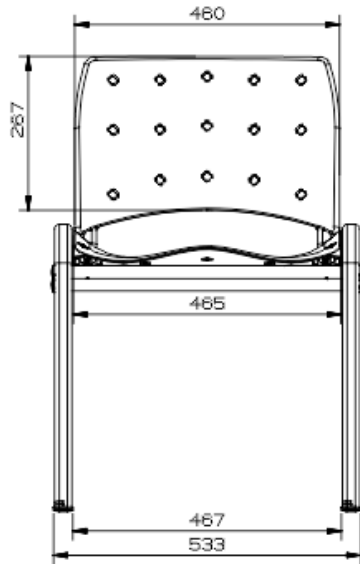

5. FOTOGRAMA



6. CERTIFICAÇÕES

- Laudo Ergonômico - NR 17.
- Para obter informações adicionais sobre Certificações e Relatórios de Ensaio aplicáveis a este produto, favor entrar em contato.

7. HISTÓRICO DE REVISÕES

Revisão	Data	Descrição	Executor
01	18/05/2023	Atualização do Documento Completo	Bernardo Petzhold
02	29/09/2023	Atualização do Documento Completo	Bernardo Petzhold
03	21/08/2024	Atualização do documento completo	Bruno Baú

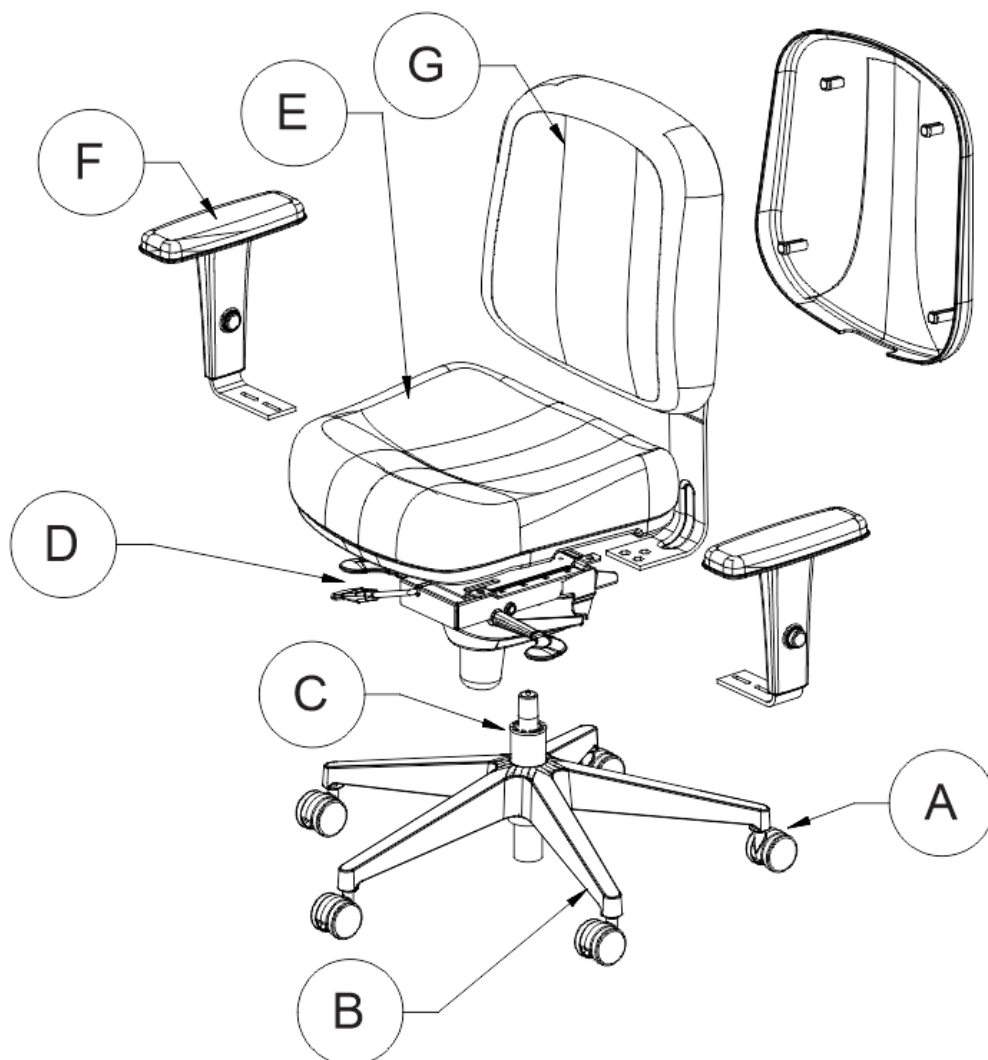
1. PRODUTO: CADEIRA PREMIUM DIRETOR**2. DESCRIÇÃO**

Item	Descrição
A	RODÍZIOS
B	BASE
C	COLUNA
D	MECANISMO
E	ASSENTO
F	APOIA BRAÇOS
G	ENCOSTO

3. ESPECIFICAÇÕES TÉCNICAS

a) Rodízios

Componente utilizado para manter a estabilidade e mobilidade da cadeira, através de deslocamentos giratórios e lineares conforme manuseio do usuário.

Rodízio de PU: Constituído de duas roldanas circulares, na dimensão de 55 mm de diâmetro, fabricadas em sua região central em termoplástico denominado de poliamida (PA) e em sua banda de rodagem em poliuretano (PU), destinando – se a pisos rígidos.

O corpo do rodízio é confeccionado de forma semicircular, fabricado em material termoplástico denominado de poliamida (PA). As roldanas são fixadas neste corpo através de um eixo horizontal de aço carbono 1005/1010 com 6 mm de diâmetro, o qual é lubrificado afim de reduzir o atrito durante o rolamento. O corpo recebe ainda um eixo vertical, perpendicular ao piso, fabricado em aço carbono 1008/1010 com 11 mm de diâmetro, responsável por fazer a ligação do rodízio com a base. Esse eixo é montado através de um anel elástico sob pressão no corpo do rodízio, e recebe lubrificação para redução do atrito durante os deslocamentos rotativos.

OBS: A mesma descrição acima se aplica para o rodízio de PU com 50 mm de diâmetro.

b) Base

Componente utilizado para manter a estabilidade da cadeira, em todas as suas funcionalidades, e nivelamento sobre o piso.

Base de Alumínio: Conjunto definido por uma configuração em forma de pentágono, obtendo um diâmetro na ordem de 710 mm e constituída com cinco pés de apoio para fixação dos rodízios e uma furação central conificada para acoplamento da coluna a gás. O conjunto é fabricado em material de liga de alumínio pelo processo de injeção sob pressão e submetido a um processo de pré-afinamento superficial pelo processo de lixamento. Possui na extremidade de cada pá um alojamento para o encaixe dos rodízios.

Base Standard Diretor: Conjunto definido por uma configuração em forma de pentágono, obtendo um diâmetro na ordem de 680 mm e constituída com cinco pés de apoio, fabricada em chapa de aço carbono 1008/1020 na espessura de 1,5 mm e conformada pelo processo de estampagem formando um perfil de secção 26 x 26,5 mm e unidas por soldagem MIG. Suas extremidades são conformadas mecanicamente formando o encaixe para o pino do rodízio sem necessidade de buchas ou peças adicionais. Possui um anel central fabricado em tubo de precisão de construção mecânica de aço carbono 1008/1020, onde as pás são fixadas a este pelo processo de soldagem MIG.

A base recebe uma proteção de preparação de superfície metálica em nanotecnologia (nanocerâmica), e revestimento eletroestático epóxi em pó, que garante proteção e maior vida útil ao produto.

Por fim o conjunto é coberto por uma blindagem central com design adequado ao produto, montado pelo processo manual por cliques de fixação, com a função de proteção e acabamento da base, além de possuir também uma blindagem telescópica para a coluna a gás. As blindagens são fabricadas pelo processo de injeção em material termoplástico denominado copolímero de polipropileno (PP).

Base Piramidal: Conjunto definido por uma configuração em forma de pentágono, obtendo um diâmetro na ordem de 690 mm e constituída com cinco pés de apoio em formato piramidal e com acabamento texturizado. É fabricada pelo processo de injeção de termoplástico em poliamida, aditivada com 30% de fibra de vidro, possuindo na extremidade de cada pé o alojamento para o encaixe dos rodízios.

c) Coluna a Gás

Conjunto mecânico/pneumático utilizado para conectar a base ao mecanismo com a função de regulagem de altura do assento com referência ao piso. Permite também movimentos circulares da cadeira e possui um sistema de amortecimento de impacto pela ação do gás sob pressão no cartucho e mola de compressão, que atua sobre qualquer condição de altura.

É constituída de um corpo cilíndrico denominado câmara, fabricado com tubo de construção mecânica de precisão de aço carbono 1008/1020 na medida externa de 50 mm conformado em uma de suas extremidades pelo processo de conificação para perfeita fixação na base.

O conjunto câmara recebe proteção contra corrosão através de um revestimento de pintura eletrostática epóxi preto, e no cartucho a gás uma camada de eletrodeposição de cromo (Cromeação).

d) Mecanismo

Conjunto mecânico que possui funcionalidades e recursos de regulagens para manter o conforto do usuário dentro dos padrões ergonômicos.

Slider: Fabricado em aço 1010/1020 com corpo predominantemente desenvolvido em chapas de 3 mm de espessura. O mecanismo recebe uma proteção de preparação de superfície metálica e revestimento eletroestático epóxi em pó, que garante proteção e maior vida útil ao produto.

Possui três alavancas sendo que duas delas funcionam por meio de giro, uma localizada no lado direito, que comanda o acionamento da coluna a gás, para regulagem de altura da cadeira, e a outra localizada no lado esquerdo, que trava e destrava o movimento de reclinção do encosto. A terceira alavanca localiza-se

também no lado direito, porém localizada um pouco mais à frente, que libera e trava o mecanismo de slider.

O mecanismo possui os seguintes recursos:

- Movimento sincronizado de reclinção do encosto/assento com cinco posições de travamento, e relação de inclinação de 2:1.

- Sistema de anti-impacto em todas as posições de travamento do encosto, o qual não libera o movimento apenas com o acionamento da alavanca, evitando assim o impacto repentino do encosto no usuário. Para que o sistema seja liberado, deve-se submeter o encosto a uma leve pressão para trás aliado ao acionamento da alavanca.

- Opção de livre flutuação, onde o encosto encontra-se livre para movimentação, mantendo o mesmo sempre em contato e sob pressão com as costas do usuário. Essa pressão pode ser ajustada através de um knob na parte frontal do mecanismo.

- Slider, que permite regular horizontalmente o avanço e recuo do assento em 50 mm, dispostos em cinco posições distintas.

Sincron: Fabricado em aço 1010/1020 com corpo predominantemente desenvolvido em chapas de 3 mm de espessura. O mecanismo recebe uma proteção de preparação de superfície metálica e revestimento eletroestático epóxi em pó, que garante proteção e maior vida útil ao produto.

Possui duas alavancas que funcionam por meio de giro, uma localizada no lado direito, que comanda o acionamento da coluna a gás, para regulagem de altura da cadeira, e a outra localizada no lado esquerdo, que trava e destrava o movimento de reclinção do encosto.

O mecanismo possui os seguintes recursos:

- Movimento sincronizado de reclinção do encosto/assento com cinco posições de travamento, e relação de inclinação de 2:1.

- Sistema de anti-impacto em todas as posições de travamento do encosto, o qual não libera o movimento apenas com o acionamento da alavanca, evitando assim o impacto repentino do encosto no usuário. Para que o sistema seja liberado deve-se submeter o encosto a uma leve pressão para trás aliado ao acionamento da alavanca.

- Opção de livre flutuação, onde o encosto encontra-se livre para movimentação, mantendo o mesmo sempre em contato e sob pressão com as costas do usuário. Essa pressão pode ser ajustada através de um knob na parte frontal do mecanismo.

RelaxPlax: Fabricado em aço 1010/1020 com corpo predominantemente desenvolvido em chapas de 2,5 mm de espessura. O mecanismo recebe uma proteção de preparação de superfície metálica e revestimento eletroestático epóxi em pó, que garante proteção e maior vida útil ao produto.

Possui apenas uma alavanca localizada no lado direito, que ao ser rotacionada comanda o acionamento da coluna a gás, para regulagem de altura da cadeira, e ao ser puxada, e empurrada, trava e destrava o movimento de reclinção do encosto.

O mecanismo possui os seguintes recursos:

- Movimento sincronizado de reclinção do encosto/assento com uma posição de travamento, e relação de inclinação de 1:1.

- Opção de livre flutuação, onde o encosto encontra-se livre para movimentação, mantendo o mesmo sempre em contato e sob pressão com as costas do usuário. Essa pressão pode ser ajustada através de um knob na parte frontal do mecanismo.

BackPlax Plus: Fabricado em aço 1010/1020 com corpo predominantemente desenvolvido em chapas de 2,65 mm de espessura. O mecanismo recebe uma proteção de preparação de superfície metálica e revestimento eletroestático epóxi em pó, que garante proteção e maior vida útil ao produto. O mesmo possui uma blindagem de termoplástico de engenharia (Copolímero de Polipropileno) com acabamento superficial texturizado para impedir o acesso do usuário nas partes móveis do mecanismo.

Possui duas alavancas localizadas no lado direito, uma que trava e destrava o movimento de reclinção do encosto, e a outra que comanda o acionamento da coluna a gás, para regulagem de altura da cadeira.

O mecanismo possui o seguinte recurso:

- Movimento de reclinção do encosto com possibilidade de travamento em qualquer posição.

e) Assento

Conjunto estrutural de apoio para a atividade de sentar e com a finalidade de acomodar o usuário de maneira confortável e ergonômica.

Conjunto constituído por estrutura plástica injetada em polipropileno com fibra de vidro. Possui porcas garra de ¼" inseridas nos pontos de montagem, fabricadas em aço carbono e revestidas pelo processo de eletrodeposição à zinco. Na estrutura do assento é fixada uma almofada de espuma ergonômica e flexível à base de poliuretano (PU), fabricada através de sistemas químicos à base de polioli/isocianato pelo processo de injeção sob pressão. Esta almofada possui densidade controlada de 55 kg/m³, podendo ocorrer variações na ordem de +/- 10%, e espessura média de 35 mm.

O conjunto é revestido com tecido pelo processo de tapeçamento convencional. Suas dimensões são aproximadamente 480 mm de largura e 455 mm de profundidade, apresentando em suas extremidades cantos arredondados. O assento ainda possui uma blindagem plástica fabricada pelo processo de injeção em termoplástico de engenharia (Copolímero de Polipropileno).

f) Apoia Braços

Conjunto mecânico de apoio e posicionamento dos braços de forma ergonômica e confortável.

Braço 3D: Apoio de braço com três tipos de regulagem, sendo de altura, avanço horizontal e giro sobre seu próprio eixo. A regulagem de altura se dá pelo pressionamento de um botão na lateral externa do apoio de braço, já o avanço horizontal e o giro se dão de maneira simples, bastando que o usuário exerça força sobre o mesmo e o posicione na posição desejada.

Possui 70 mm de curso para a regulagem de altura, dispostos em sete posições definidas, 22 mm para regulagem horizontal e a regulagem de giro permite 24° de rotação para cada sentido.

A alma do apoio de braço é fabricada em chapa de aço 1008/1020 com 6,35 mm de espessura, já os componentes e mecanismos estruturais são fabricados em poliamida aditivada com 30% de fibra de vidro, com peças de acabamento em copolímero de polipropileno. Para montar o braço no assento, são utilizados dois parafusos sextavados para cada braço.

Braço Regulável: Apoio de braço com regulagem de altura, que se dá pelo pressionamento de um botão na parte frontal do apoio de braço. Possui 70 mm de curso para a regulagem de altura, dispostos em oito posições definidas,

A alma do apoio de braço é fabricada em chapa de aço 1008/1020 com 6,35 mm de espessura, já o restante dos componentes são fabricados em termoplástico de engenharia (Copolímero de Polipropileno) com 30% de fibra de vidro. Para montar o braço no assento, são utilizados dois parafusos sextavados para cada braço.

Braço Corsa: Consiste em uma estrutura plástica em arco, injetado em termoplástico de engenharia (Copolímero de Polipropileno), com duas flanges de aço em formato de "L" para a fixação no assento. Para montagem de cada apoio de braço no assento, são utilizados quatro parafusos sextavados.

g) Encosto

Componente utilizado para sustentação da região do apoio lombar com a funcionalidade de acomodar confortavelmente as costas em um desenho com concordâncias de raios e curvas ergonômicas, e que modelam de forma agradável e anatômica aos mais variados biótipos de usuários.

Conjunto constituído por estrutura injetada em termoplástico de engenharia (Copolímero de Polipropileno) reforçada com fibra de vidro. Possui porcas garra de 1/4" inseridas nos pontos de montagem, fabricadas em aço carbono e revestidas pelo processo de eletrodeposição à zinco. Na estrutura do encosto é fixada uma almofada de espuma ergonômica e flexível à base de poliuretano (PU), fabricada através de sistemas químicos à base de poliisocianato pelo processo de injeção

sob pressão. Esta almofada possui densidade controlada de 33 kg/m³, podendo ocorrer variações na ordem de +/- 10%, e espessura média de 27 mm.

O conjunto é revestido com tecido pelo processo de tapeçamento convencional. Suas dimensões são aproximadamente 450 mm de largura e 450 mm de altura, apresentando em suas extremidades cantos arredondados. Para acabamento, o encosto recebe uma blindagem de termoplástico injetada em polipropileno, que é encaixada à estrutura, dispensando o uso de parafusos e grampos.

Na versão com encosto fixo, a lâmina que liga o encosto ao assento é fabricada em chapa de aço 1008/1020 com 6,35 mm de espessura.

Na versão com encosto regulável, a lâmina com catraca é fabricada em chapa de aço 1008/1020 com 6,35 mm de espessura com vinco central para uma maior resistência. A catraca é fabricada em peças injetadas em Poliamida, reforçada com fibra de vidro. Para acionar a regulagem, basta puxar o encosto para cima e posicionar na altura desejada. Para baixá-lo, basta puxar até a altura máxima que o mecanismo se desarma e libera o encosto até a posição mais baixa. Possui 65 mm de curso para a regulagem de altura, dispostos em sete posições definidas.

4. PRINCIPAIS MEDIDAS

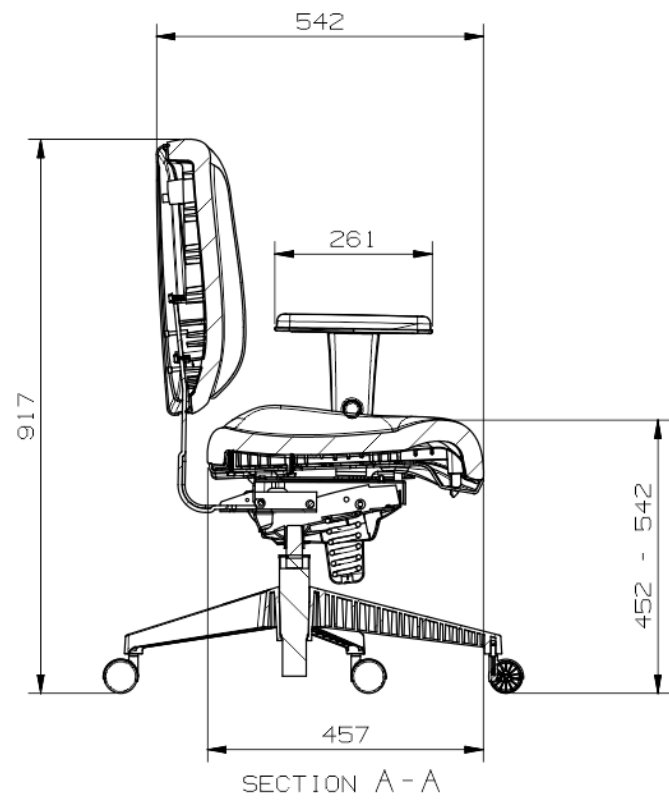
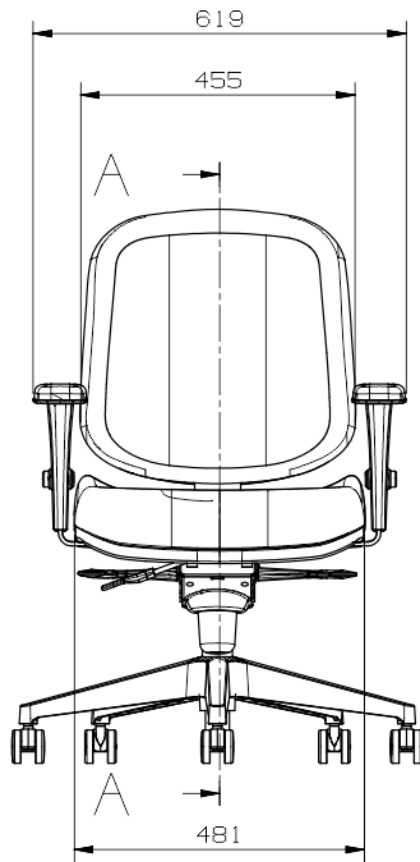

5. FOTOGRAMA**6. CERTIFICAÇÕES**

- ABNT NBR 13962:2018.
- Laudo Ergonômico - NR 17.

7. HISTÓRICO DE REVISÕES

Revisão	Data	Descrição	Executor
00	16/03/2017	Criação de Especificação Técnica.	Nelson Jr.
01	30/07/2020	Atualização do Documento Completo.	Nelson Jr.
02	21/07/2023	Atualização do Documento Completo.	Bernardo Petzhold

1. PRODUTO

- **Nome da Família:** Premium;
- **Modelo:** Longarina Premium Executiva;
- **Código Raiz:** 106010;

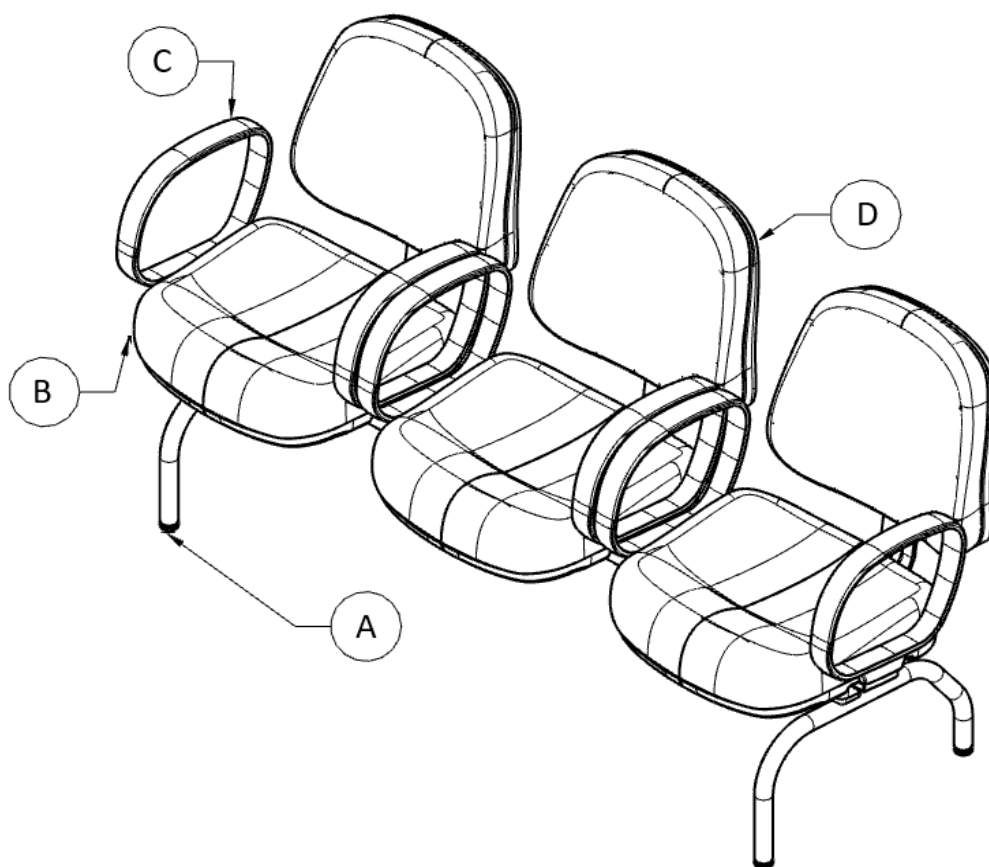
2. DESCRIÇÃO

Item	Descrição
A	BASE
B	ASSENTO
C	APOIA BRAÇOS
D	ENCOSTO

OS ITENS DESTACADOS EM AMARELO SÃO CARACTERÍSTICAS IMPORTANTES DO PRODUTO.

3. ESPECIFICAÇÕES TÉCNICAS

a) Base

O pé é desenvolvido em tubo de aço carbono com diâmetro de 31,75 mm e espessura de 1,5 mm. Esse é unido, através do processo de soldagem, a um tubo oblongo de aço carbono de 29 x 58 mm com espessura de 1,9 mm, o qual possui uma extremidade conificada para propiciar o encaixe na luva da travessa. O pé possui sapatas niveladoras desenvolvidas para proteção e acabamento.

A travessa é desenvolvida em tubo retangular de aço carbono com as dimensões de 60 x 40 mm e espessura de 1,2 mm. Cada extremidade possui uma luva conificada de 29 x 58 mm e espessura de 1,9 mm, propiciando a união dos pés. A travessa dispõe de dois suportes nervurados para cada assento, produzidos em chapas de aço carbono, com espessura de 4,75 mm, que são unidos pelo processo de soldagem. As extremidades da longarina recebem ponteiras fabricadas em polipropileno.

Todas as partes metálicas da base recebem uma proteção de preparação de superfície metálica em nanocerâmico, e revestimento eletroestático epóxi em pó ou cromagem, que garante proteção e maior vida útil ao produto.

b) Assento

Conjunto constituído por estrutura plástica injetada em polipropileno. Possui porcas garra inseridas nos pontos de montagem. Na estrutura do assento é fixada uma almofada de espuma flexível à base de poliuretano (PU), fabricada pelo processo de injeção. Esta almofada possui densidade controlada de 55 kg/m³, podendo ocorrer variações na ordem de +/- 10%, e espessura média de 35 mm.

O conjunto é revestido com tecido pelo processo de tapeçamento. Suas dimensões são de aproximadamente 480 mm de largura e 455 mm de profundidade, apresentando em suas extremidades cantos arredondados. O assento ainda possui uma blindagem plástica fabricada pelo processo de injeção em polipropileno.

c) Apoia Braços

Braço Corsa: Consiste em uma estrutura plástica em arco, injetado em polipropileno, com flange de aço em formato de "L" para a fixação no assento. A superfície de apoio para o braço possui dimensões aproximadas de 320 mm de comprimento, 50 mm de largura e 10 mm de espessura média.



Braço Corsa c/ Prancheta: Consiste em uma estrutura em arco, revestida em PU, com flange de aço em formato de “L” para a fixação no assento e suporte para a prancheta. A superfície de apoio para o braço possui dimensões aproximadas de 320 mm de comprimento, 50 mm de largura e 10 mm de espessura média.

A prancheta é fabricada em MDF e possui dimensões aproximadas de 350 mm de comprimento, 285 mm de largura e 18 mm de espessura. Ambas as faces possuem acabamento em laminado melamínico e fita de borda.



d) Encosto

Conjunto constituído por estrutura injetada em polipropileno. Possui porcas garra inseridas nos pontos de montagem. Na estrutura do encosto é fixada uma almofada de espuma flexível à base de poliuretano (PU), fabricada pelo processo de injeção. Esta almofada possui densidade controlada de 33 kg/m³, podendo ocorrer variações na ordem de +/- 10%, e espessura média de 47 mm.

O conjunto é revestido com tecido pelo processo de tapeçamento. Suas dimensões são de aproximadamente 455 mm de largura e 410 mm de altura, apresentando em suas extremidades cantos arredondados. Para acabamento, o encosto recebe uma blindagem injetada em polipropileno, que é encaixada à estrutura, dispensando o uso de parafusos e grampos.

A lâmina que liga o encosto ao assento é fabricada em chapa de aço com 6,35 mm de espessura com vinco central para uma maior resistência.

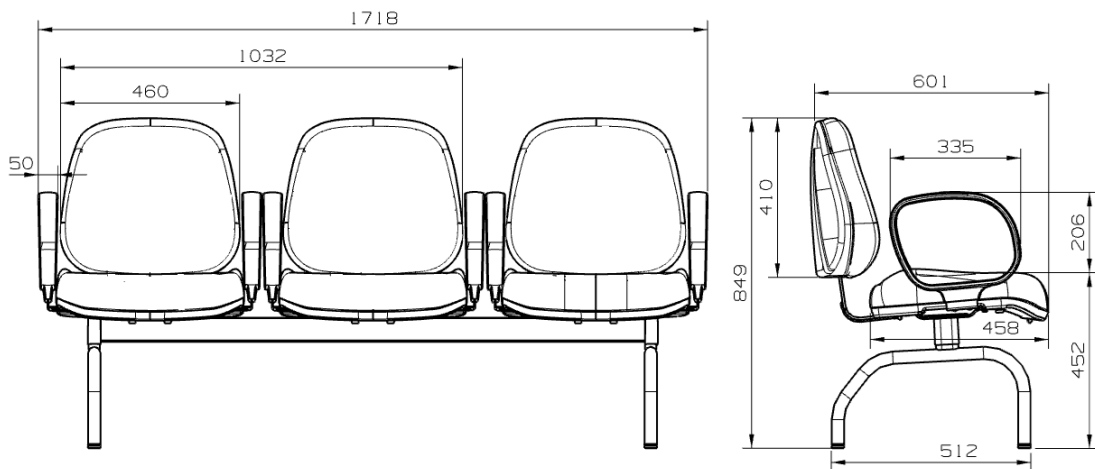
4. PRINCIPAIS MEDIDAS

5. FOTOGRAMA



6. DOCUMENTAÇÃO

- ABNT NBR 16031:2012. – Verificar as configurações contidas no certificado.
- Laudo Ergonômico - NR 17.
- Para obter informações adicionais sobre Certificações e Relatórios de Ensaio aplicáveis a este produto, favor entrar em contato.

7. HISTÓRICO DE REVISÕES

Revisão	Data	Descrição	Executor
00	16/03/2017	Criação de Especificação Técnica	Nelson Jr.
08	06/10/2025	Atualização de Componentes	Lucas Pieniak
09	12/12/2025	Atualização do Documento Completo	Bernardo Petzhold

1. PRODUTO

- **Nome da Família:** Brizza;
- **Modelo:** Cadeira Brizza Presidente;
- **Código Raiz:** 89000 (Tela); 89005 (Soft); 89010 (Tela Grafite); 89015 (Soft Grafite);

2. DESCRIÇÃO

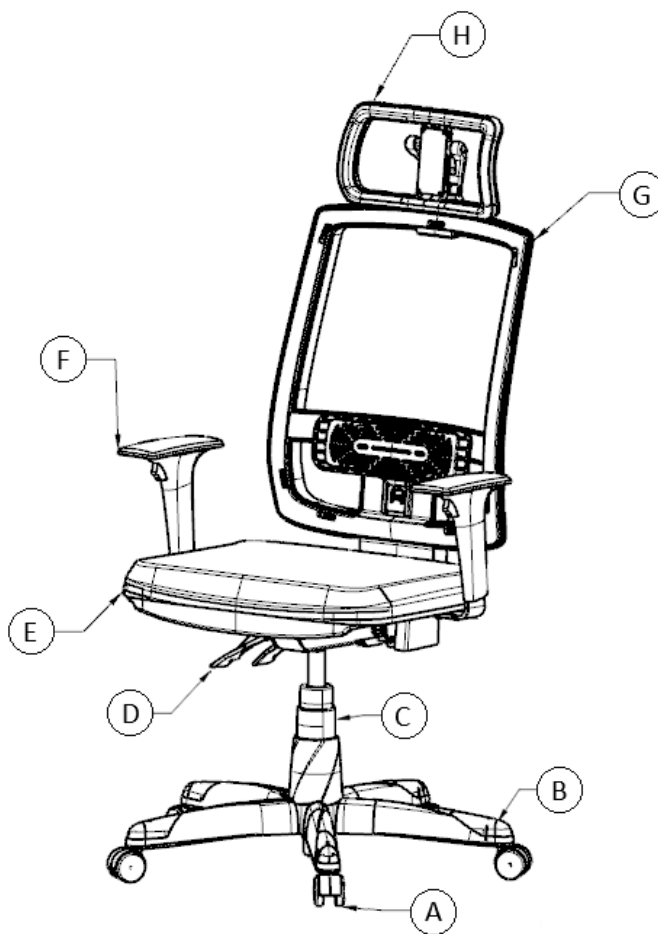

Item	Descrição
A	RODÍZIOS
B	BASE
C	COLUNA
D	MECANISMO
E	ASSENTO
F	APOIA BRAÇOS
G	ENCOSTO
H	APOIO DE CABEÇA

OS ITENS DESTACADOS EM AMARELO SÃO CARACTERÍSTICAS IMPORTANTES DO PRODUTO.

3. ESPECIFICAÇÕES TÉCNICAS

a) Rodízios

Rodízio de PU: Constituído de duas roldanas circulares, na dimensão de **55 mm de diâmetro**, fabricadas em sua região central em poliamida (PA) e em sua banda de rodagem em poliuretano (PU), **destinando – se a pisos rígidos.**

OBS: A mesma descrição acima se aplica para o rodízio de PU com **50 mm de diâmetro.**



Rodízio de PA: Constituído de duas roldanas circulares, na dimensão de **55 mm de diâmetro**, fabricadas em sua região central e em sua banda de rodagem em poliamida (PA) **destinando – se a pisos carpetados.**

OBS: A mesma descrição acima se aplica para o rodízio de PA com **50 mm de diâmetro.**



b) Base

Base Alumínio: Constituída com cinco pás de apoio para fixação dos rodízios e uma furação central conificada para acoplamento da coluna a gás, **obtendo um diâmetro na ordem de 706 mm. O conjunto é fabricado em material de liga de alumínio pelo processo de injeção sob pressão.**



Base Aço Cromado: Constituída com cinco pés de apoio para fixação dos rodízios e uma furação central conificada para acoplamento da coluna a gás, obtendo um diâmetro na ordem de 700 mm. As pés de apoio são fabricadas em chapa de aço carbono, conformadas pelo processo de estampagem e travadas por soldagem MIG. O anel central é fabricado em tubo de aço carbono, onde as pés são fixadas a este pelo processo de soldagem MIG.

A base é submetida ao processo de cromagem que garante proteção e maior vida útil ao produto. O conjunto recebe uma blindagem central, fabricada em polipropileno, com a função de proteção e acabamento.



Base Itália: Constituída com cinco pés de apoio para fixação dos rodízios e uma furação central conificada para acoplamento da coluna a gás, obtendo um diâmetro na ordem de 690 mm. O conjunto é fabricado em poliamida aditivada com fibra de vidro pelo processo de injeção.



Base Standard Diretor: Constituída com cinco pés de apoio para fixação dos rodízios e uma furação central conificada para acoplamento da coluna a gás, obtendo um diâmetro na ordem de 680 mm. As pés de apoio são fabricadas em chapa de aço carbono, conformadas pelo processo de estampagem e travadas por

soldagem MIG, formando um perfil de secção 26 x 26,5 mm. O anel central é fabricado em tubo de aço carbono, onde as pás são fixadas a este pelo processo de soldagem MIG.

A base recebe uma proteção de preparação de superfície metálica em nanocerâmico, e revestimento eletroestático epóxi em pó, que garante proteção e maior vida útil ao produto.

O conjunto recebe uma blindagem, montada por cliques de fixação, com a função de proteção e acabamento, além de possuir uma blindagem telescópica para a coluna a gás, ambas fabricadas em polipropileno.



c) Coluna a Gás

É constituída de um corpo cilíndrico denominado câmara, fabricado em aço carbono na medida externa de 50 mm, conformado em uma de suas extremidades pelo processo de conificação para perfeita fixação na base. **A coluna é classe 4 e possui curso de 123 mm.**

d) Mecanismo

Slider: Fabricado em aço com corpo predominantemente desenvolvido em chapas de 3 mm de espessura. O mecanismo recebe uma proteção de preparação de superfície metálica e revestimento eletroestático epóxi em pó, que garante proteção e maior vida útil ao produto.

Possui três alavancas, duas delas produzidas em poliamida que funcionam por meio de giro, uma localizada no lado direito, que comanda o acionamento da coluna a gás, para regulagem de altura da cadeira, e a outra localizada no lado esquerdo, que trava e destrava o movimento de reclinção do encosto. A terceira alavanca, produzida em aço com pega mão em poliamida, localiza-se também no lado direito, porém localizada um pouco mais à frente, que libera e trava o mecanismo de slider.

O mecanismo possui os seguintes recursos:

- Movimento sincronizado de reclinção do encosto/assento com 5 posições de travamento e relação de inclinação de 2:1.

- Sistema de anti-impacto presente em todas as posições de travamento do encosto, evitando assim o impacto repentino do encosto nas costas do usuário. Para que o sistema seja liberado, deve-se submeter o encosto a uma leve pressão para trás aliado ao acionamento da alavanca.

- Opção de livre flutuação, onde o encosto encontra-se livre para movimentação, mantendo o mesmo sempre em contato e sob pressão com as costas do usuário. Essa pressão pode ser ajustada através de um knob na parte frontal do mecanismo.

- Slider, que permite regular horizontalmente o avanço e recuo do assento em 50 mm com 5 posições de travamento.



Sincron: Fabricado em aço com corpo predominantemente desenvolvido em chapas de 3 mm de espessura. O mecanismo recebe uma proteção de preparação de superfície metálica e revestimento eletroestático epóxi em pó, que garante proteção e maior vida útil ao produto.

Possui duas alavancas, produzidas em poliamida, que funcionam por meio de giro, uma localizada no lado direito, que comanda o acionamento da coluna a gás, para regulagem de altura da cadeira, e a outra localizada no lado esquerdo, que trava e destrava o movimento de reclinção do encosto.

O mecanismo possui os seguintes recursos:

- Movimento sincronizado de reclinção do encosto/assento com 5 posições de travamento e relação de inclinação de 2:1.

- Sistema de anti-impacto presente em todas as posições de travamento do encosto, evitando assim o impacto repentino do encosto nas costas do usuário. Para que o sistema seja liberado, deve-se submeter o encosto a uma leve pressão para trás aliado ao acionamento da alavanca.

- Opção de livre flutuação, onde o encosto encontra-se livre para movimentação, mantendo o mesmo sempre em contato e sob pressão com as costas do usuário. Essa pressão pode ser ajustada através de um knob na parte frontal do mecanismo.



AutoCompensador: Fabricado em aço com corpo predominantemente desenvolvido em chapas de 3 mm de espessura. O mecanismo recebe uma proteção de preparação de superfície metálica e revestimento eletroestático epóxi em pó, que garante proteção e maior vida útil ao produto.

Possui duas alavancas, produzidas em poliamida, uma localizada no lado direito, que comanda o acionamento da coluna a gás, para regulagem de altura da cadeira, e a outra localizada no lado esquerdo, que trava e destrava o movimento de regulagem de profundidade do assento. Cada alavanca possui um manipulador de giro, produzido em poliamida, em sua extremidade. O manipulador localizado ao lado direito regula a tensão do encosto no movimento livre, já o manipulador localizado ao lado esquerdo trava e destrava a opção de livre flutuação do encosto.

O mecanismo possui os seguintes recursos:

- Movimento sincronizado de reclinção do encosto/assento com 4 posições de travamento e relação de inclinação de 2,5:1.

- Sistema de anti-impacto presente em todas as posições de travamento do encosto, evitando assim o impacto repentino do encosto nas costas do usuário. Para que o sistema seja liberado, deve-se submeter o encosto a uma leve pressão para trás aliado ao acionamento da alavanca.

- Opção de livre flutuação, onde o encosto encontra-se livre para movimentação, mantendo o mesmo sempre em contato e sob pressão com as costas do usuário.

- Slider, que permite regular horizontalmente o avanço e recuo do assento em 58 mm com 5 posições de travamento.



Relax Plax: Fabricado em aço com corpo fixo desenvolvido em chapa de 2,65 mm de espessura, e corpo móvel desenvolvido em chapa de 2,25 mm de espessura.

O mecanismo recebe uma proteção de preparação de superfície metálica e revestimento eletroestático epóxi em pó, que garante proteção e maior vida útil ao produto.

Possui uma alavanca, produzida em aço com pega mão em polipropileno, localizada ao lado direito, que ao ser rotacionada comanda o acionamento da coluna a gás, para regulagem de altura da cadeira, e ao ser puxada e empurrada, trava e destrava o movimento de reclinção do encosto.

O mecanismo possui os seguintes recursos:

- Movimento sincronizado de reclinção do encosto/assento com 1 posição de travamento e relação de inclinação de 1:1.

- Opção de livre flutuação, onde o encosto encontra-se livre para movimentação, mantendo o mesmo sempre em contato e sob pressão com as costas do usuário. Essa pressão pode ser ajustada através de um knob na parte frontal do mecanismo.



Back Plax Plus: Fabricado em aço com corpo predominantemente desenvolvido em chapas de 2,65 mm de espessura. O mecanismo recebe uma proteção de preparação de superfície metálica e revestimento eletroestático epóxi em pó, que garante proteção e maior vida útil ao produto. O mesmo possui uma blindagem, produzida em polipropileno, para impedir o acesso do usuário as partes móveis do mecanismo.

Possui duas alavancas, produzidas em polipropileno, localizadas ao lado direito, uma que trava e destrava o movimento de reclinção do encosto, e a outra que comanda o acionamento da coluna a gás, para regulagem de altura da cadeira.

O mecanismo possui o seguinte recurso:

- Movimento de reclinção do encosto com possibilidade de travamento em qualquer posição.



e) Assento

Conjunto constituído por compensado multilaminado de madeira com 15 mm de espessura. Possui porcas garra inseridas nos pontos de montagem da madeira. Na estrutura do assento é fixada uma almofada de espuma flexível à base de poliuretano (PU), fabricada pelo processo de injeção. Esta almofada possui densidade controlada de 55 kg/m^3 , podendo ocorrer variações na ordem de +/- 10%, e espessura média de 40 mm.

O conjunto é revestido com tecido pelo processo de tapeçamento. Suas dimensões são de aproximadamente 500 mm de largura e 445 mm de profundidade, apresentando em suas extremidades cantos arredondados. O assento ainda possui uma blindagem plástica fabricada pelo processo de injeção em polipropileno.

f) Apoia Braços

Braço Shift: Apoio de braço com três tipos de regulagem, sendo de altura, avanço horizontal e giro sobre seu próprio eixo. A regulagem de altura se dá através do acionamento de um gatilho localizado abaixo da tampa superior, já o avanço horizontal e o giro basta que o usuário exerça força sobre o mesmo e o posicione como desejar.

Possui aproximadamente 73 mm de curso para a regulagem de altura dispostos em 7 posições definidas, 60 mm de regulagem horizontal dispostos em 7 posições definidas e a regulagem de giro que permite 20° de rotação para cada sentido. Suas dimensões são de aproximadamente 90 mm de largura e 250 mm de profundidade.

A alma do apoio de braço, os componentes e mecanismos estruturais são fabricados em poliamida aditivada com fibra de vidro e as peças de acabamento em polipropileno. A tampa superior está disponível em poliuretano (PU) ou em polipropileno (PP).



Braço Regulável: Apoio de braço com regulagem de altura, que se dá pelo acionamento de um gatilho localizado na parte frontal do apoio de braço.

Possui 70 mm de curso para a regulagem de altura dispostos em 8 posições definidas. Suas dimensões são de aproximadamente 75 mm de largura e 225 mm de profundidade.

A alma do apoio de braço é fabricada em chapa de aço com 6,35 mm de espessura e os demais componentes são fabricados em polipropileno. A tampa superior está disponível em poliuretano (PU) ou em polipropileno (PP).



g) Encosto

O encosto é constituído por uma moldura fabricada em ABS, enquanto a estrutura do encosto é fabricada em polipropileno reforçado com fibra de vidro. Possui dimensões aproximadas de 450 mm de largura por 550 mm de altura.

Na configuração Presidente, a superfície de contato com o usuário é composta por uma tela 100% poliéster, fixada a uma moldura de plástico por meio de grampos. Essa moldura é acoplada ao encosto da cadeira através de cliques de encaixe internos, ocultando todos os parafusos e engates. O resultado é uma parte traseira do encosto sem quaisquer sinais visíveis de parafusos ou perfis de encaixe.

Na configuração Soft Presidente, a superfície de contato com o usuário é composta por um revestimento atrelado a uma almofada de espuma flexível. Esta almofada possui densidade controlada de 33 kg/m³, podendo ocorrer variações na ordem de +/- 10%, e espessura média de 20 mm.

Na versão com encosto fixo, a lâmina que liga o encosto ao assento é fabricada em chapa de aço com 6,30 mm de espessura com vinco central para uma maior resistência.

Já a lâmina com catraca, para a versão com regulagem de altura, é fabricada em chapa de aço com 6,35 mm de espessura. Possui catraca fabricada em peças injetadas em poliamida, reforçada com fibra de vidro. Esse mecanismo de regulagem é automático, ou seja, é regulado sem a utilização de alavancas ou qualquer tipo de manípulos, bastando puxar e mover o encosto para cima e o posicionar na posição desejada. Para baixá-lo basta elevar o encosto até a altura máxima que o mecanismo se desarma e o libera até a posição mais baixa. Para o mecanismo BackPlax Plus o encosto possui 66 mm de curso para a regulagem de altura dispostos em 8 posições definidas, para os demais mecanismos o encosto possui 75 mm de curso para a regulagem de altura dispostos em 8 posições definidas.

Possui apoio lombar regulável fabricado em polipropileno e EVA. Este apoio é posicionado atrás da superfície de contato com o usuário, e permite um ajuste na altura em 9 posições distintas que percorrem um curso de 40 mm. As dimensões do apoio lombar são de aproximadamente 250 mm de comprimento e 75 mm de altura.

h) Apoio de Cabeça

O apoio de cabeça é fabricado em poliamida reforçada com fibra de vidro, através do processo de injeção. Na configuração Presidente, a superfície de contato com o usuário é formada pela mesma tela do encosto, já na configuração Soft Presidente, a superfície de contato com o usuário é composta por um revestimento atrelado a uma almofada de espuma flexível. Esta almofada possui densidade controlada de 28 kg/m³, podendo ocorrer variações na ordem de +/- 10%, e espessura média de 20 mm.

Independente da opção ambos possuem regulagem de angulação de até 130°, de altura abrangendo uma faixa aproximada de 70 mm e de avanço abrangendo uma faixa aproximada de 50 mm, permitindo que sejam realizados diferentes ajustes de acordo com o biótipo do usuário. Suas dimensões são de aproximadamente 170 mm de altura e 300 mm de largura.



Suporte Paletó: Cabide integrado ao suporte do apoio de cabeça com fixação firme e discreta sem comprometer o conforto do usuário. Desenvolvido em barra de aço de 6,35 mm de diâmetro. Possui aproximadamente 360 mm de comprimento.



4. PRINCIPAIS MEDIDAS

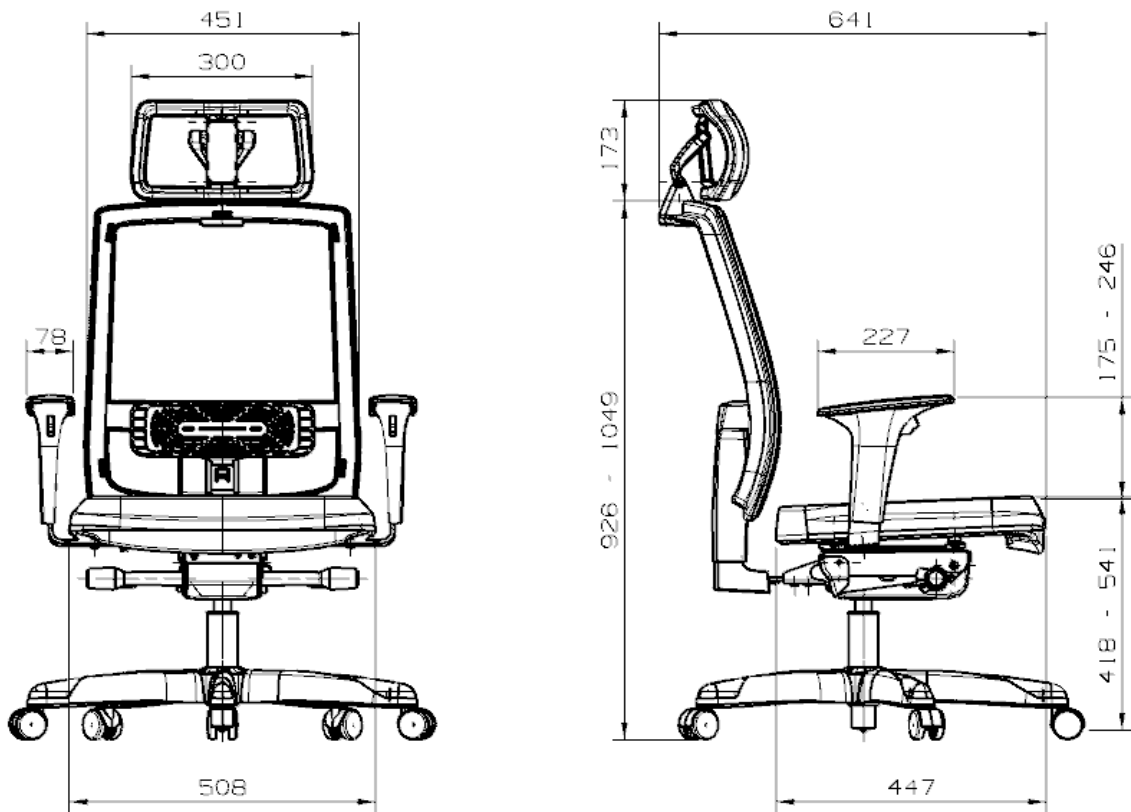

5. FOTOGRAMA



6. DOCUMENTAÇÃO

- ABNT NBR 13962:2018. - Verificar as configurações contidas no certificado.
- Laudo Ergonômico - NR 17.
- Para obter informações adicionais sobre Certificações e Relatórios de Ensaio aplicáveis a este produto, favor entrar em contato.

7. HISTÓRICO DE REVISÕES

Revisão	Data	Descrição	Executor
00	16/03/2020	Criação de Especificação Técnica.	Nelson Jr.
12	21/08/2025	Conferência dos componentes	Guilherme Polinski
13	04/11/2025	Atualização de Componentes	Lucas Pieniak

Garantia Plaxmetal

Nossa garantia é um compromisso na confiança da qualidade de nossos produtos e da preocupação com a satisfação dos nossos clientes.



A Plaxmetal S/A – Indústria de Cadeiras Corporativas está integralmente comprometida na satisfação de seus clientes, trabalhando com rigoroso Sistema de Gestão da Qualidade ISO 9001 para assegurar e garantir a performance de todos os produtos vendidos com a marca “Plaxmetal”.

Conforme o Art. 26 do Código de Defesa do Consumidor, Lei 8078 de 1990, “O direito de reclamar pelos vícios aparentes ou de fácil constatação caduca em noventa dias, tratando-se de fornecimento de serviço e de produtos duráveis”. A Plaxmetal S/A – Indústria de Cadeiras Corporativas estende a garantia de seus produtos para 5 (cinco) anos, inclusos os 90 (noventa) dias de garantia Legal, contra defeitos de fabricação na estrutura metálica e peças plásticas com função estrutural em suas cadeiras. Estruturas Metálicas comercializadas de forma avulsa, assim como os demais componentes, possuem garantia de 12 (doze) meses.

A Garantia é concedida considerando uso por 8 (oito) horas de trabalho/dia, usuários com peso máximo de 110 kg e respeito total as Recomendações de Uso, Limpeza, Conservação e Segurança.

- Colunas a Gás possuem 2 anos de Garantia.
- Componentes Cromados possuem 1 ano de Garantia (considerando o uso exclusivo em ambientes de escritório).
- Rodízios, Bases de Termoplástico, Botões, Mecanismos, Alavancas, Revestimentos em Tecido e Laminados Vinílicos possuem 1 ano de Garantia.

Durante o período de garantia aplicável, a Plaxmetal irá reparar ou substituir (a seu critério) qualquer produto, peça ou componente coberto por esta garantia, desde que verificados defeitos de material ou de mão de obra (defeitos de fabricação). Além disso, devem ser constatadas as condições normais de uso e a observação das Instruções de Uso e Conservação do Produto, contidas neste termo.

A substituição do supracitado produto, peça ou componente poderá ser por outro igual ou similar.

Para demais produtos, peças ou componentes, o período de garantia começa a partir da emissão da nota fiscal do primeiro adquirente, mesmo que o produto seja transferido a terceiros, e só terá validade com a apresentação da mesma.

Este documento descreve todas as garantias dadas e recursos disponíveis no que diz respeito aos produtos e serviços da empresa. A Plaxmetal não assume nenhuma outra garantia em relação aos produtos.

O Termo de Garantia não abrange:

-Peças ou Componentes com falhas resultantes de desgaste natural devido ao uso do produto, uso indevido, falta de cuidados mínimos, montagem incorreta, tais como: Rodízios, Reguladores, Buchas, Deslizadores, Tecidos, Telas, Materiais Vinílicos, Termoplásticos Coloridos e outros Materiais de Revestimento e/ou Acabamento.

-Desgaste natural em peças móveis e sujeitas a pressões/atritos.

-Defeitos causados pelo uso indevido do produto, por falta de cuidados mínimos, montagem ou instalação incorreta, manutenções efetuadas por terceiros sem prévia autorização da Plaxmetal.

-Variações de tons de tecidos, peças injetadas e pintadas dentro de tolerâncias comerciais.

-Mudanças, alterações de cor, danos, marcas ou manchas nas peças plásticas, acabamentos de superfície (cromagem, pintura, texturas ou polimento) e revestimentos (tecidos, telas, materiais vinílicos, couro) pelo uso indevido do produto, uso de objetos pontiagudos, produtos abrasivos, produtos químicos durante a limpeza, exposição prolongada à luz solar, exposição à intempéries e envelhecimento, uso do produto em áreas externas ou com umidade, temperatura excessiva, chuva, maresia, bem como o uso em pisos irregulares.

-Danos resultantes de qualquer uso indevido, abuso ou modificações dos produtos originais feitas pelo proprietário ou pessoas não autorizadas, manutenções, adaptações, bem como materiais acrescentados posteriormente à entrega.

-Conservação inadequada, armazenagem e avarias ocorridas durante o transporte realizado pelo cliente ou sob responsabilidade do mesmo.

-Materiais fornecidos ou especificados pelo cliente, tais como tecidos ou outro material que não seja padrão da linha Plaxmetal.

-Danos causados por acidentes naturais, inundações, incêndios, outros.

A Garantia tem validade a partir da emissão da Nota Fiscal, e é válida

mediante a apresentação do documento fiscal. O consumidor final, em caso de defeito de fabricação, deve procurar a empresa onde adquiriu o produto, munido da Nota Fiscal.

A Plaxmetal coloca-se à disposição para esclarecer qualquer dúvida referente aos seus produtos e serviços, bem como orientá-lo da melhor forma sobre procedimentos de garantia ou sobre a conservação do seu produto.

A Plaxmetal reserva-se o direito de alterar as especificações ou incluir melhorias em seus sistemas e produtos a qualquer momento, sem aviso prévio.

Ainda, a Plaxmetal S/A – Indústria de Cadeiras Corporativas não fornece e não assume qualquer garantia em relação a materiais e/ou componentes fornecidos pelo cliente, e não garante o desempenho do produto quando alterado e/ou utilizado em combinação com outros materiais, peças ou componentes do que os originais do produto Plaxmetal.

Dados do seu produto:

Data da Compra: _____ / _____ / _____

Local da Compra: _____

Nota Fiscal N°: _____

Modelo: _____

WWW.PLAXMETAL.COM.BR

Serviço de Atendimento ao Consumidor

Tel: (54) 2107-1800 (Ramal 7) | E-mail: sac@plaxmetal.com.br

Plaxmetal S/A - Todos os Direitos Reservados.

RQ-PED 48 - 4.1 Manual de Uso Cadeiras Corporativas

Outubro de 2018 - Rev.03

WWW.PLAXMETAL.COM.BR



Plaxmetal S/A - Indústria de Cadeiras Corporativas
BR - 153, km 42, nº 845 | Bairro Industrial Davide Zorzi
99702-503 | Erechim – RS – Brasil
Fone: +55 (54) 2107-1800