



investiplan

Rio de Janeiro, 13 de setembro de 2019.

À

DEFENSORIA PÚBLICA DO ESTADO DO RIO DE JANEIRO (DPRJ)

Av. Marechal Câmara, 314, 3º andar, Centro, Rio de Janeiro, RJ

Ref.: Pregão DPRJ nº 023/19 - Processo Administrativo nº E-20/001.001717/2019.
Encaminha documentação.

Senhor Pregoeiro:

Cumprimentando-o cordialmente, na oportunidade serve a presente para encaminhar a documentação de habilitação, proposta de preços e documentação técnica, conforme adiante.

1. Procuração
2. Proposta Detalhe- Anexo II
3. Proposta Comercial
4. Demonstrativo de Formação de Preços
5. Declaração de Elaboração Independente de Proposta - Anexo VII
6. Declaração de Inexistência de Penalidade - Anexo VIII
7. Declaração em Atendimento ao Decreto Estadual nº 33.925/2003 - Anexo VI
8. Declaração em Atendimento ao Art. 7º, XXXIII da CF/88
9. Identidade e CPF do Sócio Paulo Afonso Frias Trindade
10. 34ª Alteração Contratual da Sociedade Empresária Investiplan Computadores
11. Comprovante de Inscrição no Cadastro Nacional de Pessoa Jurídica
12. Comprovante de Inscrição na Secretaria de Estado de Fazenda
13. Comprovante de Inscrição na Secretaria de Municipal de Fazenda
14. Alvará de Localização e Funcionamento
15. Certidão Positiva com Efeitos de Negativa de Débitos Relativos aos Tributos Federais e à Dívida Ativa da União expedida pela Secretaria da Receita Federal e Procuradoria-Geral da Fazenda Nacional
16. Certidão Positiva de Débitos com Efeitos de Negativa expedida pela Secretaria de Estado de Fazenda
17. Certidão Positiva com Efeitos de Negativa expedida pela Procuradoria Geral do Estado
18. Certidão negativa de Débitos de Tributos Municipais e Dívida Ativa Geral Mobiliária expedida pela Prefeitura Municipal de Barra Mansa
19. Certificado de Regularidade do FGTS expedida pela Caixa Econômica Federal
20. Certidão Negativa de Débitos Trabalhistas expedida pela Justiça do Trabalho
21. Certidão para Fins de Prova em Licitação Pública expedida pela Corregedoria Geral da Justiça



investiplan

22. Certidão de Ações de Falências e Concordatas e Recuperação Judicial expedida pelo Cartório Distribuidor de Barra Mansa
23. Certidão de Interdições e Tutelas expedida pelo Registro Civil das Pessoas Naturais de Bassa Mansa
24. Balanço Patrimonial e Demonstrações Contábeis do Exercício Social de 2018, incluindo Termo de Abertura e Encerramento do livro contábil
25. Índices Contábeis
26. Atestado de Capacidade Técnica expedido pela Fundação Casa/SP
27. Atestado de Capacidade Técnica expedido pela Cia do Metropolitano de São Paulo
28. Atestado de Capacidade Técnica expedido pela Procuradoria Geral do Estado/RJ
29. Atestado de Capacidade Técnica expedido pelo Centro de Tecnologia da Informação e Comunicação do Estado do Rio de Janeiro - PRODERJ
30. Atestado de Capacidade Técnica expedido pelo Fundo Único de Previdência Social do Estado do Rio de Janeiro - RIOPREVIDÊNCIA
31. Atestado de Capacidade Técnica expedido pela Secretaria de Estado de Administração Penitenciária - SEAP/RJ
32. Atestado de Capacidade Técnica expedido pela Secretaria de Estado de Educação/RJ
33. Atestado de Capacidade Técnica expedido pela Secretaria de Estado da Fazenda/RJ
34. Atestado de Capacidade Técnica expedido pela Secretaria de Estado de Segurança/RJ
35. Atestado de Capacidade Técnica expedido pela Secretaria de Estado de Segurança Pública /RJ
36. Atestado de Capacidade Técnica expedido pela Fundação de Apoio à Escola Técnica - FAETEC/RJ
37. Atestado de Capacidade Técnica expedido pela Financiadora de Estudos e Projetos - FINEP
38. Atestado de Capacidade Técnica expedido pelo Distrito Estadual de Fernando de Noronha
39. Atestado de Capacidade Técnica expedido pela Fundação de Aposentadoria e Pensões dos Servidores do Estado de Pernambuco - FUNAPE
40. Atestado de Capacidade Técnica expedido pela Pernambuco Participações e Investimentos - PERPART
41. Atestado de Capacidade Técnica expedido pela Coordenadoria Estadual de Proteção e Defesa do Consumidor - PROCON/PE
42. Atestado de Capacidade Técnica expedido pela Secretaria de Articulação Social e Regional/PE
43. Atestado de Capacidade Técnica expedido pela Secretaria de Administração/PE
44. Atestado de Capacidade Técnica expedido pela Secretaria da Criança e da Juventude/PE
45. Atestado de Capacidade Técnica expedido pela Secretaria de Defesa Social/PE
46. Atestado de Capacidade Técnica expedido pela Secretaria de Educação/PE
47. Atestado de Capacidade Técnica expedido pela Agência de Desenvolvimento Econômico de Pernambuco AD Diper
48. Indicativo das Especificações Técnicas - Subitem 10.1.1 do Termo de Referência
49. Folha de Especificações do Microcomputador Positivo Master D8200
50. Manual do Usuário do Microcomputador Positivo Master D8200
51. Certificado 'Membershiplist Unified Extensible Firmware Interface Forum'



investiplan



52. Folha de Especificações do Processador Intel Core i5 9500
53. CPU Bench Mark do Processador Intel Core i5 9500
54. Folha de Especificações da Memória RAM
55. Folha de Especificações da Unidade de Disco Rígido Seagate Barracuda ST1000DM010
56. Folha de Especificações do Gabinete Positivo POS-SFSH01
57. Folha de Especificações da Unidade de DVDRW Lite On iHAS124
58. Folha de Especificações de Engenharia da Unidade de DVDRW Lite On iHAS124
59. Folha de Especificações da Fonte de Alimentação Positivo PI-A300G-F(01)
60. Testing Report da Fonte de Alimentação Positivo PI-A300G-F(01)
61. Folha de Especificações do Teclado Positivo SK-6620
62. Folha de Especificações do Mouse Positivo SM-6620
63. EPEAT Registry do Microcomputador Positivo Master D8200
64. Certificado de conformidade nº OFF 995-001-18 do Microcomputador Positivo Master D8200 com a Portaria INMETRO nº 170 de 10 de abril de 2012
65. Certificado de conformidade nº ROHS 0437/V 0620.6-01OFF 995-001-18 do Microcomputador Positivo Master D8200 com a Diretiva Européia RoHS
66. Declaração expedida pela Positico Tecnologia S.A.
67. Microsoft Hardware certification report para o Microcomputador Positivo Master D8200
68. Folha de Especificações do Monitor Positivo 20M35PH
69. Indicativo das Especificações Técnicas - Subitem 10.1.2 do Termo de Referência
70. Webpage para acionamento da Central de Suporte
71. DDG 0800 para acionamento da Central de Suporte
72. E-mail para acionamento da Central de Suporte
73. Manual de operação do Sistema de Abertura de Chamados CEC-Web

Sendo o que se apresenta, subscrevemo-nos,

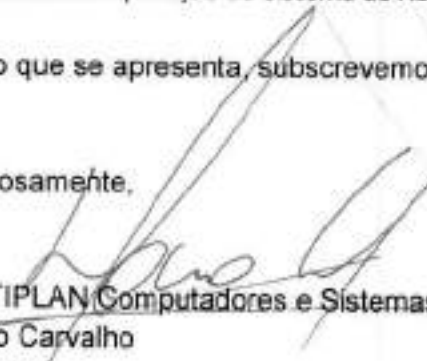
Respeitosamente,

INVESTIPLAN Computadores e Sistemas de Refrigeração
Maurício Carvalho
Procurador

ANEXO II PROPOSTA DETALHE

 SERVIÇO PÚBLICO ESTADUAL PROPOSTA DETALHE		ANEXO II Licitação por Pregão Eletrônico nº 023/2019 A Realizar-se: 26/08/2019 às 15:00 horas Requisição nº. PES 0045/2019 e 0044/2019 Processo nº. E-20/001.001717/2019							
A firma ao lado mencionada propõe fornecer ao Estado do Rio de Janeiro, pelos preços abaixo assinalados, obedecendo rigorosamente às condições estipuladas constante do EDITAL nº. 023/2019		CARIMBO DA FIRMA							
ITEM	NÚMERO DE ESTOQUE (D SGA)	ESPECIFICAÇÃO	UNID.	QTD	MARCA	PREÇO COM ICMS (R\$)		PREÇO SEM ICMS (R\$)	
						UNIT.	TOTAL	UNIT.	TOTAL
1.1	(00-156805)	LOTE I Locação de equipamento computador do tipo estação de trabalho, com 1 monitor VALOR UNITÁRIO R\$: 358,50 (cento e cinquenta e oito reais e cinquenta centavos) VALOR TOTAL R\$: 9.690.400,30 (nove milhões, oitocentos e noventa mil e quatrocentos reais) VALOR MENSAL R\$: 412.100,00 (quatrocentos e doze mil e cem reais) VALOR GLOBAL PARA 24 MESES R\$: 9.880.400,00 (nove milhões, oitocentas e noventa mil e quatrocentos reais)	UN	2.600	POSITIVO				
1.2	(00-156805)	Locação de equipamento computador do tipo estação de trabalho, com 2 monitores VALOR UNITÁRIO R\$: 177,40 (cento e setenta e sete reais e quarenta centavos) VALOR TOTAL R\$: 10.218.240,00 (dez milhões, duzentos e oitenta e quatro mil e duzentos e quarenta reais) VALOR MENSAL R\$: 425.760,00 (quatrocentos e vinte e cinco mil, setecentos e sessenta reais) VALOR GLOBAL PARA 24 MESES R\$: 10.218.240,00 (dez milhões, duzentos e oitenta e quatro mil e duzentos e quarenta reais) VALOR GLOBAL DO LOTE R\$: 20.198.640,00 (vinte milhões, dezoito e oitenta e quatro mil e seiscentos e quarenta reais)	UN	2.400	POSITIVO				
2.1	(00-156803)	LOTE II Locação de equipamento notebook do tipo ultra portátil VALOR UNITÁRIO R\$: VALOR TOTAL R\$: VALOR MENSAL R\$: VALOR GLOBAL PARA 24 MESES R\$:	UN	500	-----				
3.1	(00-156803)	LOTE III Fornecimento de licença Microsoft Office Standard 2019 VALOR UNITÁRIO R\$: VALOR GLOBAL DO LOTE R\$:	UN	5000	-----				
OBSERVAÇÕES			1ª - A PROPOSTA DETALHE deverá - ser preenchida integralmente por processo mecânico ou eletrônico, sem emendas e rasuras; - conter os preços em algarismos e por extenso, por unidade, já incluídas as despesas de fretes, impostos federais ou estaduais e descontos especiais; - ser datada e assinada pelo gerente ou seu procurador. 2ª - O proponente se obrigará, mediante devolução da PROPOSTA - DETALHE, a cumprir as normas nele contidas. 3ª - As Duas primeiras vias da PROPOSTA - DETALHE deverão ser devolvidas a este ORGAO, até a hora e data marcadas, em envelope fechado, com a indicação do seu número e data do encerramento. 4ª - A licitação mediante PROPOSTA - DETALHE poderá ser anuada no todo, ou em parte, de conformidade com a legislação vigente.						
DATA 09/09/2019			Prazo de entrega: De acordo com o Termo de Referência Validade da Proposta - Detalhe: preços válidos por 60 (sessenta) dias úteis. Local de entrega/execução: conforme o Termo de Referência. Declaramos inteira submissão ao presente termo e legislação vigente. Em 09 de setembro de 2019 <div style="text-align: center;">  FIRMA PROPOENTE </div>						
			FIRMA PROPOENTE - ASSINATURA DO RESPONSÁVEL						

24 24º OFÍCIO DE NOTAS - José Mario Pinheiro Pinto 08660740631/81
 Avenida Almirante Bessa, 538 - C. Centro - Rio de Janeiro - RJ - CEP: 21053-6021

RECONHEÇO POR SEMELHANÇA (S) DE MAURICIO FERREIRA LIMA CARVALHO

Valor total: 7,91
 Rio de Janeiro, 13/09/2019
 GOMES
 Selo: 006678524-C17
 Consulte em <https://www.tre.org.br>



01.579.387/0001-45

INVESTIPLAN COMPUTADORES E SISTEMAS DE REFRIGERAÇÃO EIRELI

RUA SÃO CAMILO, 22 LOJA 01
 VISTA ALEGRE - CEP 27320-570

BARRA MANSÁ - RJ



**SERVIÇO PÚBLICO ESTADUAL
PROPOSTA DETALHE**

ANEXO II

Licitação por Pregão Eletrônico nº 023/2019
A Realizar-se: 26/08/2019 às 15:00 horas
Requisição nº. PES 0045/2019 e 0044/2019
Processo nº. E-20/001.001717/2019

A firma ao lado mencionada propõe fornecer ao Estado do Rio de Janeiro, pelos preços abaixo assinalados, obedecendo rigorosamente às condições estipuladas constante do EDITAL nº 023/2019

CARIMBO DA FIRMA

ITEM	NÚMERO DE ESTOQUE (ID SIGA)	ESPECIFICAÇÃO	UNID.	QTD	PREÇO COM ICMS (R\$)		PREÇO SEM ICMS (R\$)	
					UNIT.	TOTAL	UNIT.	TOTAL
		<p>Obs.: O detalhamento completo encontra-se discriminado no Termo de Referência (Anexo I).</p> <p>DADOS BANCÁRIOS /LICITANTE: <u>Banco (Nome/Número)</u> Banco do Brasil <u>Ag. (Nome/número)</u> 1251-3 <u>Conta Corrente nº:</u> 38.319-8</p> <p>INFORMAÇÕES PARA FATURAMENTO: <u>DEFENSORIA PÚBLICA DO ESTADO DO RIO DE JANEIRO – DPGE/RJ</u> <u>CNPJ: 31.443.526/0001-70</u> <u>INSC. ESTADUAL: ISENTO</u> <u>END: Av. Marechal Câmara, 314 – Centro/RJ.</u></p>						
DATA 26/08/2019			 FIRMA PROPOENTE – ASSINATURA DO RESPONSÁVEL					

24 24º OFÍCIO DE NOTAS - José Mario Pinheiro Pinto - 088074034102
Avenida Amália Barros, 139 - C - Centro - Rio de Janeiro - Telefone: (21) 250-9021

RECONHEÇO POR SEMELHANÇA A(S) FIRMA(S) DE
 MAURICIO FERREIRA LIMA CARVALHO
 Valor total: 7,91
 Rio de Janeiro - 13/09/2019 - GEORGE VINICIUS DA SILVA GOMES
 Selo: EDES78625-JMK
 Consulte em <https://www.leg.br>



01.579.387/0001-45
 INVESTIPLAN COMPUTADORES E
 SISTEMAS DE REFRIGERAÇÃO EIRELI
 RUA SÃO CAMILO, 22 LOJA 01
 VISTA ALEGRE - CEP 27320-570
 BARRA MANSA - RJ



PROPOSTA COMERCIAL

À

DEFENSORIA PÚBLICA DO ESTADO DO RIO DE JANEIRO (DPRJ)

Ref.: PREGÃO DPRJ nº 023/19 - PROCESSO ADMINISTRATIVO nº E-20/001.001717/2019

Senhores:

Serve a presente para submeter à apreciação de V.Sas. nossa PROPOSTA COMERCIAL, em consonância com as quantidades, especificações e condições constantes do Edital / Termo de Referência, que se incorporam a esta proposta como se aqui estivessem escritas, independentemente de transcrição, prevalecendo, no caso de divergência, as especificações e condições do Edital / Termo de Referência.

Item	Quant	Unid	Discriminação	Marca	Valor Unitário	Total Mensal	Valor24 meses
01	2.600	Locação	Locação de equipamento computador do tipo estação de trabalho, com 1 monitor	POSITIVO	R\$ 158,50 (cento e cinquenta e oito reais e cinquenta centavos)	R\$ 412.100,00 (quatrocentos e doze mil e cem reais)	R\$ 9.890.400,00 (nove milhões, oitocentos e noventa mil e quatrocentos reais)
02	2.400	Locação	Locação de equipamento computador do tipo estação de trabalho, com 2 monitores	POSITIVO	R\$ 177,40 (cento e setenta e sete reais e quarenta centavos)	R\$ 425.760,00 (quatrocentos e vinte e cinco mil, setecentos e sessenta reais)	R\$ 10.218.240,00 (dez milhões, duzentos e dezoito mil, duzentos e quarenta reais)

Valor Global: R\$ 20.108.640,00 (vinte milhões, cento e oito mil, seiscentos e quarenta reais)

Condições de Pagamento: Conforme Edital / Termo de Referência.

Prazo e condições de entrega: Conforme Edital / Termo de Referência.

Garantia: Conforme Edital / Termo de Referência.

Proponente: INVESTIPLAN COMPUTADORES E SISTEMAS DE REFRIGERAÇÃO LTDA.

Endereço: Rua São Camilo, nº 22, Loja 01, Vista Alegre, Barra Mansa, RJ, CEP 27.320-570, Telefone (21) 2272-5000, e-mail: comercial@investiplan.com.br



investiplan

CNPJ: 01.579.387/0001-45

Inscrição Estadual: 79.299.979, Inscrição Municipal: 601075

Dados bancários: Banco do Brasil S.A., Agência nº 1251-3, Conta-corrente nº 38.319-8

Dados do responsável para assinatura da Ata e/ou Contrato: Paulo Afonso Frias Trindade, RG nº 02.244.764-3 DETRAN-RJ, CPF nº 226.859.017-87, Sócio.

A cotação de preços está expressa em moeda nacional e corresponde aos praticados pela Empresa nesta data, englobando todos os custos diretos e indiretos necessários ao fornecimento dos serviços e à prestação da garantia e assistência técnica, incluindo materiais, serviços, salários, encargos sociais e trabalhistas, seguros, frete, embalagens, taxa de administração, lucro, tributos, impostos, taxas e contribuições e quaisquer outros que incidam sobre o objeto do Edital / Termo de Referência.

A Proposta é válida por 60 (sessenta) dias, contados da data prevista para sua apresentação, sendo o preço ofertado firme e irrevogável durante o prazo de validade.

Barra Mansa, 09 de outubro de 2019.

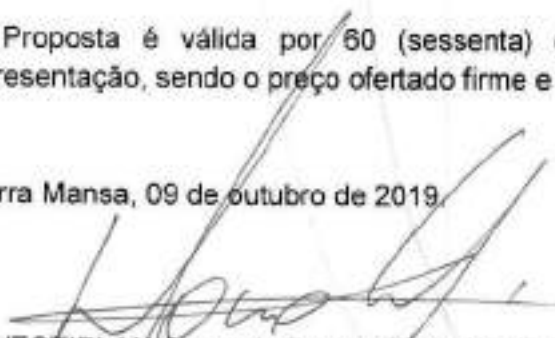
INVESTIPLAN Computadores e Sistemas de Refrigeração
Maurício F. L. Carvalho, RG nº 056787484 DICRJ
Procurador



DEMONSTRATIVO DE FORMAÇÃO DE PREÇOS

Cliente: Defensoria Pública do Estado do Rio de Janeiro

Contrato: Pregão DPRJ nº 023/19 - Processo Administrativo nº E-20/001.001717/2019

1. CUSTO DOS EQUIPAMENTOS

Especificação	Qtd	Unitário R\$	Total R\$
Depreciação do Microcomputador Tipo 1	2.600	2.645,02	6.877.055,02
Depreciação do Microcomputador Tipo 2	2.400	2.961,66	7.107.737,73
Total	5.000		13.984.792,75

1.1 CRÉDITOS TRIBUTÁRIOS INCIDENTES SOBRE O CUSTO DOS EQUIPAMENTOS

Especificação	Base R\$	% Aliquota	Total R\$
Valor da Compra			13.984.792,75
IPI (+)		0,00%	-
Valor Total da Compra			13.984.792,75
Crédito do ICMS (-)		0,00%	-
Crédito PIS/COFINS (-)	5.593.917,10	9,25%	(517.437,33)
Frete s/Compras			-
ICMS s/Frete (-)		12,00%	-
Outros Custos (+)			-
Custo Total dos Equipamentos			13.467.355,42

2. CUSTOS COM MÃO-DE-OBRA

Função	Qtd	% Alocado	Salário R\$	Mensal R\$	Total R\$
Supervisor	1	100%	3.000,00	3.000,00	72.000,00
Técnico	12	100%	1.300,00	15.600,00	374.400,00
Custo da Mão de Obra Direta Sem Encargos				18.600,00	446.400,00
Encargos Sociais			164,41%	30.580,90	733.941,50
Total do Custo de Mão de Obra Direta				49.180,90	1.180.341,50

3. CUSTOS COM MATERIAIS

Especificação	Qtd	Unitário R\$	Total R\$
Frete	5.000,00	35,00	175.000,00
Instalação	5.000,00	20,00	100.000,00
Partes e peças reposição			419.543,78
Crédito de PIS/COFINS (-)			(64.245,30)
Total do Custo com Materiais			630.298,48

4. CUSTOS COM CONSUMÍVEIS

Especificação	Mensal R\$	Total R\$
Manutenção	40.000,00	960.000,00
Crédito de PIS/COFINS (-)		(88.800,00)
Total do Custo Consumíveis		871.200,00

5. TOTAL DOS CUSTOS DIRETOS

Discriminação	Total R\$
Equipamentos + Mão-de-Obra + Materiais + Consumíveis	16.149.195,40

6. CUSTOS INDIRETOS CALCULADOS SOBRE O TOTAL DE CUSTOS DIRETOS

Discriminação	Prazo	Base R\$	% Aliquota	Total R\$
Administração		16.149.195,40	1,00%	161.491,95
Custo Financeiro	-	13.984.792,75	0,00%	-
Comissão		20.108.640,00	0,00%	-
Outros		16.149.195,40	0,00%	-
Total				161.491,95

7. MARGEM DE CONTRIBUIÇÃO

Discriminação	Base R\$	% Aliquota	Total R\$
Margem de Contribuição	16.149.195,40	12,00%	1.937.903,45

8. TOTAL DOS CUSTOS

Discriminação	Total R\$
Custos Diretos + Custos Indiretos + Margem de Contribuição	18.248.590,80

 MAURÍCIO CASVALHO
 PROCURADOR

9. IMPOSTOS INCIDENTES SOBRE O FATURAMENTO

Tributo	% Aliquota	Total R\$
ISS	0,00%	-
COFINS	7,60%	1.528.256,64
PIS	1,65%	331.792,56
Total	9,25%	1.860.049,20

10. PREÇO TOTAL PARA FATURAMENTO

Discriminação	Total R\$
Preço total para faturamento	20.108.640,00
Lucro	9,64%

MADRÍCIO CAVALHO
PROCURADOR

01.579.387/0001-45

INVESTIPLAN COMPUTADORES E
SISTEMAS DE REFRIGERAÇÃO EIRELI

RUA SÃO CAMILO, 22 LOJA 01
VISTA ALEGRE - CEP 27320-570

BARRA MANSA - RJ

INDICATIVO DAS ESPECIFICAÇÕES TÉCNICAS - SUBITEM 10.1.1 DO TERMO DE REFERÊNCIA

TERMO DE REFERÊNCIA	FOLHA DE ESPECIFICAÇÕES/ MANUAL /CATÁLOGO
ITEM 1 – EQUIPAMENTO COMPUTADOR DO TIPO ESTAÇÃO DE TRABALHO, COM 1 MONITOR	POSITIVO MASTER D8200
Geral	----
Não serão admitidos configurações, ajuste ou alterações que impliquem no funcionamento fora as condições normais recomendadas pelo fabricante do equipamento, tais como: alterações de frequência de clock (overclock), características de disco ou de memória, uso de drivers não homologados, etc.	Atendido, ciente e de acordo
Placa Mãe	Folha de Especificações Positivo Master D8200, Placa Mãe Positivo POS RIQ370ED
Deverá possuir chipset do mesmo fabricante do processador.	Intel Q370 Express
Suportar ACPI (Advanced Configuration and Power Interface), com controle automático de rotação do ventilador da CPU.	Suporte a ACPI 6.1 com funções de economia de energia
Deverá possuir, integrado à placa-mãe do computador (on-board), sem adaptações, subsistema de segurança TPM (Trusted Platform Module) compatível com a norma TPM Specification Version 2.0 ou superior especificada pelo TCG (Trusted Computing Group).	Chip de criptografia TPM 2.0
Suportar Boot por pen drive ou drive conectado ao USB.	Capacidade de boot através de: Unidades de Armazenamento, Unidade Ótica, Adaptador de Rede (WoL/PXE) e interfaces USB
Suportar autenticação IEEE 802.1x nas interfaces de rede integradas para autenticação na rede corporativa, mesmo que o sistema operacional não tenha sido inicializado.	Conformidade com os padrões IEEE 802.1q, 802.1p, 802.2, 802.1x, 802.3x
Deverá ser do mesmo fabricante do microcomputador, ou fabricada sob sua especificação, não sendo aceito o emprego de placas-mães de livre comercialização no mercado.	POS-RIQ370ED fabricada pela Positivo
A placa-mãe fornecida deverá ser totalmente compatível com o processador ofertado.	Oitava ou Nona Geração Intel Família Core, Pentium ou Celeron, Soquete LGA 1151
Deverá possibilitar expansão de memória DDR4, com frequência de no mínimo 2.666MHz, até no mínimo 32 GB (trinta e dois gigabytes), com substituição e acréscimo de pentes de memória, permitindo, assim, o alcance solicitado.	4x slots DIMM, suporte ao modo Dual Channel, até 64 GB DDR4 SDRAM (2666/2400 MHz, Unbuffered, Non -ECC)
Possuir interface de disco rígido padrão SATA III de 6GB/s, ou versão superior, integrada e compatível com os periféricos adiante especificados.	4x Serial ATA 6.0 Gb/s
BIOS	Folha de Especificações Positivo Master D8200
Atualização corretiva da BIOS, através de software próprio do fabricante (publicações no site) ou homologado por ele.	BIOS desenvolvida pela Positivo. Suporta atualização remota por meio de software de gerenciamento
Compatível com o padrão Plug & Play.	Memória flash ROM de 128 Mb (16 MB) de acordo com SMBIOS 3.1 e função Plug & Play
Suportar SMBIOS (System Management BIOS) na versão 2.3 ou superior.	Memória flash ROM de 128 Mb (16 MB) de acordo com SMBIOS 3.1 e função Plug & Play
BIOS português ou inglês, em conformidade com a especificação UEFI 2.1 (http://www.uefi.org), e capturável pela aplicação de inventário. O fabricante deverá possuir compatibilidade com o padrão UEFI comprovada através do site http://www.uefi.org/members , na categoria membros.	Suporte a ACPI 6.1 com funções de economia de energia. V. certificado 'UEFI Forum community of members'
Suporte à tecnologia de previsão e contingenciamento de falhas de disco rígido S.M.A.R.T habilitada.	Suporte à tecnologias ASF 2.0, PXE 2.1 S.M.A.R.T., AHCI e NVMe
Possuir função de registro de número de série da placa-mãe	Registro de número de série e patrimônio

INDICATIVO DAS ESPECIFICAÇÕES TÉCNICAS - SUBITEM 10.1.1 DO TERMO DE REFERÊNCIA

TERMO DE REFERÊNCIA	FOLHA DE ESPECIFICAÇÕES/ MANUAL /CATÁLOGO
com leitura remota.	
Deve ser desenvolvida pelo mesmo fabricante do equipamento ou via Copyright. O fabricante do computador deverá possuir livre direito de edição sobre a BIOS, garantindo assim adaptabilidade do conjunto adquirido. Caso a mesma seja fornecida em regime de copyright, o Fabricante da BIOS deverá atestar o livre direito de edição por parte do Fabricante do equipamento.	BIOS desenvolvida pela Positivo
Deve possuir sistema integrado de diagnóstico que permita verificar a saúde do sistema, bem como diagnóstico na BIOS em modo gráfico nos modos simples ou avançado, capaz de verificar os seguintes itens: Slots PCI/PCI Express; Saídas de vídeo; Unidades de Armazenamento; Boot do sistema operacional; Funcionalidade de portas USB; Processador; e Memória RAM.	Ferramenta de diagnóstico pré-boot de hardware abrangendo testes dos seguintes componentes: CPU, Memória, Unidades de armazenamento, DVD, Teclado, Mouse, Vídeo, Interface de rede, portas USBs e componentes da Placa Mãe
Possui ferramenta que possibilita realizar a formatação definitiva dos dispositivos de armazenamento conectados ao equipamento.	Ferramenta que possibilita realizar a formatação definitiva dos dispositivos de armazenamento conectados ao equipamento. Software de gerenciamento para gestão de TI.
Processador	Folha de Especificações Processador Intel Core i5-9500
Deve atingir índice de, no mínimo, 11.500 pontos (admitida variação máxima de 1%) para o desempenho, tendo como referência a base de dados Passmark CPU Mark disponível no site http://www.cpubenchmark.net/cpu_list.php	Average CPU Mark 11931. V. 'CPU Benchmarks'
Deve possuir arquitetura x86, 64 (sessenta e quatro) bits.	Conjunto de instruções 64-bit
Deve possuir TDP (Thermal Design Power – quantidade de potência que o sistema de resfriamento do processador deve ser capaz de dissipar) de, no máximo, 95 W.	TDP 65 W
Possuir instruções AES (Advanced Encryption Standard) integradas ao processador.	Novas instruções Intel AES
Possuir instruções SSE (Streaming SIMD Extensions), versão SSSE4, e AVX (Intel Advanced Vector Extensions).	Extensões do conjunto de instruções Intel SSE4.1, Intel SSE4.2, Intel AVX2
Deve ser de geração disponível pelo fabricante do processador no mercado nacional, com processo de fabricação vigente, não podendo estar em descontinuidade	Status Launched. Data de introdução Q2'19
Memória RAM	Folha de Especificações Memória RAM DDR4
16 (dezesesseis) Gigabytes de memória RAM – DDR-4 com no mínimo 2.666 Mhz, ou superior, configurados no modo dual channel ou superior.	Modelo DDR4. Padrão PC 21300 SDRAM DDR4 2666 MHz DIMM
Possibilidade de expansão até 32 GB (trinta e dois gigabytes).	4x slots DIMM, suporte ao modo Dual Channel, até 64 GB DDR4 SDRAM (2666/2400 MHz, Unbuffered, Non -ECC)
Unidade de armazenamento SATA	Folha de Especificações Seagate Barracuda ST1000DM010
Tipo Serial ATA com capacidade mínima de 1 TB (um terabyte).	1 TB
Conexão SATA III, de 6 GB/s, ou superior.	Interface SATA de 6 Gb/s
Memória cache buffer de 8 MB (oito megabytes).	Cache, multissegmentado (MB) 64
Velocidade de rotação de 7.200 (sete mil e duzentos) RPM.	Velocidade rotacional (RPM) 7.200
Interfaces de Comunicação	On board
01 (uma) controladora de Rede, integrada à placa mãe com velocidade de 10/100/1000 Mbits/s, padrões Ethernet, Fast-Ethernet e Gigabit Ethernet, autosenso, full-duplex, plug- and-	Intel vPro i219LM 10/100/1000 Mbps, padrão Gigabit Ethernet. Conformidade com os padrões IEEE 802.3, 802.3u e 802.3ab com LED

INDICATIVO DAS ESPECIFICAÇÕES TÉCNICAS - SUBITEM 10.1.1 DO TERMO DE REFERÊNCIA

TERMO DE REFERÊNCIA	FOLHA DE ESPECIFICAÇÕES/ MANUAL /CATÁLOGO
play, configurável totalmente por software, com conector padrão RJ-45 e função wake-on-lan em funcionamento e suporte a múltiplas VLANs (802.1q e 802.1x).	de atividade/velocidade de link. Suporta Wake-on-LAN (WoL), SNMP, PXE, CSMA/CD e iAMT. Compatível com os padrões DASH 1.1 e WSMAN. Conformidade com os padrões IEEE 802.1q, 802.1p, 802.2, 802.1x, 802.3x. Auto-negociação IEEE 802.3u, Full-Duplex, configurável totalmente por software, compatível TCP/IP v.4/v.6
Interfaces	On board
No mínimo 4 (quatro) interfaces USB 2.0 ou superior, com possibilidade de desativação das portas através da BIOS do sistema.	4x use 3.1 Gen 1. 1x USB 3.1 Gen 2. 1x USB 3.1 Gen 2 type C
No mínimo 2 (duas) interfaces USB 3.0 instaladas na parte frontal do gabinete, com possibilidade de desativação das portas através da BIOS do sistema.	2x USB 3.1 Gen 1 + 1x Line in (Microfone) + 1x Line out (Fone de Ouvido).
Não serão aceitas interfaces adaptadas com dispositivo USB, cartões externos tipo PCMCIA ou Express Card.	Sem interfaces adaptadas com dispositivo USB, cartões externos tipo PCMCIA ou Express Card
Áudio	On board
Controladora de som com conectores de saída e microfone na parte traseira do gabinete e com suporte para conexões de saída e microfone na parte frontal do gabinete, ou alternativamente, 1 (um) conector universal combo frontal, contemplando ambas funções, e 01 (um) conector de saída na parte traseira do equipamento.	Traseira: 3x Áudio. Frontal: 2x USB 3.1 Gen 1 + 1x Line in (Microfone) + 1x Line out (Fone de Ouvido).
Vídeo	On board
Controlador de Vídeo On Board	Controlador de Video On Board
02 (duas) interface de saída de vídeo HDMI, sendo aceita adaptadores externo no caso de porta DisplayPort ou mini DisplayPort. Neste segundo caso o adaptador deverá ser fornecido junto com o equipamento.	1x VGA + 1x HDMI + 2x DisplayPort
O equipamento deve ter capacidade para funcionar com 2 (dois) monitores de vídeo, simultaneamente.	O equipamento tem capacidade para funcionar com 2 (dois) monitores de vídeo, simultaneamente.
Gabinete	Folha de Especificações Positivo POS-SFSH01
Sistema de ventilação dimensionado para a perfeita refrigeração dos componentes internos, operando em sua capacidade máxima, pelo período de dez horas diárias consecutivas em ambiente não refrigerado.	Sistema de ventilação dimensionado para a perfeita refrigeração dos componentes internos, operando em sua capacidade máxima, pelo período de dez horas diárias consecutivas em ambiente não refrigerado.
Ser do tipo Small Form Factor (SFF), que permita a utilização na posição horizontal e vertical sem comprometer os componentes internos e o funcionamento do computador com volume máximo de 12.000 cm ³ (admitida variação máxima de + 5%).	Padrão Small Form Factor (SFF). Pode ser utilizado na posição vertical ou horizontal. Dimensões (c x L x A) 356 x 102 x 338 mm (volume = 12.273 cm ³ inferior a 12.600 cm ³ eq. 12.000 cm ³ + 5%)
Cor preta, cinza, prata ou combinação dessas.	Cor Preto (pintura epóxi)
Botão liga/desliga e indicadores de atividade da unidade de disco rígido e do computador ligado (power-on) na parte frontal do gabinete.	LEDs Indicadores Frontais: Atividade do Disco Rígido Equipamento Ligado / Standby (branco). Botões Frontais Liga/Desliga e Reset
Acabamento interno composto de superfícies não cortantes.	Acabamento interno composto de superfícies não cortantes
Objetivando evitar obstrução da dissipação de calor e/ou risco de entrada de objetos ou líquidos estranhos cair no interior do equipamento, quando na posição horizontal, não serão aceitas	Sistema de ventilação: Entrada de ar frontal, Saída de ar traseira

INDICATIVO DAS ESPECIFICAÇÕES TÉCNICAS - SUBITEM 10.1.1 DO TERMO DE REFERÊNCIA

TERMO DE REFERÊNCIA	FOLHA DE ESPECIFICAÇÕES/ MANUAL /CATÁLOGO
entradas de ar na parte superior do gabinete.	
Kit trava de segurança para impedir a abertura não autorizada do equipamento, bem como evitar a remoção do equipamento da estação de trabalho.	Segurança: Anilha para cadeado. Abertura para trava tipo Kensington
Drive Óptico	Folha de Especificações Lite On iHAS124
1 (uma) unidade de DVD-RW para os padrões de DVD de mercado implementando leitura e gravação de DualLayer.	1 (uma) unidade de DVD-RW para os padrões de DVD de mercado implementando leitura e gravação de DualLayer.
Interface tipo Serial ATA ou superior.	Interface Serial ATA
Luz indicadora de leitura.	On/Busy LED
Botão de ejeção na parte frontal da unidade.	Botão de ejeção (Eject Button)
Deve possuir trava para a mídia para o caso de posicionamento vertical da unidade.	Trava para a mídia para o caso de posicionamento vertical da unidade (Fast access time and high data transfer rate, could be vertical mounted)
Deve possuir mecanismo na parte frontal da unidade que possibilite a ejeção de emergência em caso de travamento de mídia óptica na unidade.	Mecanismo na parte frontal da unidade que possibilite a ejeção de emergência em caso de travamento de mídia óptica na unidade (3 tray-eject methods: eject button, software, and emergency eject)
Alimentação	Folha de Especificações Positivo PI-A300G-F(01)
Fonte de alimentação tipo ATX ou BTX para corrente alternada com tensões de entrada de 100 a 240 VAC (+/-10%), 50-60Hz, com ajuste automático, suficiente para suportar todos os dispositivos internos na configuração máxima admitida pelo equipamento (placa principal, interfaces, discos, memórias e demais periféricos) e que implemente PFC (Power Factor Correction) ativo com eficiência igual ou superior a 85% (PFC 80+).	Padrão ATX 12V, PFC Ativo. Tensão de entrada 100 a 240 VAC (+/-10%) com ajuste automático. Eficiência, típica mínima na tensão de entrada normal. Eficiência, típica mínima na tensão de entrada normal > 88%
Deverão ser fornecidos cabos de energia com plugues atendendo a nova padronização brasileira para tomadas e plugues elétricos (norma NBR 14136). Neste caso, a contratada deverá entregar os respectivos adaptadores, objetivando ativação de todos os equipamentos em tomadas de modelo antigas (2P+T).	Fornecimento de todos os cabos de energia com plugues atendendo a nova padronização brasileira para tomadas e plugues elétricos (norma NBR 14136). Fornecimento dos respectivos adaptadores, objetivando ativação de todos os equipamentos em tomadas de modelo antigas (2P+T).
Teclado	Folha de Especificações Positivo SK-6620
Correspondente com o padrão ABNT II.	Padrão ABNT2 (Português Brasil)
O funcionamento deverá ser perfeito quando o sistema operacional estiver configurado para o Teclado Brasileiro padrão ABNT II.	Funcionamento perfeito quando o sistema operacional estiver configurado para o Teclado Brasileiro padrão ABNT II.
Presença de, no mínimo, doze teclas de funções (F1-F12) situadas na porção superior do teclado, com acionamento feito de forma direta, ou seja, sem ser por meio de combinação de teclas.	12 teclas de funções on-top
Impressão das teclas do tipo permanente, não podendo apresentar desgaste por abrasão ou uso prolongado.	Inscrições gravadas a laser ideais para uso contínuo
Teclas Windows logo (acesso ao menu iniciar) e aplicação (acesso ao menu de atalhos: equivalente ao botão direito do mouse).	Tecla Windows (ativação Menu Iniciar) e aplicação (acesso ao menu de atalhos: equivalente ao botão direito do mouse)
Regulagem de altura e inclinação do teclado.	Ajuste de inclinação/altura
Mouse Óptico	Folha de Especificações Positivo SM-6620

INDICATIVO DAS ESPECIFICAÇÕES TÉCNICAS - SUBITEM 10.1.1 DO TERMO DE REFERÊNCIA

TERMO DE REFERÊNCIA	FOLHA DE ESPECIFICAÇÕES/ MANUAL /CATÁLOGO
Dois botões e "scroll wheel", formato ergonômico e ambidestro (simétrico). Tecnologia óptica (sem esfera).	3 botões incluindo botão de rolagem (wheel)
Resolução de 1000 dpi ou superior.	Resolução 1.000 dpi
Deverá ser da mesma cor predominante do gabinete do equipamento.	Cor Preto
Poderá ser de outra marca, desde que homologada pelo fabricante do equipamento.	Marca Positivo, Modelo SM -6620
Plug-and-play compatível com Windows 10 Professional.	Plug and Play. Compatibilidade Windows XP, Vista, 7,8, 8.1, 10 e Linux
Deverá vir acompanhado de mouse pad com suporte de borracha ou gel para punho.	Acompanha mouse pad com suporte de borracha ou gel para punho
Sistema operacional	
Os equipamentos deverão ser entregues com a licença do sistema operacional Microsoft Windows 10 Professional 64 bits OEM no Idioma Português do Brasil. A contratante poderá solicitar a Microsoft verificação da autenticidade do software. A instalação do sistema operacional deverá ser feita a partir do especificado no item "3.3 - Amostra e geração de imagem".	Os equipamentos serão entregues com a licença do sistema operacional Microsoft Windows 10 Professional 64 bits OEM no Idioma Português do Brasil. A CONTRATANTE poderá solicitar a Microsoft verificação da autenticidade do software. A instalação do sistema operacional será feita a partir do especificado no item "3.3 - Amostra e geração de imagem".
Suíte Microsoft Office	
Após aquisição e disponibilização do software pela CONTRATANTE, a instalação da suíte Office deverá ser feita a partir do especificado no item "3.3 - Amostra e geração de imagem".	Após aquisição e disponibilização do software pela CONTRATANTE, a instalação da suíte Office será feita a partir do especificado no item "3.3 - Amostra e geração de imagem".
Adequação às políticas e normas de segurança e ergonomia	
Possuir certificação EPEAT (Electronic Product Environmental Assessment Tool) ou, alternativamente, possuir certificação emitida por organismos acreditados pelo INMETRO, e que atenda aos Requisitos de Avaliação de Conformidade da Portaria INMETRO 170/2012 e alterações posteriores. Estas certificações visam garantir aos bens de TI um padrão de qualidade, segurança e proteção ambiental.	V. EPEAT. V. Certificado de conformidade nº OFF 995-001-18
O equipamento deve seguir a diretiva de RoHs (Restriction of Hazardous Substances) em seu processo de fabricação. A exigência visa a restrição de uso de substâncias nocivas no processo de fabricação dos equipamentos.	V. Certificado de conformidade nº ROHS 0437/V 0620.6-01
Compatibilidade	
Para o modelo de microcomputador ofertado, deve ser comprovada a compatibilidade com o sistema operacional Windows 10 Professional ou superior, mediante declaração do fabricante do equipamento. Esta compatibilidade deve ser comprovada através da presença do equipamento na lista Windows Catalog, mantida pela Microsoft, devidamente atualizado, na entrega dos equipamentos.	V. Microsoft Hardware certification report
Os equipamentos ofertados (Marca e Modelo) não deverão estar em processo de descontinuidade na data da abertura do certame. A licitante deverá apresentar declaração do fabricante, link do site oficial do fabricante indicando ainda a comercialização do modelo do equipamento, e/ou qualquer outra documentação oficial que comprove que o equipamento ofertado se encontra em linha de produção.	V. Declaração do Fabricante. V. meupositivo.com.br/setor-publico/catalogos

INDICATIVO DAS ESPECIFICAÇÕES TÉCNICAS - SUBITEM 10.1.1 DO TERMO DE REFERÊNCIA

TERMO DE REFERÊNCIA	FOLHA DE ESPECIFICAÇÕES/ MANUAL /CATÁLOGO
Deve ser de responsabilidade da Contratada a entrega de todos os drivers de dispositivos de hardware instalados nos equipamentos, especificamente para o sistema operacional exigido, sendo dispensada a entrega dos drivers que estejam incluídos no pacote do referido sistema operacional.	Serão entregues todos os drivers de dispositivos de hardware instalados nos equipamentos, especificamente para o sistema operacional exigido, sendo dispensada a entrega dos drivers que estejam incluídos no pacote do referido sistema operacional
Todos os equipamentos a serem entregues deverão ser idênticos, ou seja, todos os componentes externos e internos com os mesmos modelos e marca dos utilizados nos equipamentos enviados para homologação, conforme previsto no item "3 - Descrição da solução a ser contratada".	Todos os equipamentos serão entregues idênticos, ou seja, todos os componentes externos e internos com os mesmos modelos e marca dos utilizados nos equipamentos enviados para homologação, conforme previsto no item "3 - Descrição da solução a ser contratada"
Acessórios	
Deverá ser entregue todos cabos, e conectores necessários ao funcionamento do equipamento.	Serão entregues todos cabos e conectores necessários ao funcionamento do equipamento.
Garantia	
Deverá possuir garantia e cobertura de assistência técnica on site durante toda a vigência contratual, incluindo a substituição de peças ou componentes em caso de defeito, conforme descrito no item "3.7 - Garantia, Suporte e Assistência Técnica"	Garantia e cobertura de assistência técnica on site durante toda a vigência contratual, incluindo a substituição de peças ou componentes em caso de defeito, conforme descrito no item "3.7 - Garantia, Suporte e Assistência Técnica"
Monitor	Folha de Especificações Positivo 20M35PH
Fornecimento de 1 monitor, conforme especificação do quadro específico	V. Abaixo
ITEM 2 –EQUIPAMENTO COMPUTADOR DO TIPO ESTAÇÃO DE TRABALHO, COM 2 MONITORES	POSITIVO MASTER D8200
Todos	V. Acima
As especificações técnicas dos equipamentos constantes do Item 2 são idênticas às do equipamento do Item 1, com exceção do quantitativo de monitores entregues	V. Acima
Fornecimento de 2 monitores, conforme especificação do quadro específico	V. Abaixo
Monitor de Vídeo	Folha de Especificações positivo 20M35PH
Geral	V. Abaixo
Tela 100% plana, com tecnologia LCD.	Tipo de Tela: LED, 100% plana
Deverá ser da mesma cor predominante do gabinete do equipamento microcomputador.	Cor Preto
Deverá possuir controles digitais frontais ou laterais.	Controles Manuais - Painel Frontal. Teclas: Menu / Reader / Energy Saving / Auto ajuste / Input / Exit / Liga-Desliga, OSD (On Screen Display)
Tamanho	V. Abaixo
Tela de pelo menos 19.5" de dimensão diagonal interna, do tipo Widescreen com proporção 16:9 (aspect ratio)	19.5", Widescreen, Formato 1619
Resolução	V. Abaixo
Resolução mínima de 1600 x900 a 60Hz.	1600x900@60Hz
Pixel Pitch de 0.2745 mm ou inferior.	0,2712 mm (H) 0,2626 mm (V)
Voltagem	V. Abaixo
O monitor deve aceitar tensões de 110/220V (cento e	AC 100~240 V (+/-10%) / 50/60 Hz

INDICATIVO DAS ESPECIFICAÇÕES TÉCNICAS - SUBITEM 10.1.1 DO TERMO DE REFERÊNCIA

TERMO DE REFERÊNCIA	FOLHA DE ESPECIFICAÇÕES/ MANUAL /CATÁLOGO
dez/duzentos e vinte volts) de forma automática.	(automática), fonte interna
Tempo de resposta Tempo de resposta de máxima de 8 (oito) ms.	5 ms (GTG)
Contraste Contraste mínimo 1.000:1 (normal) e 4 milhões:1(dinâmico).	5.000.000:1 (DFC) / 1.000 (Estático)
Ajuste de ângulos de visão	V. Abaixo
Painel de giro regulável em altura (mínimo de 10cm), inclinação do painel, assim como a capacidade de articulação para permitir o giro no eixo horizontal, e pivot de rotação (retrato/paisagem).	Apoio da base removível, Inclinação (-5° ~ +20°), Altura (11 cm), Rotação Pivot (90°)
Conectores	V. Abaixo
Ao menos 01 interface digital e 01 analógica, sendo 01 (uma) Digital Displayport ou HDMI, e 01 (uma) analógica VGA, sendo aceita adaptadores externo no caso de porta DisplayPort ou HDMI para VGA. Neste segundo caso o adaptador deverá ser fornecido junto com o equipamento.	HDMI e D-Sub 15 pinos (VGA)
Cabos	V. Abaixo
Todos os cabos e conectores necessários ao funcionamento dos equipamentos deverão ser fornecidos, com comprimento de 1,5m (um metro e cinquenta centímetros)	Cabo de força 1,8m NBR 14136, Cabo D-Sub de 1.5m, Cabo HDMI de 1,8m, Cabo de Alimentação tipo Y (opcional), Adaptador NBR 14136 - 2P+T (opcional), adaptadores de video HDMI-VGA/HDMI-DVI/HDMI-DisplayPort (opcional) e Manual do Usuário
Garantia	V. Abaixo
Deverá possuir garantia e cobertura de assistência técnica onsite durante toda a vigência contratual, incluindo a substituição de peças ou componentes em caso de defeito, conforme descrito no item "3.7 - Garantia, Suporte e Assistência Técnica"	Garantia e cobertura de assistência técnica on site durante toda a vigência contratual, incluindo a substituição de peças ou componentes em caso de defeito, conforme descrito no item "3.7 - Garantia, Suporte e Assistência Técnica"

POSITIVO MASTER D8200



Alta Performance, Segurança e Gerenciamento Remoto com a Tecnologia Intel® vPro™



POSITIVO EMPRESAS

A Positivo Empresas atende o mercado Corporativo com soluções de hardware, software e serviços que adaptam-se ao perfil da sua empresa.

POSITIVO MASTER

A nova linha de desktops Positivo Master D8200 suporta a 8ª Geração de processadores Intel® que possui as tecnologias mais modernas aliadas a alta performance para melhorar a produtividade das empresas. Plataforma totalmente pronta para suportar a tecnologia Intel® vPro™ para contribuir com a redução de custos de TI através do gerenciamento remoto e seguro do parque de máquinas.

Com robustez e usabilidade aperfeiçoadas a linha conta com gabinete toolless além de periféricos criados especialmente para suportar as exigências de uso em ambientes corporativos.

Tenha em sua empresa as tecnologias mais modernas e recentes com economia de energia, eficiência e a qualidade comprovadas pelas principais certificações exigidas pelo mercado.



1. Tecnologia Intel® vPro™ disponível em alguns modelos de computadores.
2. Disponível em algumas configurações.

- 8ª ou 9ª Geração de Processadores Intel®
- Memória DDR4
- Porta USB 3.1 Gen 2 (type C)
- Tecnologia Intel® vPro™ *
- Gabinetes Reversíveis e Toolless
- Fonte de Alta Eficiência Energética
- Certificações

Windows 10



DESTAQUES

- **Intel® vPro™:** tecnologia que permite o gerenciamento remoto do equipamento com segurança;
- **Intel® Optane™:** Impulsione sua unidade de armazenamento de HD secundária com o novo recurso de Aceleração de unidade de dados da memória Intel® Optane™;
- **Gabinete reversível e toolless:** oferece a flexibilidade de utilizar-se o gabinete tanto na posição horizontal quanto na vertical e ainda conta com o sistema de travas toolless que possibilita a realização de manutenções com rapidez e sem ferramentas;
- **Fonte PFC Ativo - 80 Plus:** Fonte ecologicamente correta com PFC ativo, maior eficiência e estabilidade energética e economia no consumo de energia;
- **Portas USB 3.1 Gen 2 (type C):** transferência de dados de 10Gb/s;
- **Teclado e mouse robustos:** teclado e mouse desenvolvidos para suportar altas cargas de trabalho. Teclado com resistência a derramamento de líquidos;
- **Chip TPM:** Armazene suas credenciais de criptografia, rede, bancos em lugar seguro;
- **Sensor de intrusão:** proteção contra violação do hardware;
- **Cooler e/ controle de rotação inteligente:** Maior conforto com redução de ruído, melhor índice MTBF (Mean Time Between Failures);
- **Anilha para cadeado e abertura para trava Kensington:** mais segurança para o computador, impedindo acesso não autorizado ao hardware.

ACOMPANHA TAMBÉM

- Sistema de recuperação (Opções: Eletrônico ou Mídias)

POSITIVO MASTER D8200



Processadores Intel® / Windows ou Linux / Até 64 GB de Memória / Até 2 TB de Armazenamento

Processador	Oitava ou Nona Geração Intel® Família Core™, Pentium® ou Celeron®, Soquete LGA 1201
Sistema Operacional (opções)	Windows® 10 Pro 64 bits Distribuições Linux Outras opções sob consulta
Placa-mãe	POS-FRQ275ED fabricada pela Positivo Dimensões: 24,4cm (L) x 24,4cm (C), Formata Micro-ATX <ul style="list-style-type: none"> • BIOS desmontável para Positivo • Suporte a UEFI versão 2.6 • Memória flash ROM de 128Mb (32Mb) de acordo com SMR003 3.1 e função "Play & Play" • Idiomas Português ou Inglês • Conformidade com as diretrizes do NIST SP800-147 para proteção contra ataques maliciosos • Ferramenta customização do logo de inicialização (BMP ou JPG) • Controle de permissão por meio do administrador e usuário para acesso a/às alterações, senha para gerenciamento (AMT) e senha para proteção do disco rígido • Capacidade de habilitar/desabilitar as portas USB, HDD/SSD, DVD, serial e paralela • Gravação de eventos do sistema em memória não-volátil • Capacidade de boot através de Unidades de Armazenamento, Unidade Ótica, Adaptador de Rede (WoL/PXE) e interfaces USB • Suporte a ACPI 6.1 com funções de economia de energia • Identificação do fabricante de firmware editável • Resalvo de número de série e patrimônio • Função Desktop Management Interface (DMI 3.0) • Suporte a atualização remota por meio de software de gerenciamento • Gravação de inventário do hardware em memória não volátil • Suporte as tecnologias ASP 2.0, PKE 2.1, SMART, AHCI e NVMe • Monitoramento de temperatura do Sistema
BIOS/UEFI	
Chipset	Intel® Q370 Express Suporta Memória Intel® Optane™ Suporta Tecnologia de Virtualização Intel® para VT-d Suporta Tecnologia Intel® Rapid Start e Intel® Rapid Storage Suporta Intel® Boot Guard que ajuda a proteger o BIOS contra vírus e ataques de softwares maliciosos Suporta Tecnologia Intel® vPro™ Suporta RAID 0, 1 E 10
Memória RAM	4x slots DIMM, suporte ao modo Dual Channel, até 64 GB DDR4 SDRAM (2666/2400 MHz, Unbuffered, Non-ECC)
Unidade de armazenamento (opções)	Disco rígido de até 2 TB, SATA II, 5M A.R.T., NCG, AHCI, 5400/7200 rpm, 3,5" ou 2,5" Disco híbrido de até 1 TB, SATA II, SMART, NCG, AHCI, 5400 rpm, 3,5" ou 2,5" SSD de até 512 GB, SATA III, SMART, NCG, AHCI, 2,5" SSD de até 64 GB, SATA III, SMART, NCG, AHCI, M.2 2280 SSD de até 512 GB, PCIe, NVMe, SMART, NCG, M.2 2280 Memória Intel Optane de 16GB ou 32GB, NVMe, M.2 2280
Unidade Removível (opções)	Gravador de CD/DVD±RW, SATA Gravador de Blu-ray, SATA
Leitor de Cartões (opções)	Leitor de cartões Multiformato Leitor de cartões SmartCard
Gráficos (opções)	Intel® UHD Graphics Integrado ao processador com memória alocada dinamicamente de até 32 GB Suporta a Microsoft DirectX™ 12 e OpenGL 4.5 Placa de Vídeo PCI-e OnBoard 3GB, 2GB, 3GB ou 4GB
Áudio	Realtek® ALC887, Áudio de alta definição (High Definition Audio) integrado de 8 canais
Rede	Intel® vPro™ DP15M 10/100/1000 Mbps, padrão Gigabit Ethernet <ul style="list-style-type: none"> • Conformidade com os padrões IEEE 802.3, 802.3u e 802.3ab com LED de atividade/velocidade de link • Suporta Wake-on-LAN (WoL), SNMP, PKE, CSMA/CD e jAMT • Compatível com os padrões DASH 1.1 e WS-MAN • Conformidade com os padrões IEEE 802.3g, 802.1p, 802.2, 802.1x, 802.3x • Eficiência de Energia IEEE 802.3az • Auto-Configuração IEEE 802.3u Full Duplex, configurável totalmente por software, compatível TCP/IP v.4/v.6
Wireless (opções)	Intel® Dual Band Wireless-AC 3965 802.11 a/b/g/n/ac + Bluetooth™ 4.2, 1x1, M.2 2230 Intel® Dual Band Wireless-AC 9260 802.11 a/b/g/n/ac + Bluetooth™ 5.0, 2x2, M.2 2230
Slots de Expansão	1x PCIe x16 v1.0 1x PCIe x16 v3.0 operando em x4 1x PCIe x1 v3.0 1x PCI 32 bits v3.0 1x PCIe x4/SATA (M.2 2280) para SSD com suporte a AHCI e NVMe 1x PCIe x1 (M.2 2230) para WiFi 2x Serial ATA 6.0 Gb/s

	POS-SF5H01	POS-SF1W01	POS-M11W01
Formato	SFF - Small Form Factor	SFF - Small Form Factor	MT - Mini Tower
Traseira	Traseira: 2x PS/2 4x USB 3.1 Gen 1 1x USB 3.1 Gen 2 1x USB 3.1 Gen 2 type C 1x VGA + 1x HDMI 2x DisplayPort 1x RJ-45 3x Audio 1x Serial DSR (opcional)	Traseira: 2x PS/2 4x USB 3.1 Gen 1 1x USB 3.1 Gen 2 1x USB 3.1 Gen 2 type C 1x VGA + 1x HDMI 2x DisplayPort 1x RJ-45 3x Audio 2x Serial DSR (opcionais) 1x Serial (opcional)	Traseira: 2x PS/2 4x USB 3.1 Gen 1 1x USB 3.1 Gen 2 1x USB 3.1 Gen 2 type C 1x VGA + 1x HDMI 2x DisplayPort 1x RJ-45 3x Audio 2x Serial DSR (opcionais) 1x Serial (opcional)
Frontal (opções)	Frontal (opções): • 2x USB 3.1 Gen 1 + 1x Link in (Microfone) + 1x Link out (Fone de Ouvido) • 2x USB 3.1 Gen 1 + 1x USB 2.0 + 1x USB 2.0 Type C + 1x Leitor de cartão SD + 2x Conectores de áudio (Line out / Headset)	Frontal: 2x USB 2.0 + 2x USB 3.1 Gen 1 1x USB 3.1 Gen 2 type C (opcional) 1x Link in (Microfone) 1x Link out (Fone de Ouvido)	Frontal: 2x USB 2.0 + 2x USB 3.1 Gen 1 1x USB 3.1 Gen 2 type C (opcional) 1x Link in (Microfone) 1x Link out (Fone de Ouvido)

POSITIVO MASTER D8200



Processadores Intel® / Windows ou Linux / Até 64 GB de Memória / Até 2 TB de Armazenamento

	POS-SFSH01	POS-SFIW01	POS-MTIW01
Formato	SFF - Small Form Factor	SFF - Small Form Factor	MT - Mini Tower
Características	Sistema de ventilação com fluxo de ar exclusivo frontal de traseira. Sistema reversível, pode ser utilizado na vertical ou horizontal. Sistema toolless para manutenção (não necessitando de ferramentas para abertura e remoção dos componentes internos (disco rígido, SSD, SSD M.2, Wi-Fi, ventilador e memória).		
Gabinete (continuação)	<p>Externas:</p> <ul style="list-style-type: none"> 1x 5.25" <p>Interna:</p> <ul style="list-style-type: none"> 1x 3.5" 1x 2.5" 	<p>Externas:</p> <ul style="list-style-type: none"> 1x 5.25" (convertível para 3.5" externo + DVD Slim) 1x 3.5" <p>Interna:</p> <ul style="list-style-type: none"> 1x 3.5" (convertível para 2.5") 1x 2.5" 	<p>Externas:</p> <ul style="list-style-type: none"> 2x 5.25" 1x 3.5" <p>Interna:</p> <ul style="list-style-type: none"> 2x 3.5" (convertível para 2.5")
	Fonte de alimentação	100-240 V / 50-60 Hz automática 180W ou 200W ou 230W ou 300W PFC Ativo	100-240 V / 50-60 Hz automática 180W ou 200W ou 300W PFC Ativo
Dimensões (C x L x A)	Gabinete: 55 x 102 x 338 mm Embalagem: 495 x 245 x 545 mm	Gabinete: 588,6 x 96 x 333,5 mm Embalagem: 495 x 245 x 545 mm	Gabinete: 406,3 x 175 x 356,3 mm Embalagem: 495 x 245 x 570 mm
Cor	Preto (pintura epóxi)		
Teclado	Padrão NBT2, USB ou PS/2, resistência a derramamento de líquidos		
Mouse	Ótico, 3 botões sendo um com scroll, USB ou PS/2, resolução de 1000 DPI		
Segurança	Chip de criptografia TPM 2.0 Abertura para trava tipo Remington Limpeza segura dos dados do HDD via BIOS Anilha para cadeado Sensor de intrusão Suporte a Computrace®		
Gerenciamento	Tecnologia Intel vPro™ para gerenciamento remoto		
Diagnóstico (opcões)	<ul style="list-style-type: none"> • Ferramenta de diagnóstico pre-boot de hardware abrangendo testes dos seguintes componentes: CPU, Memória, Unidades de armazenamento, DVD, Teclado, Mouse, Vídeo, Interface de rede porta USB e componentes da Placa Mãe • Sistema de diagnóstico de hardware através de LED e beeps • Solução para recuperação de BIOS contendo um arquivo de recuperação através da unidade optável ou de unidade externa USB. Possui função de verificação de integridade que permite recuperação automática através da unidade principal 		
Softwares Positivo (opcões)	Software de gerenciamento para gestão de TI Software para atualizações de drivers e BIOS Software para gerenciamento e controle do TPM Software para criptografia de dados Software de backup		
Documentos e Acessórios (opcões)	Cabo de alimentação NBR H106/02 - 2P+T Cabo de Alimentação tipo Y Adaptador de tomada padrão antigo para NBR 14136/02 Guia Rápido e/ou Manual do Usuário Travador de segurança Disco de Driver Discos de Recuperação Caixa de som Atrilhelante interno ao gabinete Caderno que anilha Mouse pad e/ou apoio de pulso para teclado Cabos de vídeo (HDMI, DisplayPort ou VGA) Adaptadores de vídeo: DVI-VGA, DP-DVI ou DP-HDMI Cabo de rede		
Certificações/Compatibilidades*	Compatibilidade de hardware Microsoft® Windows 10® (x64) e Linux Segurança, Compatibilidade Eletromagnética e Eficiência Energética Portaria INMETRO 170/2012 Compatibilidade eletromagnética: IEC 61000, CISPR22 e CISPR24 Ruído acústico: De acordo com NBR 10152 (ISO 7775 e ISO 9296) Segurança do usuário: IEC 60950 Eficiência energética: 80Plus Bronze / Gold / Platinum Equipamento ecológico: EPEAT 2018 e RoHS Certificado DMI: DMI 2.0		

* Certificação, registro, marca e/ou logotipo são a propriedade de sua respectiva entidade reguladora.

1. Intel, Intel Core, Intel Core i3, Intel Core i5, Intel Core i7, Intel Core i9, Intel Xeon, Intel Xeon Phi, Intel Xeon Phi 7200, Intel Xeon Phi 7200A, Intel Xeon Phi 7200B, Intel Xeon Phi 7200C, Intel Xeon Phi 7200D, Intel Xeon Phi 7200E, Intel Xeon Phi 7200F, Intel Xeon Phi 7200G, Intel Xeon Phi 7200H, Intel Xeon Phi 7200I, Intel Xeon Phi 7200J, Intel Xeon Phi 7200K, Intel Xeon Phi 7200L, Intel Xeon Phi 7200M, Intel Xeon Phi 7200N, Intel Xeon Phi 7200O, Intel Xeon Phi 7200P, Intel Xeon Phi 7200Q, Intel Xeon Phi 7200R, Intel Xeon Phi 7200S, Intel Xeon Phi 7200T, Intel Xeon Phi 7200U, Intel Xeon Phi 7200V, Intel Xeon Phi 7200W, Intel Xeon Phi 7200X, Intel Xeon Phi 7200Y, Intel Xeon Phi 7200Z, Intel Xeon Phi 7200AA, Intel Xeon Phi 7200AB, Intel Xeon Phi 7200AC, Intel Xeon Phi 7200AD, Intel Xeon Phi 7200AE, Intel Xeon Phi 7200AF, Intel Xeon Phi 7200AG, Intel Xeon Phi 7200AH, Intel Xeon Phi 7200AI, Intel Xeon Phi 7200AJ, Intel Xeon Phi 7200AK, Intel Xeon Phi 7200AL, Intel Xeon Phi 7200AM, Intel Xeon Phi 7200AN, Intel Xeon Phi 7200AO, Intel Xeon Phi 7200AP, Intel Xeon Phi 7200AQ, Intel Xeon Phi 7200AR, Intel Xeon Phi 7200AS, Intel Xeon Phi 7200AT, Intel Xeon Phi 7200AU, Intel Xeon Phi 7200AV, Intel Xeon Phi 7200AW, Intel Xeon Phi 7200AX, Intel Xeon Phi 7200AY, Intel Xeon Phi 7200AZ, Intel Xeon Phi 7200BA, Intel Xeon Phi 7200BB, Intel Xeon Phi 7200BC, Intel Xeon Phi 7200BD, Intel Xeon Phi 7200BE, Intel Xeon Phi 7200BF, Intel Xeon Phi 7200BG, Intel Xeon Phi 7200BH, Intel Xeon Phi 7200BI, Intel Xeon Phi 7200BJ, Intel Xeon Phi 7200BK, Intel Xeon Phi 7200BL, Intel Xeon Phi 7200BM, Intel Xeon Phi 7200BN, Intel Xeon Phi 7200BO, Intel Xeon Phi 7200BP, Intel Xeon Phi 7200BQ, Intel Xeon Phi 7200BR, Intel Xeon Phi 7200BS, Intel Xeon Phi 7200BT, Intel Xeon Phi 7200BU, Intel Xeon Phi 7200BV, Intel Xeon Phi 7200BW, Intel Xeon Phi 7200BX, Intel Xeon Phi 7200BY, Intel Xeon Phi 7200BZ, Intel Xeon Phi 7200CA, Intel Xeon Phi 7200CB, Intel Xeon Phi 7200CC, Intel Xeon Phi 7200CD, Intel Xeon Phi 7200CE, Intel Xeon Phi 7200CF, Intel Xeon Phi 7200CG, Intel Xeon Phi 7200CH, Intel Xeon Phi 7200CI, Intel Xeon Phi 7200CJ, Intel Xeon Phi 7200CK, Intel Xeon Phi 7200CL, Intel Xeon Phi 7200CM, Intel Xeon Phi 7200CN, Intel Xeon Phi 7200CO, Intel Xeon Phi 7200CP, Intel Xeon Phi 7200CQ, Intel Xeon Phi 7200CR, Intel Xeon Phi 7200CS, Intel Xeon Phi 7200CT, Intel Xeon Phi 7200CU, Intel Xeon Phi 7200CV, Intel Xeon Phi 7200CW, Intel Xeon Phi 7200CX, Intel Xeon Phi 7200CY, Intel Xeon Phi 7200CZ, Intel Xeon Phi 7200DA, Intel Xeon Phi 7200DB, Intel Xeon Phi 7200DC, Intel Xeon Phi 7200DD, Intel Xeon Phi 7200DE, Intel Xeon Phi 7200DF, Intel Xeon Phi 7200DG, Intel Xeon Phi 7200DH, Intel Xeon Phi 7200DI, Intel Xeon Phi 7200DJ, Intel Xeon Phi 7200DK, Intel Xeon Phi 7200DL, Intel Xeon Phi 7200DM, Intel Xeon Phi 7200DN, Intel Xeon Phi 7200DO, Intel Xeon Phi 7200DP, Intel Xeon Phi 7200DQ, Intel Xeon Phi 7200DR, Intel Xeon Phi 7200DS, Intel Xeon Phi 7200DT, Intel Xeon Phi 7200DU, Intel Xeon Phi 7200DV, Intel Xeon Phi 7200DW, Intel Xeon Phi 7200DX, Intel Xeon Phi 7200DY, Intel Xeon Phi 7200DZ, Intel Xeon Phi 7200EA, Intel Xeon Phi 7200EB, Intel Xeon Phi 7200EC, Intel Xeon Phi 7200ED, Intel Xeon Phi 7200EE, Intel Xeon Phi 7200EF, Intel Xeon Phi 7200EG, Intel Xeon Phi 7200EH, Intel Xeon Phi 7200EI, Intel Xeon Phi 7200EJ, Intel Xeon Phi 7200EK, Intel Xeon Phi 7200EL, Intel Xeon Phi 7200EM, Intel Xeon Phi 7200EN, Intel Xeon Phi 7200EO, Intel Xeon Phi 7200EP, Intel Xeon Phi 7200EQ, Intel Xeon Phi 7200ER, Intel Xeon Phi 7200ES, Intel Xeon Phi 7200ET, Intel Xeon Phi 7200EU, Intel Xeon Phi 7200EV, Intel Xeon Phi 7200EW, Intel Xeon Phi 7200EX, Intel Xeon Phi 7200EY, Intel Xeon Phi 7200EZ, Intel Xeon Phi 7200FA, Intel Xeon Phi 7200FB, Intel Xeon Phi 7200FC, Intel Xeon Phi 7200FD, Intel Xeon Phi 7200FE, Intel Xeon Phi 7200FF, Intel Xeon Phi 7200FG, Intel Xeon Phi 7200FH, Intel Xeon Phi 7200FI, Intel Xeon Phi 7200FJ, Intel Xeon Phi 7200FK, Intel Xeon Phi 7200FL, Intel Xeon Phi 7200FM, Intel Xeon Phi 7200FN, Intel Xeon Phi 7200FO, Intel Xeon Phi 7200FP, Intel Xeon Phi 7200FQ, Intel Xeon Phi 7200FR, Intel Xeon Phi 7200FS, Intel Xeon Phi 7200FT, Intel Xeon Phi 7200FU, Intel Xeon Phi 7200FV, Intel Xeon Phi 7200FW, Intel Xeon Phi 7200FX, Intel Xeon Phi 7200FY, Intel Xeon Phi 7200FZ, Intel Xeon Phi 7200GA, Intel Xeon Phi 7200GB, Intel Xeon Phi 7200GC, Intel Xeon Phi 7200GD, Intel Xeon Phi 7200GE, Intel Xeon Phi 7200GF, Intel Xeon Phi 7200GG, Intel Xeon Phi 7200GH, Intel Xeon Phi 7200GI, Intel Xeon Phi 7200GJ, Intel Xeon Phi 7200GK, Intel Xeon Phi 7200GL, Intel Xeon Phi 7200GM, Intel Xeon Phi 7200GN, Intel Xeon Phi 7200GO, Intel Xeon Phi 7200GP, Intel Xeon Phi 7200GQ, Intel Xeon Phi 7200GR, Intel Xeon Phi 7200GS, Intel Xeon Phi 7200GT, Intel Xeon Phi 7200GU, Intel Xeon Phi 7200GV, Intel Xeon Phi 7200GW, Intel Xeon Phi 7200GX, Intel Xeon Phi 7200GY, Intel Xeon Phi 7200GZ, Intel Xeon Phi 7200HA, Intel Xeon Phi 7200HB, Intel Xeon Phi 7200HC, Intel Xeon Phi 7200HD, Intel Xeon Phi 7200HE, Intel Xeon Phi 7200HF, Intel Xeon Phi 7200HG, Intel Xeon Phi 7200HH, Intel Xeon Phi 7200HI, Intel Xeon Phi 7200HJ, Intel Xeon Phi 7200HK, Intel Xeon Phi 7200HL, Intel Xeon Phi 7200HM, Intel Xeon Phi 7200HN, Intel Xeon Phi 7200HO, Intel Xeon Phi 7200HP, Intel Xeon Phi 7200HQ, Intel Xeon Phi 7200HR, Intel Xeon Phi 7200HS, Intel Xeon Phi 7200HT, Intel Xeon Phi 7200HU, Intel Xeon Phi 7200HV, Intel Xeon Phi 7200HW, Intel Xeon Phi 7200HX, Intel Xeon Phi 7200HY, Intel Xeon Phi 7200HZ, Intel Xeon Phi 7200IA, Intel Xeon Phi 7200IB, Intel Xeon Phi 7200IC, Intel Xeon Phi 7200ID, Intel Xeon Phi 7200IE, Intel Xeon Phi 7200IF, Intel Xeon Phi 7200IG, Intel Xeon Phi 7200IH, Intel Xeon Phi 7200II, Intel Xeon Phi 7200IJ, Intel Xeon Phi 7200IK, Intel Xeon Phi 7200IL, Intel Xeon Phi 7200IM, Intel Xeon Phi 7200IN, Intel Xeon Phi 7200IO, Intel Xeon Phi 7200IP, Intel Xeon Phi 7200IQ, Intel Xeon Phi 7200IR, Intel Xeon Phi 7200IS, Intel Xeon Phi 7200IT, Intel Xeon Phi 7200IU, Intel Xeon Phi 7200IV, Intel Xeon Phi 7200IW, Intel Xeon Phi 7200IX, Intel Xeon Phi 7200IY, Intel Xeon Phi 7200IZ, Intel Xeon Phi 7200JA, Intel Xeon Phi 7200JB, Intel Xeon Phi 7200JC, Intel Xeon Phi 7200JD, Intel Xeon Phi 7200JE, Intel Xeon Phi 7200JF, Intel Xeon Phi 7200JG, Intel Xeon Phi 7200JH, Intel Xeon Phi 7200JI, Intel Xeon Phi 7200JJ, Intel Xeon Phi 7200JK, Intel Xeon Phi 7200JL, Intel Xeon Phi 7200JM, Intel Xeon Phi 7200JN, Intel Xeon Phi 7200JO, Intel Xeon Phi 7200JP, Intel Xeon Phi 7200JQ, Intel Xeon Phi 7200JR, Intel Xeon Phi 7200JS, Intel Xeon Phi 7200JT, Intel Xeon Phi 7200JU, Intel Xeon Phi 7200JV, Intel Xeon Phi 7200JW, Intel Xeon Phi 7200JX, Intel Xeon Phi 7200JY, Intel Xeon Phi 7200JZ, Intel Xeon Phi 7200KA, Intel Xeon Phi 7200KB, Intel Xeon Phi 7200KC, Intel Xeon Phi 7200KD, Intel Xeon Phi 7200KE, Intel Xeon Phi 7200KF, Intel Xeon Phi 7200KG, Intel Xeon Phi 7200KH, Intel Xeon Phi 7200KI, Intel Xeon Phi 7200KJ, Intel Xeon Phi 7200KL, Intel Xeon Phi 7200KM, Intel Xeon Phi 7200KN, Intel Xeon Phi 7200KO, Intel Xeon Phi 7200KP, Intel Xeon Phi 7200KQ, Intel Xeon Phi 7200KR, Intel Xeon Phi 7200KS, Intel Xeon Phi 7200KT, Intel Xeon Phi 7200KU, Intel Xeon Phi 7200KV, Intel Xeon Phi 7200KW, Intel Xeon Phi 7200KX, Intel Xeon Phi 7200KY, Intel Xeon Phi 7200KZ, Intel Xeon Phi 7200LA, Intel Xeon Phi 7200LB, Intel Xeon Phi 7200LC, Intel Xeon Phi 7200LD, Intel Xeon Phi 7200LE, Intel Xeon Phi 7200LF, Intel Xeon Phi 7200LG, Intel Xeon Phi 7200LH, Intel Xeon Phi 7200LI, Intel Xeon Phi 7200LJ, Intel Xeon Phi 7200LK, Intel Xeon Phi 7200LL, Intel Xeon Phi 7200LM, Intel Xeon Phi 7200LN, Intel Xeon Phi 7200LO, Intel Xeon Phi 7200LP, Intel Xeon Phi 7200LQ, Intel Xeon Phi 7200LR, Intel Xeon Phi 7200LS, Intel Xeon Phi 7200LT, Intel Xeon Phi 7200LU, Intel Xeon Phi 7200LV, Intel Xeon Phi 7200LW, Intel Xeon Phi 7200LX, Intel Xeon Phi 7200LY, Intel Xeon Phi 7200LZ, Intel Xeon Phi 7200MA, Intel Xeon Phi 7200MB, Intel Xeon Phi 7200MC, Intel Xeon Phi 7200MD, Intel Xeon Phi 7200ME, Intel Xeon Phi 7200MF, Intel Xeon Phi 7200MG, Intel Xeon Phi 7200MH, Intel Xeon Phi 7200MI, Intel Xeon Phi 7200MJ, Intel Xeon Phi 7200MK, Intel Xeon Phi 7200ML, Intel Xeon Phi 7200MM, Intel Xeon Phi 7200MN, Intel Xeon Phi 7200MO, Intel Xeon Phi 7200MP, Intel Xeon Phi 7200MQ, Intel Xeon Phi 7200MR, Intel Xeon Phi 7200MS, Intel Xeon Phi 7200MT, Intel Xeon Phi 7200MU, Intel Xeon Phi 7200MV, Intel Xeon Phi 7200MW, Intel Xeon Phi 7200MX, Intel Xeon Phi 7200MY, Intel Xeon Phi 7200MZ, Intel Xeon Phi 7200NA, Intel Xeon Phi 7200NB, Intel Xeon Phi 7200NC, Intel Xeon Phi 7200ND, Intel Xeon Phi 7200NE, Intel Xeon Phi 7200NF, Intel Xeon Phi 7200NG, Intel Xeon Phi 7200NH, Intel Xeon Phi 7200NI, Intel Xeon Phi 7200NJ, Intel Xeon Phi 7200NK, Intel Xeon Phi 7200NL, Intel Xeon Phi 7200NM, Intel Xeon Phi 7200NN, Intel Xeon Phi 7200NO, Intel Xeon Phi 7200NP, Intel Xeon Phi 7200NQ, Intel Xeon Phi 7200NR, Intel Xeon Phi 7200NS, Intel Xeon Phi 7200NT, Intel Xeon Phi 7200NU, Intel Xeon Phi 7200NV, Intel Xeon Phi 7200NW, Intel Xeon Phi 7200NX, Intel Xeon Phi 7200NY, Intel Xeon Phi 7200NZ, Intel Xeon Phi 7200OA, Intel Xeon Phi 7200OB, Intel Xeon Phi 7200OC, Intel Xeon Phi 7200OD, Intel Xeon Phi 7200OE, Intel Xeon Phi 7200OF, Intel Xeon Phi 7200OG, Intel Xeon Phi 7200OH, Intel Xeon Phi 7200OI, Intel Xeon Phi 7200OJ, Intel Xeon Phi 7200OK, Intel Xeon Phi 7200OL, Intel Xeon Phi 7200OM, Intel Xeon Phi 7200ON, Intel Xeon Phi 7200OO, Intel Xeon Phi 7200OP, Intel Xeon Phi 7200OQ, Intel Xeon Phi 7200OR, Intel Xeon Phi 7200OS, Intel Xeon Phi 7200OT, Intel Xeon Phi 7200OU, Intel Xeon Phi 7200OV, Intel Xeon Phi 7200OW, Intel Xeon Phi 7200OX, Intel Xeon Phi 7200OY, Intel Xeon Phi 7200OZ, Intel Xeon Phi 7200PA, Intel Xeon Phi 7200PB, Intel Xeon Phi 7200PC, Intel Xeon Phi 7200PD, Intel Xeon Phi 7200PE, Intel Xeon Phi 7200PF, Intel Xeon Phi 7200PG, Intel Xeon Phi 7200PH, Intel Xeon Phi 7200PI, Intel Xeon Phi 7200PJ, Intel Xeon Phi 7200PK, Intel Xeon Phi 7200PL, Intel Xeon Phi 7200PM, Intel Xeon Phi 7200PN, Intel Xeon Phi 7200PO, Intel Xeon Phi 7200PP, Intel Xeon Phi 7200PQ, Intel Xeon Phi 7200PR, Intel Xeon Phi 7200PS, Intel Xeon Phi 7200PT, Intel Xeon Phi 7200PU, Intel Xeon Phi 7200PV, Intel Xeon Phi 7200PW, Intel Xeon Phi 7200PX, Intel Xeon Phi 7200PY, Intel Xeon Phi 7200PZ, Intel Xeon Phi 7200QA, Intel Xeon Phi 7200QB, Intel Xeon Phi 7200QC, Intel Xeon Phi 7200QD, Intel Xeon Phi 7200QE, Intel Xeon Phi 7200QF, Intel Xeon Phi 7200QG, Intel Xeon Phi 7200QH, Intel Xeon Phi 7200QI, Intel Xeon Phi 7200QJ, Intel Xeon Phi 7200QK, Intel Xeon Phi 7200QL, Intel Xeon Phi 7200QM, Intel Xeon Phi 7200QN, Intel Xeon Phi 7200QO, Intel Xeon Phi 7200QP, Intel Xeon Phi 7200QQ, Intel Xeon Phi 7200QR, Intel Xeon Phi 7200QS, Intel Xeon Phi 7200QT, Intel Xeon Phi 7200QU, Intel Xeon Phi 7200QV, Intel Xeon Phi 7200QW, Intel Xeon Phi 7200QX, Intel Xeon Phi 7200QY, Intel Xeon Phi 7200QZ, Intel Xeon Phi 7200RA, Intel Xeon Phi 7200RB, Intel Xeon Phi 7200RC, Intel Xeon Phi 7200RD, Intel Xeon Phi 7200RE, Intel Xeon Phi 7200RF, Intel Xeon Phi 7200RG, Intel Xeon Phi 7200RH, Intel Xeon Phi 7200RI, Intel Xeon Phi 7200RJ, Intel Xeon Phi 7200RK, Intel Xeon Phi 7200RL, Intel Xeon Phi 7200RM, Intel Xeon Phi 7200RN, Intel Xeon Phi 7200RO, Intel Xeon Phi 7200RP, Intel Xeon Phi 7200RQ, Intel Xeon Phi 7200RR, Intel Xeon Phi 7200RS, Intel Xeon Phi 7200RT, Intel Xeon Phi 7200RU, Intel Xeon Phi 7200RV, Intel Xeon Phi 7200RW, Intel Xeon Phi 7200RX, Intel Xeon Phi 7200RY, Intel Xeon Phi 7200RZ, Intel Xeon Phi 7200SA, Intel Xeon Phi 7200SB, Intel Xeon Phi 7200SC, Intel Xeon Phi 7200SD, Intel Xeon Phi 7200SE, Intel Xeon Phi 7200SF, Intel Xeon Phi 7200SG, Intel Xeon Phi 7200SH, Intel Xeon Phi 7200SI, Intel Xeon Phi 7200SJ, Intel Xeon Phi 7200SK, Intel Xeon Phi 7200SL, Intel Xeon Phi 7200SM, Intel Xeon Phi 7200SN, Intel Xeon Phi 7200SO, Intel Xeon Phi 7200SP, Intel Xeon Phi 7200SQ, Intel Xeon Phi 7200SR, Intel Xeon Phi 7200SS, Intel Xeon Phi 7200ST, Intel Xeon Phi 7200SU, Intel Xeon Phi 7200SV, Intel Xeon Phi 7200SW, Intel Xeon Phi 7200SX, Intel Xeon Phi 7200SY, Intel Xeon Phi 7200SZ, Intel Xeon Phi 7200TA, Intel Xeon Phi 7200TB, Intel Xeon Phi 7200TC, Intel Xeon Phi 7200TD, Intel Xeon Phi 7200TE, Intel Xeon Phi 7200TF, Intel Xeon Phi 7200TG, Intel Xeon Phi 7200TH, Intel Xeon Phi 7200TI, Intel Xeon Phi 7200TJ, Intel Xeon Phi 7200TK, Intel Xeon Phi 7200TL, Intel Xeon Phi 7200TM, Intel Xeon Phi 7200TN, Intel Xeon Phi 7200TO, Intel Xeon Phi 7200TP, Intel Xeon Phi 7200TQ, Intel Xeon Phi 7200TR, Intel Xeon Phi 7200TS, Intel Xeon Phi 7200TT, Intel Xeon Phi 7200TU, Intel Xeon Phi 7200TV, Intel Xeon Phi 7200TW, Intel Xeon Phi 7200TX, Intel Xeon Phi 7200TY, Intel Xeon Phi 7200TZ, Intel Xeon Phi 7200UA, Intel Xeon Phi 7200UB, Intel Xeon Phi 7200UC, Intel Xeon Phi 7200UD, Intel Xeon Phi 7200UE, Intel Xeon Phi 7200UF, Intel Xeon Phi 7200UG, Intel Xeon Phi 7200UH, Intel Xeon Phi 7200UI, Intel Xeon Phi 7200UJ, Intel Xeon Phi 7200UK, Intel Xeon Phi 7200UL, Intel Xeon Phi 7200UM, Intel Xeon Phi 7200UN, Intel Xeon Phi 7200UO, Intel Xeon Phi 7200UP, Intel Xeon Phi 7200UQ, Intel Xeon Phi 7200UR, Intel Xeon Phi 7200US, Intel Xeon Phi 7200UT, Intel Xeon Phi 7200UU, Intel Xeon Phi 7200UV, Intel Xeon Phi 7200UW, Intel Xeon Phi 7200UX, Intel Xeon Phi 7200UY, Intel Xeon Phi 7200UZ, Intel Xeon Phi 7200VA, Intel Xeon Phi 7200VB, Intel Xeon Phi 7200VC, Intel Xeon Phi 7200VD, Intel Xeon Phi 7200VE, Intel Xeon Phi 7200VF, Intel Xeon Phi 7200VG, Intel Xeon Phi 7200VH, Intel Xeon Phi 7200VI, Intel Xeon Phi 7200VJ, Intel Xeon Phi 7200VK, Intel Xeon Phi 7200VL, Intel Xeon Phi 7200VM, Intel Xeon Phi 7200VN, Intel Xeon Phi 7200VO, Intel Xeon Phi 7200VP, Intel Xeon Phi 7200VQ, Intel Xeon Phi 7200VR, Intel Xeon Phi 7200VS, Intel Xeon Phi 7200VT, Intel Xeon Phi 7200VU, Intel Xeon Phi 7200VV, Intel Xeon Phi 7200VW, Intel Xeon Phi 7200VX, Intel Xeon Phi 7200VY, Intel Xeon Phi 7200VZ, Intel Xeon Phi 7200WA, Intel Xeon Phi 7200WB, Intel Xeon Phi 7200WC, Intel Xeon Phi 7200WD, Intel Xeon Phi 7200WE, Intel Xeon Phi 7200WF, Intel Xeon Phi 7200WG, Intel Xeon Phi 7200WH, Intel Xeon Phi 7200WI, Intel Xeon Phi 7200WJ, Intel Xeon Phi 7200WK, Intel Xeon Phi 7200WL, Intel Xeon Phi 7200WM, Intel Xeon Phi 7200WN, Intel Xeon Phi 7200WO, Intel Xeon Phi 7200WP, Intel Xeon Phi 7200WQ, Intel Xeon Phi 7200WR, Intel Xeon Phi 7200WS, Intel Xeon Phi 7200WT, Intel Xeon Phi 7200WU, Intel Xeon Phi 7200WV, Intel Xeon Phi 7200WW, Intel Xeon Phi 7200WX, Intel Xeon Phi 7200WY, Intel Xeon Phi 7200WZ, Intel Xeon Phi 7200XA, Intel Xeon Phi 7200XB, Intel Xeon Phi 7200XC, Intel Xeon Phi 7200XD, Intel Xeon Phi 7200XE, Intel Xeon Phi 7200XF, Intel Xeon Phi 7200XG, Intel Xeon Phi 7200XH, Intel Xeon Phi 7200XI, Intel Xeon Phi 7200XJ, Intel Xeon Phi 7200XK, Intel Xeon Phi 7200XL, Intel Xeon Phi 7200XM, Intel Xeon Phi 7200XN, Intel Xeon Phi 7200XO, Intel Xeon Phi 7200XP, Intel Xeon Phi 7200XQ, Intel Xeon Phi 7200XR, Intel Xeon Phi 7200XS, Intel Xeon Phi 7200XT, Intel Xeon Phi 7200XU, Intel Xeon Phi 7200XV, Intel Xeon Phi 7200XW, Intel Xeon Phi 7200XX, Intel Xeon Phi 7200XY, Intel Xeon Phi 7200XZ, Intel Xeon Phi 7200YA, Intel Xeon Phi 7200YB, Intel Xeon Phi 7200YC, Intel Xeon Phi 7200YD, Intel Xeon Phi 7200YE, Intel Xeon Phi 7200YF, Intel Xeon Phi 7200YG, Intel Xeon Phi 7200YH, Intel Xeon Phi 7200YI, Intel Xeon Phi 7200YJ, Intel Xeon Phi 7200YK, Intel Xeon Phi 7200YL, Intel Xeon Phi 7200YM, Intel Xeon Phi 7200YN, Intel Xeon Phi 7200YO, Intel Xeon Phi 7200YP, Intel Xeon Phi 7200YQ, Intel Xeon Phi 7200YR, Intel Xeon Phi 7200YS, Intel Xeon Phi 7200YT, Intel Xeon Phi 7200YU, Intel Xeon Phi 7200YV, Intel Xeon Phi 7200YW, Intel Xeon Phi 7200YX, Intel Xeon Phi 7200YY, Intel Xeon Phi 7200YZ, Intel Xeon Phi 7200ZA, Intel Xeon Phi 7200ZB, Intel Xeon Phi 7200ZC, Intel Xeon Phi 7200ZD, Intel Xeon Phi 7200ZE, Intel Xeon Phi 7200ZF, Intel Xeon Phi 7200ZG, Intel Xeon Phi 7200ZH, Intel Xeon Phi 7200ZI, Intel Xeon Phi 7200ZJ, Intel Xeon Phi 7200ZK, Intel Xeon Phi 7200ZL, Intel Xeon Phi 7200ZM, Intel Xeon Phi 7200ZN, Intel Xeon Phi 7200ZO, Intel Xeon Phi 7200ZP, Intel Xeon Phi 7200ZQ, Intel Xeon Phi 7200ZR, Intel Xeon Phi 7200ZS, Intel Xeon Phi 7200ZT, Intel Xeon Phi 7200ZU, Intel Xeon Phi 7200ZV, Intel Xeon Phi 7200ZW, Intel Xeon Phi 7200ZX, Intel Xeon Phi 7200ZY, Intel Xeon Phi 7200ZZ



Positivo, Positivo e o símbolo Positivo são marcas registradas da Positivo e/ou de seus parceiros. Outros nomes de produtos, marcas, serviços ou empresas são marcas registradas de seus respectivos proprietários. Positivo não se responsabiliza por danos materiais ou morais decorrentes do uso indevido de qualquer produto Positivo. Positivo não se responsabiliza por danos decorrentes do uso indevido de qualquer produto Positivo. Positivo não se responsabiliza por danos decorrentes do uso indevido de qualquer produto Positivo. Positivo não se responsabiliza por danos decorrentes do uso indevido de qualquer produto Positivo.



PRODUZIDO NO POLO INDUSTRIAL DE MANAUS

LORRÊA A. ALMEIDA

MANUAL DO USUÁRIO

POSITIVO MASTER



D6200 e D8200
POS-SFIW01



SUMÁRIO

1. Instalando o microcomputador	4
2. Especificações elétricas da fonte	5
3. Abertura do microcomputador	5
4. Troca de dispositivo óptico	6
5. Troca da unidade de armazenamento	8
6. Troca Ótico e HDD para configuração RAID	10
7. Limpeza do filtro de poeira	13
8. Dimensões do produto	14
9. Drivers	14
10. Placa Mãe	14
10.1 Especificações Técnicas	16
11. Memórias	20
12. Sensor de Intrusão	21
13. Wake on Lan	23
14. Processadores suportados	23
15. Gerenciamento de energia padrão Energy Star	24
16. Apêndice	26
Apêndice A: Recomendações	26
Apêndice B: Limpeza e manutenção	26
Apêndice C: Segurança	26
Apêndice D: Disco de Recuperação	26
Resolução de Problemas	29
Garantia e Serviços	30

1 - INSTALANDO O MICROCOMPUTADOR

1. Seu equipamento pode acompanhar teclado e mouse PS2 ou USB. Nas imagens abaixo, encontram-se ambas, indicando onde devem ser conectados seus dispositivos para cada caso.



2. Conectar o cabo VGA, HDMI ou Display Port que acompanha o monitor na respectiva saída do microcomputador como indica a figura abaixo.

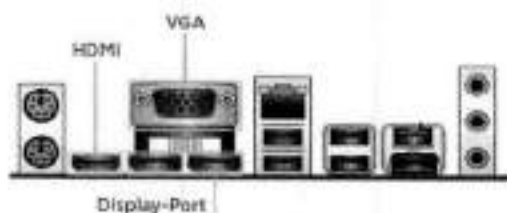

3. Caso o microcomputador acompanhe alto-falantes externos, conectar o plugue de áudio na saída verde indicada na foto abaixo. Caso queira conectar um microfone, deve-se usar o plugue rosa (padrão).

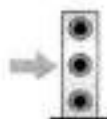

4. Conectar o cabo de alimentação na entrada da fonte para energizar o microcomputador.



Observação: Verificar se a rede elétrica está de acordo com a faixa de operação da fonte. Verificar também se a tomada possui aterramento para uma boa proteção elétrica do equipamento.



5. Acionar os botões liga/desliga do computador e do monitor, pressionando uma vez cada um dos botões. Se o monitor for LCD, pode ser utilizado o recurso autoajuste da imagem, pressione o botão dessa função no monitor para ajustar a imagem à área visível da tela. Veja mais detalhes no manual do monitor. A função de modo espera (standby) do computador pode ser ativada ao ser pressionado o botão liga/desliga.

2 - ESPECIFICAÇÕES ELÉTRICAS DA FONTE

Potência Total	Características
180/200/ 240/300 W	<ul style="list-style-type: none">• Frequências de operação: 50/60Hz• Tensão de operação: 100/240V (+/- 10%) com ajuste automático

3 - ABERTURA DO MICROCOMPUTADOR

1. Empurre a trava no sentido da seta indicativa.



2. Deslize a tampa no sentido horizontal, como mostra a figura abaixo.



3. Levante a tampa do gabinete.



4 - TROCA DE DISPOSITIVO ÓPTICO

1. Após abrir a tampa do gabinete, destravando-o no local indicado pela foto.

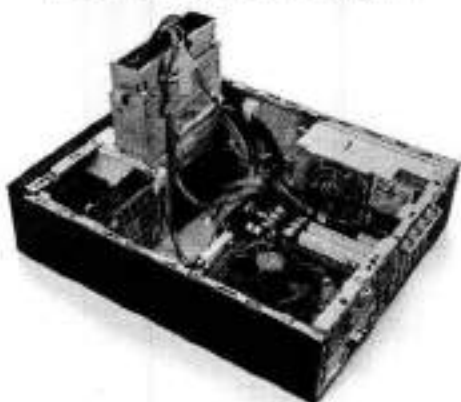
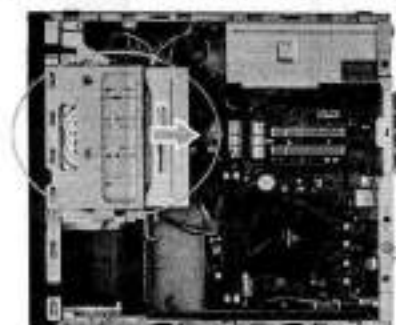

2. Puxe para o lado de fora as travas mostradas na foto abaixo.

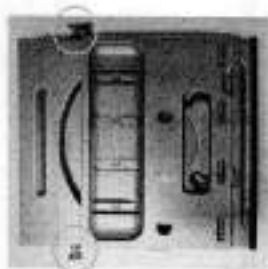

3. Colocar/remover SSD ou HDD de 2.5" (opcional), pressionando apenas as travas permitindo a manipulação do dispositivo.



4. Remova o dispositivo pela frente e efetue a troca, como mostrado abaixo.

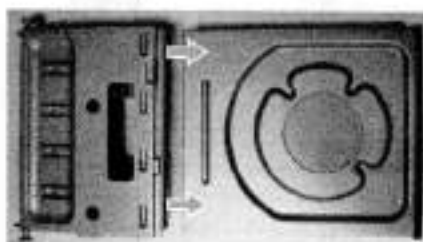

5 - TROCA DA UNIDADE DE ARMAZENAMENTO

1. Puxe a trava do dispositivo para cima e abra sua baia, conforme imagens abaixo.

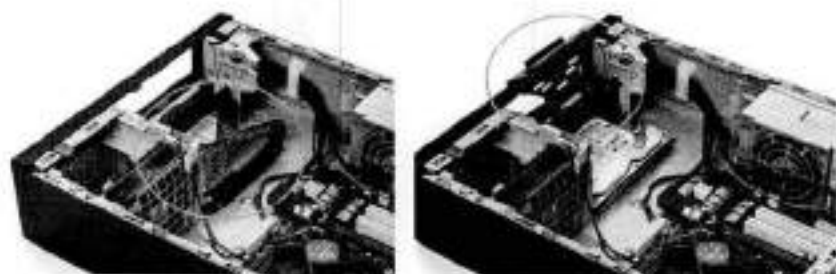

2. Remova os conectores SATA Power e SATA de dados e troque o dispositivo.



3. Após o acondicionamento do dispositivo, trave-o novamente.



Troca do HDD de 2,5" sob a baia do óptico

4. Sob a baia que contém o drive óptico, há o local onde fica o HDD de 2,5", para a remoção pressione a trava conforme figura abaixo e puxe o HDD para cima.



5. Para a troca do HDD, insira inclinando-o para encaixar nos pinos laterais e logo após pressione o outro lado para baixo e posicione as travas para o perfeito encaixe do HDD.



Acesso ao segundo HDD de 2,5"

6. Após retirar a baia que contém o óptico, há o acesso ao disco, destrave o disco puxando a grade para o lado e para cima para destravar o HDD conforme mostra a figura abaixo.

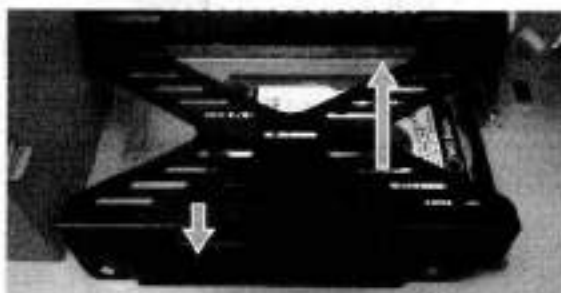

7. Abra a grade que trava o HDD e troque-o, como mostra a figura abaixo.



8. Para a remoção do HDD deve ser pressionado as duas travas laterais e puxar o HDD para cima, como mostra a figura abaixo.



9. Após a troca do HDD insira novamente na baía e trave-o no gabinete, reconectando os cabos de alimentação e dados.

6 - TROCA ÓPTICO E HDD PARA CONFIGURAÇÃO RAID

1. Após abrir a tampa do gabinete, destravando-o no local indicado pela foto,

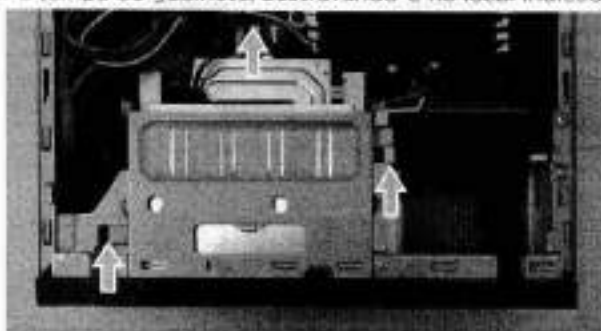

2. Retire todos os cabos e puxe o compartimento do HDD / óptico.



3. Puxe para o lado de fora as travas mostradas na foto abaixo e puxe para fora o conjunto HDD / óptico.

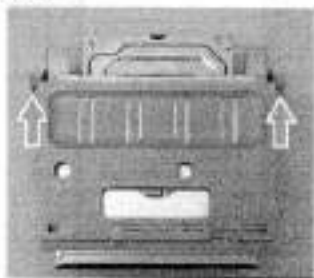

4. Puxe o óptico que fica na parte superior para frente.



8 - DIMENSÕES DO PRODUTO

CPU: A x L x P
356,3 x 175 x 408,3mm



9 - DRIVERS

Os drivers do equipamento estão disponíveis no site da Positivo Tecnologia em:
<http://www.meupositivo.com.br/setor-publico/suporte-tecnico/drivers#tab-computadores>

10 - PLACA MÃE

POS-RIQ370ED

O produto Positivo Master DB200 é fornecido com placa-Mãe Positivo, modelo POS-RIQ370ED. Essa placa mãe foi desenvolvida para linha de processadores Intel da 8ª geração com socket 1151. Possui o chipset Intel® Q370 que suporta a tecnologia Intel® vPro™ para contribuir com a redução de custos de TI através do gerenciamento remoto e seguro do parque de máquinas. Suporta até 64 GB de memória DDR4.

Placa-Mãe Positivo, Modelo POS-RIQ370ED
Vista Superior



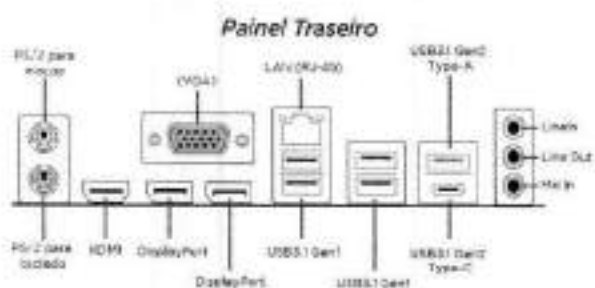

POS-RIB360EE

O produto Positivo Master D6200 é fornecido com placa-Mãe Positivo, modelo POS-RIB360EE. Essa placa mãe foi desenvolvida para linha de processadores Intel da 8ª geração com socket 1151. Possui o chipset Intel® B360 que traz para as empresas desempenho sob medida aliado à eficiência no consumo de energia, bem como a confiabilidade que a operação diária exige. Suporta até 64 GB de memória DDR4*.

Placa-Mãe Positivo, Modelo POS-RIB360EE

Vista Superior



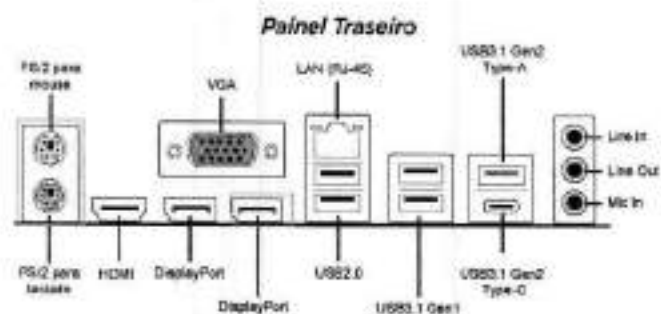

* Opcional 2x slots DIMM com suporte ao modo Dual Channel.
 Quando com 2x slots DIMM, suporta até 32GB de memória DDR4.
 Itens opcionais.

10.1 - Especificações Técnicas

POS-RIQ370ED

Peças	Especificações
CPU	<ul style="list-style-type: none"> • Socket LGA 1151 para processadores Intel® Coffee Lake - S series. • Suporta Intel® vPro (disponível em alguns modelos de processadores)
Chipset	<ul style="list-style-type: none"> • Chipset Intel® Q370 • Gerenciamento remoto através da tecnologia Intel® vPro™* • Suporta Virtualização de I/O (VT-d)*
Memória	<ul style="list-style-type: none"> • Suporta 4 (quatro) módulos DIMM de 1,2V DDR4 SDRAM unbuffered e non-ECC • Suporta arquitetura de memória dual channel DDR4 • Suporta memória DDR4 2666/2400 MHz (expansível até 64GB)
Slots	<ul style="list-style-type: none"> • 1x PCIe x16 v3.0 • 1x PCIe x16 v3.0 (operando em x4) • 1x PCIe x1 v3.0 • 1x PCIe x4/SATA (M.2 2280) para unidade SSD • 1x PCIe x1 (M.2 2230) para Wifi • 1x PCI 32-bit v3.0
Gráfico	<ul style="list-style-type: none"> • Chip Gráfico integrado ao processador Intel UHD Graphics com suporte a DirectX, OpenGL

* Disponível em alguns modelos de processadores

Audio	<ul style="list-style-type: none"> • Áudio integrado no chip Realtek ALC887 • Suporta High Definition Audio
LAN	<ul style="list-style-type: none"> • 10/100/1000 Mbps Gigabit Ethernet (conforme os padrões IEEE 802.3, 802.3u e 802.3ab) • Integrado no chip Intel® vPro i219LM • Suporta Wake-on-LAN (WOL), PXE, CSMA/CD • Conformidade com os padrões IEEE 802.1q, 802.1p • Eficiência de Energia IEEE 802.3az • Auto negociação IEEE 802.3u, Full-Duplex, compatível TCP/IP v.4/v.6
Dispositivo de Segurança	<ul style="list-style-type: none"> • Chip TPM v2.0
Dispositivo de Alarme	<ul style="list-style-type: none"> • Buzzer
Conectores de I/O do painel traseiro	<ul style="list-style-type: none"> • 2x Portas PS/2 • 1x Porta para controladora gráfica tipo VGA • 1x Porta para controladora gráfica tipo HDMI • 2x Porta para controladora gráfica tipo DisplayPort • 4x Portas USB 3.1 Gen1 • 1x Porta RJ45 • 1x Porta USB 3.1 Gen 2 Type A, 1x Porta USB 3.1 Gen 2 Type C • 3x Conectores de áudio
Conectores Internos	<ul style="list-style-type: none"> • 1x Conector para fonte alimentação ATX 24 pinos • 1x Conector de alimentação ATX12V 4 pinos • 1x Conector para cooler de CPU com controle de rotação • 1x Conector para ventilador do gabinete com controle de rotação • 1x Conector para painel de áudio frontal • 1x Conector para painel frontal • 1x Conector para porta paralela DB25 • 2x Conectores para porta serial DB9 • 4x Conectores Serial ATA 6.0 Gb/s • 2x Conectores para portas USB 2.0 (suporta até 4 portas) • 1x Conector para porta USB 3.1 Gen 1 (suporta até 2 portas) • 1x Conector para porta USB 3.1 Gen 2 (suporta 1 porta type C) • 1x Jumper para recuperação da BIOS (Clear CMOS) • 1x Conector para sensor de intrusão do gabinete • 1x Conector para saída de áudio amplificado • 1x Conector para sensor de temperatura

BIOS/UEFI	<ul style="list-style-type: none"> • Memória flash ROM de 128Mb (16MB) • Idiomas: Português ou Inglês • Possui a função "Plug & Play" • Controle de permissão com senha de administrador e usuário para acesso e/ou alteração • Suporte a ACPI - funções de economia de energia • Registro de número de série e patrimônio • Suporte as tecnologias de gerenciamento IAMT 11.0
Dimensões	• 24.4cm(L) x 24.4cm(C), formato Micro-ATX, componentes de alta qualidade (capacitores sólidos)
Sistema Operacional	• Compatível com Microsoft® Windows 10

POS-RIB360EE

Peças	Especificações
CPU	• Socket LGA 1151 para processadores Intel® Coffee Lake - S series
Chipset	<ul style="list-style-type: none"> • Chipset Intel B360 Express • Gerenciamento remoto através da tecnologia DASH
Memória	<ul style="list-style-type: none"> • Suporta até 4 (quatro) módulos DIMM de 1,20V DDR4 SDRAM unbuffered e non-ECC (opcional 2x módulos DIMM) • Suporta arquitetura de memória dual channel DDR4 • Suporta memória DDR4 2666/2400 MHz (expansível até 64GB) (Opcional até 32GB DDR4 2666/2400 MHz quando com 2x slots DIMM)
Slots	<ul style="list-style-type: none"> • 1x PCIe x16 v3.0 • 1x PCIe x16 v3.0 (operando em x4) (opcional) • 1x PCIe x1 v3.0 • 1x PCIe x4/SATA (M.2 2280) para unidade SSD • 1x PCIe x1 (M.2 2230) para Wifi • 1x PCI 32-bit v3.0 (opcional)
Gráfico	• Chip Gráfico integrado ao processador Intel UHD Graphics com suporte a DirectX, OpenGL
Áudio	<ul style="list-style-type: none"> • Audio integrado no chip Realtek ALC887 • Suporta High Definition Audio

LAN	<ul style="list-style-type: none"> • 10/100/1000 Mbps Gigabit Ethernet (conforme os padrões IEEE 802.3, 802.3u e 802.3ab) • Integrado no chip Realtek RTL8111FP + DASH • Suporta Wake-on-LAN (WoL), PXE, CSMA/CD • Conformidade com os padrões IEEE 802.1q, 802.1p • Eficiência de Energia IEEE 802.3az • Auto negociação IEEE 802.3u, Full-Duplex, compatível TCP/IP v.4/v.6
Dispositivo de Segurança	<ul style="list-style-type: none"> • Chip TPM v2.0
Dispositivo de Alarme	<ul style="list-style-type: none"> • Buzzer
Conectores de I/O do painel traseiro	<ul style="list-style-type: none"> • 2x Portas PS/2 (opcional) • 1x Porta para controladora gráfica tipo VGA • 1x Porta para controladora gráfica tipo HDMI • 2x Portas para controladora gráfica tipo DisplayPort (1x Porta opcional) • 2x Portas USB 3.1 Gen 1 • 2x Portas USB 2.0 • 1x Porta USB 3.1 Gen 2 Type A, 1x Porta USB 3.1 Type C • 1x Porta RJ45 • 3x Conectores de áudio
Conectores internos	<ul style="list-style-type: none"> • 1x Conector para fonte de alimentação ATX 24 pinos • 1x Conector de alimentação ATX 12V 4 pinos • 1x Conector para cooler de CPU com controle de rotação • 1x Conector para ventilador do gabinete com controle de rotação • 1x Conector para painel de áudio frontal • 1x Conector para painel frontal • 1x Conector para porta paralela DB25 (opcional) • 2x Conectores para porta serial DB9 (opcional) • 4x Conectores Serial ATA 6.0 Gb/s • 2x Conectores para portas USB 2.0 (suporta até 4 portas) • 1x Conector para porta USB 3.1 Gen 1 (suporta até 2 portas) • 1x Jumper para recuperação de BIOS (Clear CMOS) • 1x Conector para sensor de intrusão do gabinete • 1x Conector para saída de áudio amplificado • 1x Conector para sensor de temperatura

BIOS	<ul style="list-style-type: none"> • Memória flash ROM de 128Mb (16MB) • Idiomas: Português ou Inglês • Possui a função "Plug & Play" • Controle de permissão com senha de administrador e usuário para acesso e/ou alteração • Suporte a ACPI com funções de economia de energia • Registro de número de série e patrimônio • Suporte as tecnologias de gerenciamento DASH
Dimensões	<ul style="list-style-type: none"> • 24,4cm(L) x 24,4cm(C), formato Micro-ATX, componentes de alta qualidade (capacitores sólidos)
Sistema Operacional	<ul style="list-style-type: none"> • Compatível com Microsoft® Windows 10

11 - MEMÓRIAS

Esta placa mãe suporta somente módulos de memórias do tipo DDR4. A figura ilustra a localização dos bancos de memória DDR4*.



Importante: Sempre instale memórias com a mesma latência CAS. Para otimizar a compatibilidade é recomendável utilizar memórias de um mesmo fabricante.

* Opcional 2x slots DIMM com suporte ao modo Dual Channel.
Quando com 2x slots DIMM, suporta até 32GB de memória DDR4.

Instalando as memórias:

1. Pressione as travas do suporte para fora como mostra a figura.
2. Alinhe a memória no banco através do chanfro na memória com o suporte.
3. Firmemente pressione a memória para baixo até que as travas fechem e a memória esteja devidamente encaixada.

Observação: Para instalar as memórias em dual channel, instale duas memórias iguais nos slots de mesma cor.

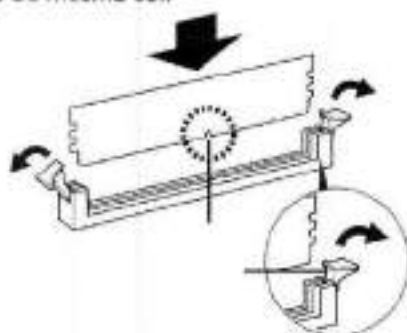

Removendo a memória

1. Simultaneamente pressione as travas para baixo para destravar a memória.
2. Remova a memória do banco.



12 - SENSOR DE INTRUSÃO

As placas-mãe **POS-RIQ370ED** e **POS-RIB360EE** possuem o recurso de sensor de intrusão. Esse recurso pode ser ativado/desativado no BIOS, acessando o menu **Security -> Chassis Intrusion** e seleccione a opção **"Enabled/ Disabled"**. Para salvar a alteração feita no setup do BIOS, acesse o menu **Save & Exit** e a opção **"Save Changes and Exit"**. Ao aparecer a janela **"Save Changes and Exit"**, seleccione a opção **"Yes"**.

Se o gabinete do computador for aberto, o BIOS acusará no POST uma mensagem toda vez que o mesmo for ligado ou reiniciado.

Chassis Intrusion
Press F1 to continue

13 - WAKE ON LAN

A placa de rede das placas-mãe suportam o recurso Wake on Lan (WoL). Esse recurso pode ser ativado/desativado no BIOS. Para isso, entre no Setup do BIOS e acesse o menu **"Power"** -> **"Wake-On-Lan"** e selecione a opção **"Enabled/ Disabled"**.

Para salvar a alteração feita no Setup do BIOS, acesse o menu **"Save & exit"** e a opção **"Save changes and Exit"**. Ao aparecer a janela **"Save Changes and Exit"**, selecione a opção **"Yes"**. É necessário habilitar no driver da placa de rede o suporte ao PME.

14 - PROCESSADORES SUPORTADOS

As placas-mãe POS-RIG370ED e POS-RIB360EE possuem suporte para os processadores da família Intel da 8ª geração.

15 - GERENCIAMENTO DE ENERGIA PADRÃO ENERGY STAR

O gerenciamento da energia refere-se a mecanismos de controle de energia para computadores pessoais. Tipicamente seu uso é baseado em soluções de software e hardware que colocam o equipamento em estados de baixo consumo, através de demandas.

O gerenciamento de energia vem ativado por padrão e é uma funcionalidade do Windows para economizar energia. A sua melhor configuração já é ativada de fábrica no modo equilíbrio de energia com as opções de desligar o vídeo em 10 minutos e opção para suspender as atividades do computador em 30 minutos. Após decorrido o tempo de 30 minutos o computador entrará no modo suspender. Para "acordar" o equipamento novamente, deve-se clicar no mouse ou acionar qualquer tecla do teclado, assim o computador voltará exatamente para suas atividades no momento em que entrou no modo suspender.

Para acessar o gerenciamento de energia, clique no menu iniciar e digite "opções de energia", para pesquisar novos programas.

As imagens a seguir são meramente ilustrativas, depende do sistema operacional.



Os modos dos planos de energia são definidos da seguinte forma:

- Equilibrado (consumo de energia moderado)
- Alto desempenho (consumo de energia elevado)
- Economia de energia (consumo de energia reduzido)

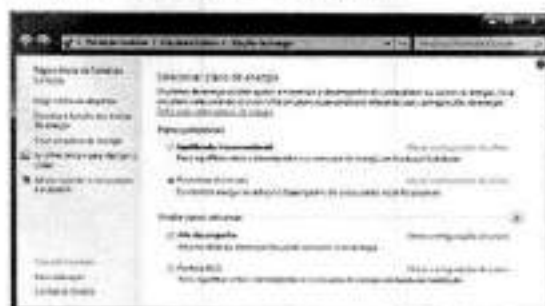

Para editar um plano de energia clique em alterar configurações do plano.

Neste item, pode-se definir os tempos, como exemplo:

- Para desligar o vídeo
- Para suspender a atividade do computador

Observação: somente usuários avançados devem alterar configurações de energia avançadas. Para os demais usuários deve-se deixar como padrão de fábrica.



NOTA: Para estar em conformidade com a Energy Star, o equipamento foi configurado de fábrica para desligar o vídeo em 15 minutos e opção para suspender as atividades do computador em 30 minutos.

16 - APÊNDICE

Apêndice A: Recomendações

- Não exponha seu microcomputador em ambientes com alta umidade, luz solar direta e altas temperaturas externas;
- Coloque seu microcomputador em uma superfície firme e plana;
- Nunca bloqueie as entradas/saídas de ventilação de seu microcomputador;
- Use sempre seu microcomputador fechado, não removendo frontal ou quaisquer tampas que exponham a parte interna do equipamento;
- Não derrame líquidos sobre o microcomputador e seus acessórios periféricos. Isso pode causar sérios danos aos mesmos;
- Desligue o microcomputador antes de realizar quaisquer manutenções internas ou limpeza interna dos componentes.

Apêndice B: Limpeza e manutenção

- Utilize um pano macio e seco ou levemente umedecido com uma solução suave de água e detergente neutro. Nunca aplique produtos de limpeza sobre o equipamento;
- Evite utilizar quaisquer tipos de solventes, como por exemplo, álcool ou benzona, que podem danificar o acabamento;
- Realize limpezas periódicas para um melhor funcionamento do equipamento;
- Proteja o equipamento da poeira e da umidade.

Apêndice C: Segurança

- Sempre solicite auxílio técnico especializado;
- Para prevenir danos causados por descargas elétricas, desconecte o cabo de alimentação da rede elétrica quando o equipamento não estiver em uso;
- Para realizar a manutenção interna dos componentes, sempre desconecte o cabo de alimentação do equipamento. Isso evitará quaisquer danos elétricos que venham a ocorrer;
- Para manutenção interna de componentes, coloque o equipamento em uma superfície com uma manta anti-estática. Isso evitará que a eletricidade estática danifique o equipamento;
- Antes de ligar, assegure-se que o equipamento está de acordo com as especificações da rede elétrica local.

Apêndice D: Sistema de Recuperação (opcional)

A utilização do "Sistema de Recuperação" pode ser necessária, caso você tenha algum problema com o sistema operacional, como instabilidade, problemas com vírus ou problemas que não podem ser resolvidos pela solução de problemas do seu sistema operacional. Nesse caso, consulte o site da Central de Relacionamento Positivo na Internet (www.meupositivo.com.br/empresas, seção SUPORTE TÉCNICO) e abra a guia "Recuperação Eletrônica" para ter acesso as instruções específicas de acordo com seu sistema operacional. Caso você tenha dúvidas sobre a utilização do "Sistema de Recuperação" após a leitura deste guia, entre em contato com a Central de Relacionamento Positivo.

Alteração de Sistema Operacional (quando disponível):

Para utilização de recoveries ou instalação de sistema operacional Microsoft, devem ser feitas as seguintes alterações no bios do equipamento:

Windows 10
Opção Secure Boot como Enable
Opção Launch CSM como Disable

Para iniciar o procedimento é simples, basta seguir os passos abaixo:

1. Pressione simultaneamente as teclas **Windows + I** para abrir a tela de **Configurações**.



2. Selecione a opção **Atualizar e Segurança** e na sequência o menu **Recuperação**. Escolha a opção **Restaurar este PC** e clique no botão **Começar agora** logo abaixo.



3. Leia atentamente as informações do que acontecerá durante o processo de recuperação. Selecione a opção **Manter meus arquivos** para manter os arquivos pessoais ou selecione a opção **Remover tudo**.



4. Ao selecionar a opção **Manter meus arquivos**, caso existam aplicativos que precisem ser reinstalados após o processo de recuperação, será gerada uma lista contendo estes aplicativos na área de trabalho do seu computador. Eles precisarão ser baixados novamente através da Loja de Aplicativos, da internet ou através de discos de instalação.

Se estiver de acordo, clique em **Avançar**.



5. Clique em **Restaurar** para iniciar o processo de recuperação. Caso contrário clique em **Cancelar**.



ATENÇÃO: Ao utilizar o "Sistema de Recuperação" nas versões Windows, você apagará todos os aplicativos instalados no seu computador, incluindo softwares adicionais ou demonstrativos gratuitos que acompanham originalmente o equipamento. Por prevenção salve habitualmente cópia de seus arquivos mais importantes: em discos (caso tenha unidade ótica DVD ou CD disponível no seu equipamento) ou dispositivos externos de armazenamento como pen drive e HD (disco rígido) externo.

RESOLUÇÃO DE PROBLEMAS

Microcomputador não liga

- Verifique a alimentação;
- Verifique se existe energia nas tomadas;
- Verificar se os LED's do painel frontal acendem.

Microcomputador liga e não aparece imagem

- Verificar se o LED do monitor está aceso. Caso esteja, verificar ajustes de brilho/contraste.
- Verificar cabo de sinal do monitor;
- Verificar cabo de força do monitor.

Mensagem de erro na inicialização

- Verificar se há discos inseridos nos drives. Retire-os.

Drive não funciona

- Verificar se os discos estão formatados ou danificados. Tentar outro disco.

Mouse não movimenta

- Verificar a conexão do cabo do mouse;
- Confirmar se o Sistema Operacional foi inicializado com o mouse conectado.

Mouse falha na movimentação

- Em caso do mouse óptico, limpar com pano macio e seco, ou levemente umedecido o sensor abaixo do mouse.

Conexão com a Internet não funciona

- Verifique se o cabo de rede está devidamente conectado e se os LED's da placa de rede estão acesos.
- Verificar sinal da rede.
- Verifique se as configurações de rede estão de acordo com o solicitado pela operadora/administrador da rede.

Monitor não liga

- Verifique os cabos de energia e sinal do monitor.
- Verifique se há energia nas tomadas.
- Verifique chave liga/desliga do monitor.

GARANTIA E SUPORTE

O prazo de garantia do equipamento consta no campo de observações da nota fiscal de compra. Na ausência desta, o prazo de garantia e modalidade de atendimento pode ser consultado através de contato com um dos números da Central de Relacionamento Positivo, tendo o número de série do equipamento em mãos.

De acordo com o disposto no artigo 32 do Código de Defesa do Consumidor, a Positivo Tecnologia disponibiliza peças de reposição e serviços de reparo de equipamentos pelo prazo mínimo de 3 (três) anos contados da data da emissão de nota fiscal de venda. Ultrapassado o prazo de garantia legal e/ou contratual, as despesas com reparo e/ou reposição de peças serão de responsabilidade do consumidor.

Modalidades de Atendimento

1. Balcão - O equipamento deve ser encaminhado até a Assistência Técnica Autorizada Positivo Tecnologia indicada pela Central de Relacionamento Positivo.
2. On Site - Deve-se entrar em contato através de um dos telefones da Central de Relacionamento Positivo para comunicação do problema. Caso seja necessária a presença de um técnico para a correção do problema, será providenciado o agendamento de uma visita técnica.

Canais de Atendimento

Para que seu atendimento seja ágil, tenha sempre em mãos o número de série do seu equipamento e a nota fiscal de compra.

1. Pela Internet: www.meupositivo.com.br/empresas, seção SUPORTE. Lá, você encontrará respostas a perguntas frequentes, drivers, entre outros;
2. Via Chat: no site, na seção SUPORTE, acesse o menu Canais de Atendimento e depois a opção Chat.
3. Via e-mail: relacionamento@positivo.com.br;
Ao encaminhar sua dúvida via e-mail, informar sempre o nome completo do solicitante, telefone para contato com código de área e número de série do Equipamento.

Se suas dúvidas não forem solucionadas pelos canais acima, ligue para a Central de Relacionamento Positivo: **4002 6440** (Capitais e grandes centros) ou **0800 644 7500** (demais localidades), de segunda a sexta-feira, exceto feriados, das 8 às 19 horas, e aos sábados das 8 às 14 horas (horário de Brasília).

A Central de Relacionamento Positivo prestará o devido suporte e, se necessário, em caso de problemas no hardware, indicará a Assistência Técnica ou ponto de serviço, com localização mais próxima da sua residência.

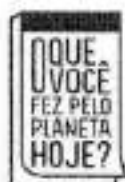

www.oquevocefezpeloplanetahoje.com.br



Preservação Ambiental

A conscientização ambiental faz parte da cultura de cada pessoa. Faça a sua parte. Recomendamos que seu notebook antigo e um celular não seja descartado no lixo comum. Para saber como colaborar, entre em contato através dos canais ao lado.



recicla@positivo.com.br



4002 5440 (Capitais e grandes centros)
0800 044 7500 (demais regiões)



www.meupositivo.com.br/sverde

PRODUZIDO NO
POLO INDUSTRIAL
DE MANAUS

COMEÇA A AMAZÔNIA

POSITIVO

www.meupositivo.com.br

©2015 - Positivo Tecnologia. Todos os direitos reservados. Este documento é da propriedade da Positivo tecnologia, não podendo ser reproduzido, transmitido, transcrito, total ou parcialmente, sem autorização prévia por escrito da mesma. Seu conteúdo possui caráter técnico-informativo. A Positivo Tecnologia reserva-se o direito de realizar as alterações que julgar necessárias em seu conteúdo sem prévio aviso. Todos os nomes de empresas e produtos citados são marcas registradas de seus respectivos proprietários. Fotos meramente ilustrativas e as cores podem variar conforme o modelo. Componentes sujeitos a alteração sem prévio aviso.

HDMI

Este produto incorpora tecnologia HDMI™, interface multimídia de alta definição (HDMI, a logo HDMI e High-Definition Multimedia Interface são marcas comerciais ou marcas registradas de HDMI Licensing LLC nos Estados Unidos e em outros países).

—Membership List ▾



Unified Extensible Firmware Interface Forum

[Member Pages](#)

[Home](#) » [Membership](#)

Membership List

The UEFI Forum community of members is represented by industry-leading OEMs, IHVs, chip manufactures, BIOS and firmware vendors and operating system vendors.

Promoters

[AMD](#) [IBM](#)
[American Megatrends, Inc.](#) [Insyde Software](#)
[Apple Inc.](#) [Intel](#)
[ARM Limited](#) [Lenovo](#)
[Dell](#) [Microsoft](#)
[Hewlett Packard Enterprise](#) [Phoenix Technologies](#)
[HP, Inc.](#)

Contributors

Absolute Software Corporation	Login Informatica Com. Repr. LTDA
Ampere Computing LLC	Loongson Technology Corporation Limited
Aquantia Corporation	Mellanox Technologies
ASUSTeK COMPUTER, INC.	Nanjing Byosoft Co., Ltd.
Broadcom Corporation	NEC Corporation
Canonical Limited	NVIDIA
Cavium Inc.	NXP B.V.
Cisco	Oracle America, Inc.
Citrix Systems, Inc.	Positivo Tecnologia S.A.
Cumulus Networks Inc.	Pre-OS Security Inc.
Daten Tecnologia	Qualcomm Inc.
DisplayLink (UK) Ltd.	Red Hat, Inc.
Dynabook Inc	Seagate Technology LLC
EMC Corporation	SIFIVE, INC.
Facebook	SUSE LLC
Fujitsu Technology Solutions GmbH	Texas Instruments

Google
HonHai Precision Industry Co., Ltd.
Huawei Technologies Co., Ltd*
ICC Intelligent Platforms GmbH
INSPUR (Beijing) Electronic Information Industry Co., Ltd.
Xilinx, Inc.
Linaro Ltd.

The Linux Foundation
The MITRE Corporation
VMware, Inc.
Western Digital Technologies
ZD Technology (Beijing) Co., Ltd.

Adopters

3MD dba Hard Drives NW
3MDEB Embedded Systems Consulting
9elements GmbH
A.D. Nieman & Associates, LLC
A.I. Corporation/BIOS Group
AAEON Technology Inc.
Accusys, Inc.
Acer Inc.
Adaptec, Inc.
ads-tech GmbH
Advantech Co., Ltd.
AGS Sundyne Technologies Pvt. Ltd.
Airdesk Ltd.
Alcor Micro Corp.
Allion Labs, Inc.
ALTELL Ltd.
AlterSciences
American Arium
AMOI Electronics Co., Ltd.
Anna University - College of Engineering
Apricom
Area Noae, LLC
Arista Corp.
Arquimedes Automacao E Informatica LTDA.
ASSET InterTech, Inc.
AssurAware, Inc.
Atlona Inc.
ATTO Technology
AuthenTrend Technology Inc.
Authorizer Technologies, Inc.
Avid Technology, Inc.
Axiom Electronics, LLC
Axiomtek Co., Ltd.
Balance Software Corp.
Battelle Memorial Institute, Pacific Northwest Division
BCM Advanced Research
Beijing AnHeng SecoTech Information Technology Co., Ltd.
BiTMICRO Networks Inc.
Booz Allen Hamilton
Brown's Operating System Services Limited
BSQUARE Corporation
CalDigit, Inc.

Kontron Embedded Modules GmbH
Kraftway Corporation PLC
Kuhrman Technology Solutions LLC
LCC Rubinteh
LCFC
LG Electronics
Lockheed Martin Corporation
Lontium Semiconductor Corporation
LucidLogix
Marvell International Ltd.
Matrox Graphics Inc.
MBDA UK Ltd.
MediaTek Inc.
MediCapture, Inc.
Mensys B.V.
Mercury Computer Systems
Micro-Star Int'l Co., Ltd
Microchip Technology
Micron Technology, Inc.
Microsemi Corporation
Mitrasar Technology Corp.
MokaFive
Montage Technology
Mossbit Technologies
Myricom, Inc.
National Instruments Corporation
National Technical Systems
Naval Postgraduate School
NEC Personal Products Ltd.
Neterion, Inc.
Netlist Inc.
NetXen Inc.
Neusoft
New H3C Technologies Co., Ltd.
Newport Enterprises Inc.
Nextiva
NTI Corporation
NVELO, Inc.
OpenMars Development LLC
Order N Development, LLC
Orion Technologies, LLC
OSBASE, LLC

Calxeda, Inc.
Canon Inc.
Captec Ltd.
Centern Information Co., Ltd.
CenterTools Software GmbH
Central South University
Check Point Software
Chelsio Communications, Inc.
China Greatwall Computer Shenzhen Co., Ltd.
CHUNGHSIN INDUSTRY GROUP
CircleSoft LLC
Circuitco
Cisc Systems
Computer Task Group
Concurrent Technologies Plc
compal GmbH
coresystems GmbH
Courtyard Electronics Ltd.
Cray, Inc.
CrossInfo Architects
Cryptomill Technologies Ltd.
CSWL, Inc.
Dawning Information Industry (Beijing) Corp., Ltd.
(Sugon)
Def-Logix, Inc.
Denali Software
DeviceVM, Inc.
Diablo Technologies, Inc.
Dialogue Technology Corp.
Diskeeper Corporation
Dot Hill
Egis Technology Inc.
Elite Group Computer Systems Co., Ltd.
EliteBytes Limited
Eltan Comm B.V.
Embedded Research Solutions
emBoot Inc.
Emerson Network Power, Embedded Computing
EMUTEX LTD.
Enmotus, Inc.
EPEAK Studio Ltd.
Etegro Technologies
Eurosoft (UK) Ltd.
EVOC
Extreme Engineering Solutions, Inc.
F5 Networks, Inc.
Fastwel Group Co., Ltd.
Federal University of Ceara, Brazil
Fermilab
FernUniversität in Hagen
FirmTek, LLC
Flextronics Instituto de Tecnologia

Panasonic Corporation
Parallels IP Holdings GmbH
Pegatron Corporation
Peppercon AG
PGP Corporation
PixelNext Inc.
PLX Technology, Inc.
Portlock
Proformatique
Quanta Computer Inc.
Radisys Corporation
Realtek Semiconductor Corp.
Red Flag Software Co., Ltd.
Renesas Electronics Corporation
RPA RusBITech
Ruijie Networks
Sandia National Laboratories
SanDisk Corporation
Sanmina Corporation d/b/a Viking Technology
SDL Eletro Eletronica Ltda - EPP
SecurStar GmbH
SEMP TOSHIBA INFORMATICA LTDA
Sensics, Inc.
ServerEngines Corp.
Shanghai Advanced Research Institute
Shanghai IP3 Technology Co., Ltd.
Silicon Image, Inc.
Silicon Integrated Systems Corp.
SinoSun Technology, Ltd.
SoftIron, Inc.
softKVM LLC
Solarflare Communications Inc.
Sony Corporation
Spirent Communications
Sprezzatech
SSWW
ST-Ericsson SA
STEC, Inc.
Stonewood Electronics Ltd.
Stream Labs
Super Future Equities, Inc.
Supermicro Computer, Inc.
SYBERA GmbH
Symantec Corporation
System Fabric Works
System Garden Ltd.
TCORP
Terascala, Inc.
Themis Computer, Inc.
TimeLab Corporation
Tokyo Electron Device Ltd.

focian Computer

Founder Technology Group Corp.

Freescale Semiconductor, Inc.

Fujitsu Ltd.

Gemalto SA

General Dynamics Canada

Genesi USA Inc.

Gigabyte United Inc.

GIJ Japan Inc.

Glacier Peak Technology, LLC

Grain Media, Inc.

Greencroft Code

Guidance Software, Inc.

HighPoint Technologies, Inc.

Hitachi, Ltd.

HTC Corporation

Hunan New Cloudnet Technology Co., Ltd.

HXT Semitech

IATECAM

ICP Electronics, Inc.

InfoTeCS

Infrant Technologies, Inc.

Inphi Corp.

Institute of Physics, Academia Sinica

Integrated Device Technology Inc.

Intellico, LLC

Intelligraphics, Inc.

Inventec Corporation

Inventec Electronic (Tianjin) Co., Ltd.

IRCONA

ITSC Library

Japan Digital Laboratory Co., Ltd.

JARI

Jetway Information Security Industry Co., Ltd.

KingTrust Systems Ltd.

Konsulko Group

Toshiba Memory Corporation

Toshiba Samsung Storage Technology Korea Corporation

Trend Micro

Tsinghua Tongfang Co., Ltd.

Tuxera Inc.

TYA

ULINK Technology, Inc.

UNH InterOperability Laboratory

Unisys Corporation

University of California, Davis

UPEK, Inc.

US Technology Resources (M) SDN. BHD.

V&G Information System Co., Ltd.

VAIO Corporation

Validity Sensors

Vestel Dijital Yretim Sanayi A. S.

VIA Alliance Semiconductor Co., Ltd.

VIA Technologies, Inc.

VNPT Technology

VT Miltop

Wacom Technology

Wave Systems Corp.

WinMagic Inc.

Winsiders Seminars & Solutions, Inc.

WinSystems, Inc.

Wiwynn Corporation

Wuhan University

Wyse Technology

XGI Technology Inc.

Xian Saming Technology Co., Ltd.

Xi3 Corporation

Xitrix Computer Corporation

Xsense Connectivity Inc.

Zhejiang Dahua Technology Co., Ltd.

ZNYX Networks

Individual Adopters

Barry Gian James

Benson Lin

Cheng-Lung Chang

Connor Wood

David Boyd

Dharmesh Tarapore

Don MacKellar

Ed Brundage

Elika S. Kohen

Gail B. Keown

George Fulk

Gregory Havenga

Karl O. Van Leuven IV

Kushal Koolwal

Lee Fisher

Lucien Pullen

Marvin Häuser

Michael Johnston

Michael Zimmermann

Patrick J. Kennedy

Paulo Henrique L. Amorim

Pete Batard

Phoen Sonpooshi

Robert Jandacek

Howard Peng	Robert Johnston
Ing-chao Lin	Rocky Wang
James Bottomley	Roger Bertoldi
Jason Christopher Stone	Roger Thompson
Jeong Kim	Seppe Sol
John A. Newton	Shannon Lewis
John M. Hare	Shawn M. Pedersen
Jonathan J. Willemin	VALETTE Teddy
Joseph LeGarreta	Wang Qiang
Juan Pablo Black Romero	William J. Biessman
Justin Loo	Xie Tianming (PerSmule)
Justin Sligh	ZongQi Li

* temporarily suspended

[Privacy Policy](#)[Site Map](#)[Contact Us](#)UEFI Forum © 2019

Find Us On...





Intel® Core™ i5-9500 Processor

9M Cache, up to 4.40 GHz

Especificações

Especificações de exportação

Essenciais

Coleção de produtos

9ª geração de processadores Intel® Core™ i5

Codinome

Produtos com denominação anterior Coffee Lake

Segmento vertical

Desktop

Número do processador

i5-9500

Status

Launched

Data de introdução

Q2'19

Litografia

14 nm

Condições de uso

PC/Client/Tablet

Preço recomendado para o cliente

\$192.00 - \$202.00

Desempenho

Número de núcleos

6

Nº de threads

6

Frequência baseada em processador

3.00 GHz

Frequência turbo max

4.40 GHz

Cache

9 MB SmartCache

Velocidade do barramento

8 GT/s DMI3



TDP

Brasil (Português)



Informações complementares

Opções integradas disponíveis

Não

Ficha técnica

Ver agora

Especificações de memória

Tamanho máximo de memória (de acordo com o tipo de memória)

128 GB

Tipos de memória

DDR4-2666

Nº máximo de canais de memória

2

Largura de banda máxima da memória

41.6 GB/s

Compatibilidade com memória ECC ¹

Não

Gráficos de processador

Gráficos do processador ¹

Gráficos UHD Intel® 630

Frequência da base gráfica

350 MHz

Máxima frequência dinâmica da placa gráfica

1.10 GHz

Quantidade máxima de memória gráfica de vídeo

64 GB

Suporte para 4K

Yes, at 60Hz

Resolução máxima (HDMI 1.4)†

4096x2304@24Hz

Resolução máxima (DP)†

4096x2304@60Hz

Resolução máxima (eDP - tela plana integrada)†

4096x2304@60Hz

Suporte para DirectX*

12

Suporte para OpenGL*

4.5

Intel® Quick Sync Video

Sim

Tecnologia Intel® InTru™ 3D

Sim

Tecnologia de alta definição Intel® Clear Video

Sim



Intel® Clear Video Technology

Brasil (Português)



3

Nº de telas suportadas †

ID do dispositivo

0x3E92

Opções de expansão

Escalabilidade

1S Only

Revisão de PCI Express

3.0

Configurações PCI Express †

Up to 1x16, 2x8, 1x8+2x4

Nº máximo de linhas PCI Express

16

Especificações de encapsulamento

Soquetes suportados

FCLGA1151

Configuração máxima da CPU

1

Especificação de solução térmica

PCG 2015C (65W)

T_{JUNCTION}

100°C

Tamanho do pacote

37.5mm x 37.5mm

Tecnologias avançadas

Memória Intel® Optane™ suportada †

Sim

Tecnologia Intel® Turbo Boost †

2.0

Elegibilidade da plataforma Intel® vPro™ †

Sim

Tecnologia Hyper-Threading Intel® †

Não

Tecnologia de virtualização Intel® (VT-x) †

Sim

Tecnologia de virtualização Intel® para E/S direcionada (VT-d) †

Sim

Intel® VT-x com Tabelas de página estendida (EPT) †





Sim

Intel® TSX-NI

Sim

Intel® 64 †

Sim

	Conjunto de instruções	Brasil (Português)   
	Extensões do conjunto de instruções	Intel® SSE4.1, Intel® SSE4.2, Intel® AVX2
	Estados ociosos	Sim
	Tecnologia Enhanced Intel SpeedStep®	Sim
	Tecnologias de monitoramento térmico	Sim
	Tecnologia de proteção da identidade Intel® †	Sim
	Programa Intel® da Plataforma de Imagem Estável (SIPP)	Sim

Segurança e confiabilidade

Novas instruções Intel® AES	Sim
Chave Segura	Sim
Intel® Software Guard Extensions (Intel®SGX)	Yes with Intel® ME
Intel® Memory Protection Extensions (Intel® MPX)	Sim
Intel® OS Guard	Sim
Intel® Trusted Execution Technology †	Sim
Bit de desativação de execução †	Sim
Intel® Boot Guard	Sim

Pedidos e conformidade

Produtos compatíveis

Todas as informações fornecidas estão sujeitas a alterações a qualquer momento, sem aviso prévio. A Intel pode alterar o ciclo de vida da fabricação, as especificações e as descrições dos produtos a qualquer momento, sem aviso prévio. As informações aqui contidas são fornecidas "no estado em que se encontram" e a Intel não atribui qualquer declaração ou garantias relacionadas à precisão das informações, nem sobre os recursos dos produtos, disponibilidade, funcionalidade ou compatibilidade dos produtos listados. Para obter mais informações sobre os produtos ou sistemas, entre em contato com o fornecedor do sistema.

As classificações da Intel são apenas para fins informativos e consistem em Export Control Classification Numbers (ECCN — Número de Classificação de Controle de Exportações) e Harmonized Tariff Schedule (HTS — Programa de Tarifas Harmonizadas). Quaisquer usos das classificações da Intel são sem os recursos da Intel e não devem ser interpretados como uma representação ou garantia relacionada ao ECCN ou HTS apropriado. Como exportadora e/ou importadora, sua empresa é responsável por determinar a classificação correta de sua transação.

Consulte a Ficha técnica para obter definições formais de propriedades e recursos de produtos.

‡ Este recurso pode não estar disponível em todos os sistemas de computação. Verifique com o fornecedor do sistema para determinar se seu sistema oferece este recurso ou consulte as especificações de seu sistema (motherboard, processador, fonte de alimentação, HDD, controle gráfico, memória, BIOS, drivers, monitor de máquina virtual (VMM), software de plataforma e/ou sistema operacional) para saber sobre a compatibilidade do recurso. A funcionalidade, o desempenho e outros benefícios deste recurso podem variar, dependendo das configurações do sistema.

Alguns produtos suportam as novas instruções AES com uma atualização da Configuração do processador, em particular, i7-2630QM/i7-2635QM, i7-2670QM/i7-2675QM, i5-2430M/i5-2435M, i5-2410M/i5-2415M. Favor entrar em contato com o OEM para o BIOS que inclui a mais recente atualização da Configuração do processador.

O TDP máximo e do sistema se baseiam nos piores casos. O TDP real pode ser inferior, se nem todas as E/Us para chipsets forem utilizadas.

Os processadores compatíveis com a computação de 64 bits na arquitetura Intel® requerem BIOS habilitados para arquitetura Intel 64.

Consulte <http://www.intel.com/content/www/br/pt/architecture-and-technology/hyper-threading/hyper-threading-technology.html?wapkw=hyper+threading>

para obter mais informações, incluindo detalhes sobre quais processadores são compatíveis com a Tecnologia Hyper-Threading Intel®.

Consulte <http://ipt.intel.com/> para sistemas compatíveis com a Tecnologia de proteção da identidade Intel®.

Os números dos processadores Intel não são indicação de desempenho. Os valores do processador diferenciam recursos dentro de cada família de processador e não entre famílias diferentes de processador. Consulte

<http://www.intel.com.br/content/www/br/pt/processors/processor-numbers.html>

para obter mais detalhes.

Frequência máxima de turbo refere-se à frequência máxima do processador de núcleo único que pode ser atingida com a Tecnologia Intel® Turbo Boost. Mais informações estão disponíveis no site www.intel.com/content/www/br/pt/architecture-and-technology/turbo-boost/turbo-boost-technology.html

SKUs "anunciados" ainda não estão disponíveis. Favor consultar a data de lançamento para a disponibilidade no mercado.

Informações sobre a empresa

Nosso compromisso

Relações com investidores

Fale conosco

Sala de imprensa

Mapa do site

Empregos





© Intel Corporation

*Marcas comerciais

Cookies



Brasil (Português)   



[Termos de uso](#)

[Privacidade](#)

[Transparência da cadeia de fornecimento](#)

Home » CPU Benchmarks » Intel Core i5-9500 @ 3.00GHz

[CPU Benchmarks](#)
[Video Card Benchmarks](#)
[Hard Drive Benchmarks](#)
[RAM](#)
[PC Systems](#)
[Android](#)
[iOS / iPhone](#)

CPU Benchmarks

Over 1,000,000 CPUs
Benchmarked



—Select A Page—



How does your CPU compare?
Add your CPU to our benchmark chart
with PerformanceTest V9!

Intel Core i5-9500 @ 3.00GHz

Price and performance details for the Intel Core i5-9500 @ 3.00GHz can be found below. This is made using thousands of PerformanceTest benchmark results and is updated daily.

- The first graph shows the relative performance of the CPU compared to the 10 other common (single) CPUs in terms of PassMark CPU Mark.
- The 2nd graph shows the value for money, in terms of the CPU Mark per dollar.
- The pricing history data shows the price for a single Processor. For multiple Processors, multiply the price shown by the number of CPUs.

<p>Intel Core i5-9500 @ 3.00GHz + Compare</p> <p><i>Description:</i> Intel UHD Graphics 630 <i>Class:</i> Desktop <i>Socket:</i> FCLGA1151 <i>Clockspeed:</i> 3.0 GHz <i>Turbo Speed:</i> 4.4 GHz <i>No of Cores:</i> 6 <i>Typical TDP:</i> 65 W</p> <p><i>Other names:</i> Intel(R) Core(TM) i5-9500 CPU @ 3.00GHz <i>CPU First Seen on Charts:</i> Q2 2019 <i>CPUmark/\$Price:</i> 58.21 Overall Rank: 253 <i>Last Price Change:</i> \$204.99 USD (2019-09-05)</p>	<p>Average CPU Mark</p> <p>11931</p> <p>Single Thread Rating: 2610 Samples: 18* *Margin for error: 11931</p>
--	--

Browser adblocker software has been detected and enabled for our website.
Please consider disabling it to support our site and to view current prices for the selected CPU.

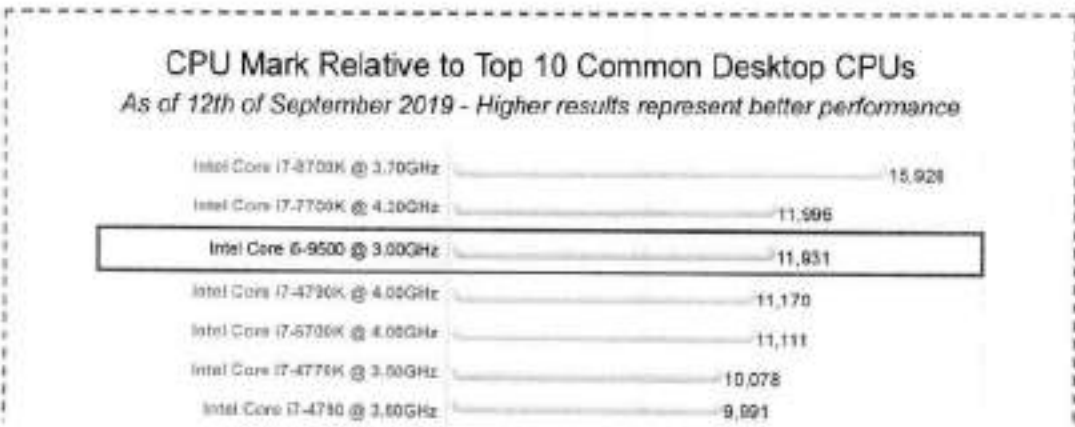



CPU Value (CPU Mark / \$Price)

As of 12th of September 2019 - Higher results represent better value



Pricing History

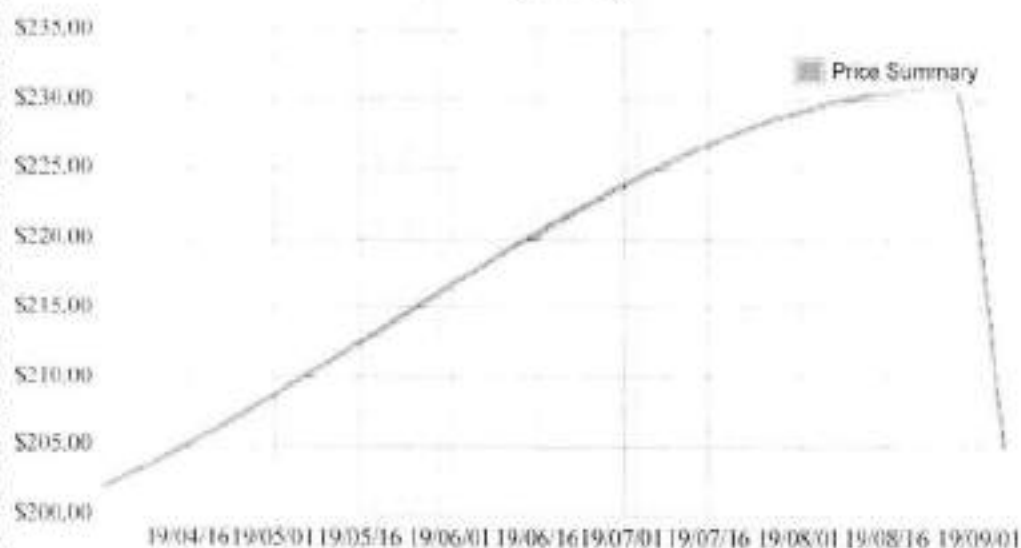

Last 5 Baselines for Intel Core i5-9500 @ 3.00GHz

Most recent listed first

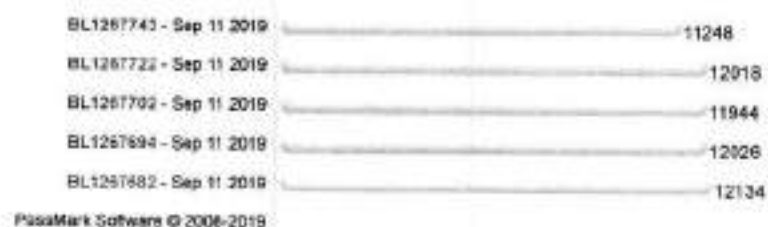

Popular comparisons for Intel Core i5-9500 @ 3.00GHz
As of 12th of September 2019 - Higher results represent better performance

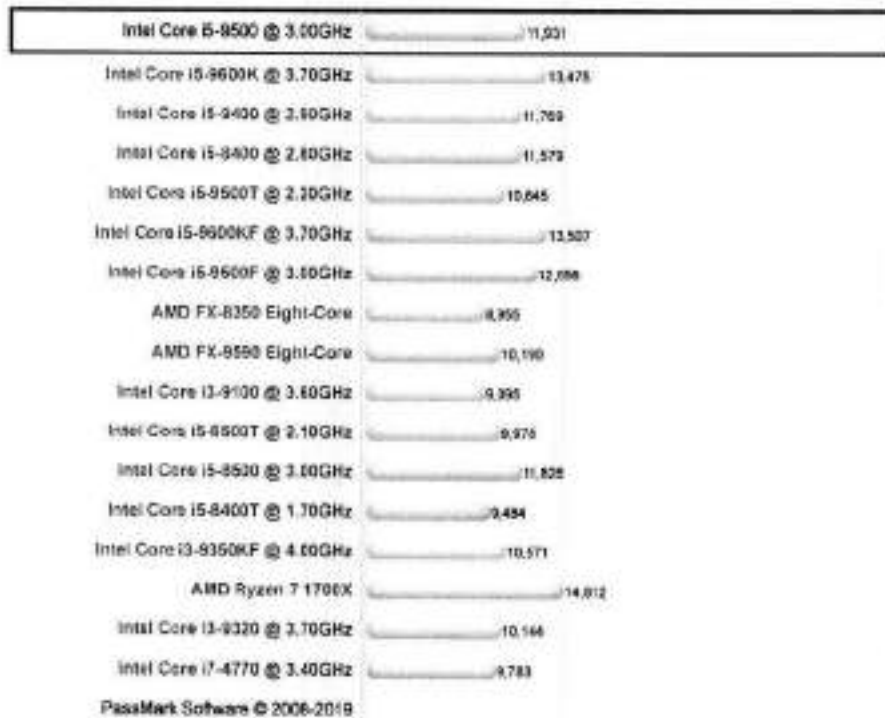



Memória confiável para seu desktop



DDR4 / 2400 MHz ou 2666 MHz / 4GB, 8GB ou 16GB

Modelo	DDR4
Padrão	PC 19200 SDRAM DDR4 2400 MHz DIMM PC 21300 SDRAM DDR4 2666 MHz DIMM
Descrição	As memórias da Positivo Tecnologia PC19200 (DDR4 2400 MHz, clock de 2 x 1200 MHz) ou PC21300 (DDR4 2666 MHz, clock de 2 x 1333 MHz) são compostas por módulos DRAM Síncronos, alimentados em 1.2V com chips montados em módulos de 288 pinos, com capacidade de 4096MB, 8192MB ou 16384MB. Alimentação de 1.2V ±0.06V Unbuffered Non-ECC
Características	"Data Strobe" bi-direcional Entradas de clock diferenciais CL: 15 a 17 ciclos Arquitetura "Double-Data-Rate-Four" SPD com EEPROM
Fabricante	Positivo Tecnologia S/A



BARRACUDA
COMPUTE

SEAGATE

FOLHA DE ESPECIFICAÇÕES DO HDD de 3,5 polegadas

Versatilidade incrível.
Confiabilidade inigualável.



A Seagate traz mais de 20 anos de desempenho robusto e confiabilidade aos HDDs Seagate® BarraCuda® de 3,5 polegadas, agora disponíveis com até 8 TB de capacidade.



Aplicações mais indicadas

- PCs desktop ou tudo em um
- Servidores domésticos
- Dispositivos DAS (direct-attached storage) básicos

Principais vantagens

HDDs versáteis HDDs versáteis para todas as suas necessidades relativas a PC, oferecendo excelência líder do setor em computação pessoal.

Há mais de 20 anos, a família BarraCuda fornece armazenamento altamente confiável para o setor de disco rígido.

Com até 8 TB de capacidade para desktops, o BarraCuda lidera o mercado com a maior gama disponível de opções de armazenamento.

Modos de gerenciamento avançado de energia ajudam a economizar energia sem sacrificar o desempenho.¹

A interface SATA de 6 Gb/s otimiza o desempenho máximo.²

Os modelos de disco com criptografia automática (SED) **Seagate Secure**® fornecem segurança de dados baseada em hardware e incluem um recurso Instant Secure Erase para garantir a retirada do uso do disco de forma segura, rápida e fácil. Eles atendem à especificação de higienização de mídia NIST 800-88 e cumprem com o padrão Opal de Trusted Computer Group (TCG).^{2,3}

¹ O desempenho pode variar dependendo da configuração do sistema e do sistema de arquivos utilizado.

² Os modelos Seagate Secure não estão disponíveis em todos os países. Para conhecer sobre a compatibilidade com o padrão Opal, consulte o site www.seagate.com/secure.

³ Consulte a lista de especificações para obter mais informações e opções de recursos.



Especificações	8 TB	8 TB	4 TB	3 TB	3 TB
Números de modelo padrão	ST8000DM004	ST8000DM008	ST4000DM004	ST3000DM007	—
Números de modelo do Seagate Secure [®]	—	—	—	—	ST3000DM002
Bytes por setor	4.096	4.096	4.096	4.096	4.096
Desempenho					
Interface	SATA de 6 Gb/s	SATA de 6 Gb/s	SATA de 6 Gb/s	SATA de 6 Gb/s	SATA de 6 Gb/s
Taxa de transferência SATA suportada (Gb/s)	6,0/3,0/1,5	6,0/3,0/1,5	6,0/3,0/1,5	6,0/3,0/1,5	6,0/3,0/1,5
Máx. de transferência sustentada de (MB/s)	190 MB/s	185 MB/s	190 MB/s	185 MB/s	210 MB/s
Cache, multissegmentado (MB)	256	256	256	256	64
Velocidade rotacional (RPM)	5.400	5.400	5.400	5.400	7.200
Confiabilidade/Integridade de dados					
Ciclos de carga/descarga	600.000	630.000	600.000	600.000	300.000
Máx. de erros de leitura irreparáveis por bits lidos	1 por 10E15	1 por 10E15	1 por 10E15	1 por 10E15	1 por 10E14
Horas em atividade por ano (24/7)	2.400	2.400	2.400	2.400	2.400
Limite de carga de trabalho nominal (TB/ano)	55	55	55	55	55
Garantia limitada (anos)	2	2	2	2	2
Gerenciamento de energia					
Potência de ativação (A)	2	2	2	2	2,5
Modo de operação, típico (W)	5,3	5,3	3,7	3,7	8
Médo. ocioso (W)	3,4 W	3,4 W	2,5 W	2,5 W	5,4 W
Modo de espera/hibernação, típico (W)	0,25/0,25	0,25/0,25	0,25/0,25	0,25/0,25	0,75/0,75
Tolerância de tensão, incl. ruído (5 V)	±5%	±5%	±5%	±5%	±5%
Tolerância de tensão, incl. ruído (12 V)	±10%	±10%	±10%	±10%	±10%
Ambiente/temperatura					
Em operação (ambiente, mín.)	0°C	0°C	0°C	0°C	0°C
Em operação (gabinete de disco, máx.)	60°C	60°C	60°C	60°C	60°C
Fora de operação (ambiente)	-40°C – 70°C	-40°C – 70°C	-40°C – 70°C	-40°C – 70°C	-40°C – 70°C
Sem halogênio	Sim	Sim	Sim	Sim	Sim
Conformidade com RoHS	Sim	Sim	Sim	Sim	Sim
Dimensões					
Altura (mm/pol, máx.)	26,11 mm/1,028 pol	26,11 mm/1,028 pol	20,2 mm/0,795 pol	20,2 mm/0,795 pol	26,11 mm/1,028 pol
Largura (mm/pol, máx.)	101,85 mm/4,01 pol	101,85 mm/4,01 pol	101,85 mm/4,01 pol	101,85 mm/4,01 pol	101,85 mm/4,01 pol
Profundidade (mm/pol, máx.)	146,99 mm/5,787 pol	146,99 mm/5,787 pol	146,99 mm/5,787 pol	146,99 mm/5,787 pol	146,99 mm/5,787 pol
Peso (g/lb)	630 g/1,389 lb	610 g/1,345 lb	490 g/1,08 lb	490 g/1,08 lb	626 g/1,38 lb
Quantidade de unidades por caixa	20	20	25	25	20
Caixas por pallet/caixas por camada	40/8	40/8	40/8	40/8	40/8



Especificações	2TB	2 TB	2 TB	1 TB	500 GB
Números de modelo padrão	ST2000DM006	ST2000DM008	ST2000DM004	ST1000DM010	ST500DM009
Números de modelo de Seagate Secure [®]	—	—	ST2000DM002	—	—
Bytes por setor	4.096	4.096	4.096	4.096	4.096
Desempenho					
Interface	SATA de 6 Gb/s	SATA de 6 Gb/s	SATA de 6 Gb/s	SATA de 6 Gb/s	SATA de 6 Gb/s
Taxas de transferência SATA suportadas (Gb/s)	6,0/3,0/1,5	6,0/3,0/1,5	6,0/3,0/1,5	6,0/3,0/1,5	6,0/3,0/1,5
Máx. de transferência sustentada DE (MB/s)	190 MB/s	220 MB/s	210 MB/s	210 MB/s	210 MB/s
Cache, multissegmentada (MB)	256	256	64	64	32
Velocidade rotacional (RPM)	5.400	7.200	7.200	7.200	7.200
Confiabilidade e integridade de dados					
Dígitos de carga/descarga	680.000	600.000	300.000	300.000	300.000
Máx. de erros de leitura irreversíveis por bits lidos	1 por 10E15	1 por 10E15	1 por 10E14	1 por 10E14	1 por 10E14
Horas em atividade por ano (24/7)	2.400	2.400	2.400	2.400	2.400
Limite de carga de trabalho nominal (TB/ano)	55	55	55	55	55
Garantia limitada (anos)	2	2	2	2	2
Gerenciamento de energia					
Potência de ativação (A)	2	2	2,5	2	2
Modo de operação, típico (W)	3,7	5,1	8	5,3	5,3
Média, ocioso (W)	2,5 W	3,9 W	5,4 W	4,6 W	4,6 W
Modo de espera/hibernação, típico (W)	0,25/0,25	0,3/0,3	0,75/0,75	0,94/0,94	0,94/0,94
Tolerância de tensão, incl. ruído (5 V)	±5%	±5%	±5%	±5%	±5%
Tolerância de tensão, incl. ruído (12 V)	±10%	±10%	±10%	±10%	±10%
Ambiente temperatura					
Em operação (ambiente, mín.)	0°C	0°C	0°C	0°C	0°C
Em operação (gabinete de discos, máx.)	60°C	60°C	60°C	60°C	60°C
Faixa de operação (ambiental)	-40°C – 70°C	-40°C – 70°C	-40°C – 70°C	-40°C – 70°C	-40°C – 70°C
sem halogênio	Sim	Sim	Sim	Sim	Sim
Conformidade com RoHS	Sim	Sim	Sim	Sim	Sim
Dimensões					
Altura (mm/pol, máx.)	20,2 mm/0,795 pol	20,2 mm/0,795 pol	20,11 mm/0,828 pol	19,99 mm/0,787 pol	19,99 mm/0,787 pol
Largura (mm/pol, máx.)	101,85 mm/4,01 pol	101,85 mm/4,01 pol	101,85 mm/4,01 pol	101,85 mm/4,01 pol	101,85 mm/4,01 pol
Profundidade (mm/pol, máx.)	146,99 mm/5,787 pol	146,99 mm/5,787 pol	146,99 mm/5,787 pol	146,99 mm/5,787 pol	146,99 mm/5,787 pol
Peso (g/lb)	415 g/0,915 lb	490 g/1,08 lb	626 g/1,38 lb	400 g/0,88 lb	400 g/0,88 lb
Quantidade de unidades por caixa	25	25	20	25	25
Caixas por palete/caixas por camada	40/8	40/8	40/8	40/8	40/8

seagate.com



AMÉRICAS Seagate Technology LLC 10300 South De Anza Boulevard, Cupertino, Califórnia 95014, Estados Unidos +1 408 658 1000
 EUROPA, ORIENTE MÉDIO E ÁFRICA Seagate Technology SAS 16-18, rue du Dome, 92180 Boulogne-Billancourt, França 33 1 4188 10 00
 ASIA/PACÍFICO Seagate Singapore International Headquarters Pte. Ltd. 700 Ang Mo Kio Avenue 5, Singapura 56807, 65-9485-3888

©2018 Seagate Technology LLC. Todos os direitos reservados. Seagate, Seagate Technology e o logotipo Seagate são marcas registradas de Seagate Technology LLC nos Estados Unidos e em outros países. BarraCuda e Seagate Compute são marcas comerciais ou registradas de Seagate Technology LLC nos Estados Unidos e em outros países. Todas as outras marcas comerciais ou logotipos pertencem a seus respectivos proprietários. Quando se refere à capacidade de disco, um gigabyte (GiB) é igual a um bilhão de bytes e um terabyte (TiB) é igual a um trilhão de bytes. O sistema operacional do seu computador pode usar um padrão diferente de medição e informar uma capacidade menor. Além disso, algumas das especificações listadas são usadas para comparação e não são verificadas. Não há garantia de desempenho para o armazenamento de dados. As taxas de dados efetivas podem variar, dependendo do ambiente operacional e de outras variáveis. A especificação de desempenho de leitura e escrita de Seagate é regulamentada pelo Departamento de Comércio dos Estados Unidos, Bureau of Industry and Security (BIS) em 15 CFR 734.10(a)(1)(ii), www.bis.doc.gov, e pode ser atualizada sem aviso prévio. Imprimações, alterações e outros dados. A Seagate reserva-se o direito de alterar, sem notificação, as especificações de produto e o conteúdo de sua documentação. CTA1800111 10/2018 Junho de 2018



Expansibilidade e Flexibilidade



* A foto acima é meramente ilustrativa

SFF / Reversível / Tool Less

Padrão	Small Form Factor (SFF)
Placa mãe suportada	Micro ATX
Botões Frontais	Liga/Desliga Reset
Slots de Expansão	4x slots através de abas low-profile
Baías	Externa: 1x 5.25" Externa Interna: 1x 3.5" + 1x 2.5"
Conectores Frontais (opções)	2x USB 3.1 Gen 1 + 2x Conectores de áudio (Line-out / Mic-in) 2x USB 3.1 Gen 1 + 1x USB 2.0 + 1x USB 2.0 Type C + 1x Leitor de cartão SD + 2x Conectores de áudio (Line-out / Mic-in)
LEDs Indicadores Frontais	Atividade do Disco Rápido Equipamento Ligado / Standby (branco)
Dimensões (C x L x A)	356 x 102 x 338 mm
Cor	Preto (pintura epoxi)
Segurança	Anilha para cadeado Abertura para trava (tipo Kensington) Acabamento interno composto de superfícies não cortantes
Características	Toolless, não necessita de ferramentas para abertura da tampa e remoção dos componentes internos (disco rígido, unidade ótica, disco flexível/leitor de cartão, placas de expansão) Estrutura robusta em chapa de aço com espessura de 0,60 mm Bata/abas antiderrapantes Pode ser utilizado na posição vertical ou horizontal
Sistema de Ventilação	Entrada de ar frontal Saída de ar traseira
Opcionais	Alto-falante interno de 2W Sensor de intrusão Leitor de cartões de memória
Potência (opções)	100 W ou 200 W ou 230 W ou 300W, podendo ser com comutação automática da marçal PFC Passivo ou Ativo podendo ter certificação 80 Plus
Fabricante	Positivo Tecnologia S/A

Liberdade de escolha através de opções reversíveis

iHAS124

Internal 24X
DVD Writer



Speed You Can't Beat

The **iHAS124** is the world's first DVD Writer that allows users to burn at 24X, currently the fastest in the world. Beyond speed, **iHAS124** provides a unique feature from PLDS:

Features: World's 1st 24X DVD writer*

iHAS124 supports 24X DVD+R/-R writing, currently the fastest in the world. The offers an up to date solution for those users who are looking for the fastest DVD writing speeds on the market.

SMART-BURN

Best burning quality powered by SmartBurn

SMART-BURN** is a technology developed by Lite-ON. It can automatically adjusting writing Strategy & running OPC to provide the best burning quality and avoid Buffer Under Run error as well.

SMART-X

SMART-X*** function adjusts CD-DA / VCD / DVD data extraction to a fastest allowable speed according to both data request rate from host and disk quality.

Support power saving mode by Liteon power test program.

Serial ATA Connection

iHAS124 features Serial ATA (SATA) connectivity for higher transfer rates, future proof compatibility and better airflow in PC casings.

* A Taiyo Yuden 16X DVD+R / -R disc is required to reach 22X & 24X recording

** SMART-BURN : Smart Monitoring & Adapting Recording Technology for BURNing

*** SMART-X : Smart Monitoring & Adjusting Read-speed Technology for eXtraction.

LITEON[®]

Technical Specifications

DVD Family	Write DVD-R 24X maximum DVD-R 24X maximum DVD-R9 8X maximum DVD-R9 8X maximum
	ReWrite DVD-RW 8X maximum DVD-RW 6X maximum
CD Family	Read 16X maximum Access time 160ms
	Write CD-R 48X maximum ReWrite CD-RW 24X maximum in UltraSpeed disc Read 48X maximum Access time 140ms
Interface	Serial ATA
Buffer Size	0.5MB (MAX.)
PC Required	Pentium 4 1.3GHz or higher CPU and 128MB or higher RAM are required. HDD must have access time < 20ms; with a minimum of 650MB free space. 9GB free space for creating a DVD image file (9GB for double layer; 5GB for single layer).
Compatibility	DOS 6.xx, Windows OS and Linux OS
MTBF(Life)	70000 POH at 25% duty cycle in room temp.
Environment	Operating 5°C to 50°C; Relative Humidity: 20% to 80%
	Non-Operating -40°C to 65°C; Relative Humidity: 15% to 95%
Dimension	146(W) x 41.3(H) x 170(D) mm
Weight	< 0.9Kg



© 2014 by PLD

The information contained herein is subject to change without notice. PLD cannot be held responsible for any technical errors or omissions contained herein. All the trademarks of products and companies mentioned in this document belong to their respective owners.

LITEON®

DOC NO	:		Rev.
Issued Date	:	2014/8/12	V2.0
Revised Date	:	2016/10/21	

ENGINEERING SPECIFICATIONS

Product Name: DH-24AFSH(iHAS124 F)

Author: Tony TH Hsieh

PLDS
Confidential

DOC NO	:		Rev.
Issued Date	:	2014/8/12	V2.0
Revised Date	:	2016/10/21	

Version	History	Date
1.0	First Release	2014/8/12
1.1	<ol style="list-style-type: none">1. Modify supported transfer mode : Ultra DMA mode 62. Add Operation environment for "write / rewrite" application OS : Windows 8.13. Add Host Operating System Compatibility : Windows 8.1	2014/9/13
1.2	<ol style="list-style-type: none">1. Add MKM 16x into Recommended Media2. Add Windows 10 into Support Features	2015/10/15
2.0	<ol style="list-style-type: none">1. Disable DVD-RAM support	2016/10/21

DOC NO	:		Rev.
Issued Date	:	2014/8/12	V2.0
Revised Date	:	2016/10/21	

TABLE OF CONTENTS

1. INTRODUCTION	1
2. FEATURES	2
3. SPECIFICATIONS	3
3.1 DISC	3
3.2 OPERATION ENVIRONMENT FOR "WRITE / REWRITE" APPLICATION	3
3.3 MECHANISM	4
3.4 SUPPORTED READ/WRITE/LABELING SPEED	5
3.5 SUPPORTED WRITE METHOD	6
3.6 PERFORMANCE	7
3.7 ERROR RATE	8
3.8 CD-DA PLAYABILITY	8
3.9 CD-ROM PLAYABILITY	8
3.10 DVD-ROM PLAYABILITY	8
3.11 ENVIRONMENTAL CONDITIONS	9
3.12 RELIABILITY	9
3.13 ACOUSTIC NOISE	10
3.14 REGULATIONS AND STANDARDS	10
3.15 HOST OPERATING SYSTEM COMPATIBILITY	10
4. MECHANICAL	11
4.1 MATERIAL	11
4.2 PHYSICAL DIMENSIONS	11
4.3 DRIVE MOUNTING SPEC	11
4.4 FRONT PANEL	11
4.5 REAR PANEL	12
4.6 DISC EJECT MECHANISM	13
5. ELECTRICAL	14
5.1 VOLTAGE REQUIREMENTS	14
5.2 CURRENT REQUIREMENTS	14
5.3 HOST INTERFACE	14
5.4 ATA COMMANDS LIST	15
5.5 ATAPI COMMANDS LIST	16
5.6 PROFILE SUPPORT LIST	18
5.7 FEATURE SUPPORT LIST	18
6. BLOCK DIAGRAM	20
7. MECHANICAL DRAWING	21

DOC NO	:		Rev.
Issued Date	:	2014/8/12	V2.0
Revised Date	:	2016/10/21	

I. INTRODUCTION

This document presents the engineering specifications of "Dual DH-24AFSH", a Half Height SATA DVDRW drive. These specifications guarantee the features provided by our drives are delicately implemented.

DH-24AFSH is a versatile optical disk drive. For CD write function, it is capable to write data, which conforms to Orange Book: Part 2 CD-R Volume 1 / Part 2 CD-R Volume 2 Multi Speed / Part 3 CD-RW Volume 1 (known as Low Speed) / Part 3 CD-RW Volume2: High Speed / Part3 CD-RW Volume 3: Ultra Speed, into CD-R/RW disk in combination with write application software. For DVD write function, this drive conforms to DVD+R Version 1.3 / DVD+R9 Version 1.2 / DVD-R9 Version 3.01 / DVD+RW Part 1 Volume 1 Version 1.3 / DVD+RW Part 1 Volume 2 Version 1.0 / DVD-R Version 2.1 / DVD-RW Version 1.2. For read function, it is capable to read all of the following media: DVD single/dual layer (PTP, OTP), DVD-R, DVD+R, DVD+R9, DVD-R9, DVD-RW, DVD+RW. Besides, it reads all of CD formats and media: CD-DA, CD-TEXT, CD ROM Mode-1, CD-ROM/XA Mode-2 Form-1 and Form-2, CD-I FMV, Video-CD, Karaoke-CD, Photo-CD, Enhance CD, CD extra, UDF(fixed/variable Packet mode), Multi-session, CD Plus, CD-R, and CD-RW.

The drive supports a DVD-ROM data read transfer rate of 16X in the outer track, 6X in the inner track, and achieves 11X speed in average for a 12cm (4.7Gbyte, single layer or layer 0 of dual layer) disc. For CD-ROM data transfer rate, it supports 48X in the outer track, 20X in the inner track, and achieves 36X speed in average for a 74 min disc. Besides, **SMART-X** function smartly adjusts CD-DA / VCD / DVD data extraction to a fastest allowable speed according to both data request rate from host and disk quality. Regarding to CD write speed, it supports 48X (Max.) writing and 24X re-writing. For writing / rewriting, **Seamless Link**[®] function can avoid buffer under run as well as get the best writing quality by smartly adjusting writing strategy.

DOC NO	:		Rev.
Issued Date	:	2014/8/12	V2.0
Revised Date	:	2016/10/21	

2. FEATURES

1. 5 ¼", half height, SATA interface internal CD-ROM / CD-R / CD-RW / DVD-ROM / DVD+R / DVD+RW / DVD+R9 / DVD-R / DVD-RW / DVD-R9 combination drive
2. Fast access time and high data transfer rate, could be vertical mounted
3. Max. 16X DVD-ROM CAV (Constant Angular Velocity) reading
4. Max. 48X CD-ROM CAV reading
5. Max. 24X DVD+R CAV writing and Max. 8X DVD+RW Zone CLV rewriting
6. Max. 24X DVD-R CAV writing and Max. 6X DVD-RW CLV rewriting
7. Max. 8X DVD+R9 CAV writing and Max. 8X DVD-R9 CAV writing.
8. Max. 48X CD-R CAV writing
9. Max. 24X CD-RW Zone-CLV rewriting
10. **SMART-X** Smart Monitoring & Adjusting Read-speed Technology for eXtraction
11. **Seamless Link**® Smart Monitoring & Adapting Recording Technology for Burning
12. Buffer under run free
13. Conform to Orange Book: Part 2 CD-R Volume 1, Part 2 CD-R Volume 2 Multi Speed, Part 3 CD-RW Volume 1 (1x, 2x, and 4x), Part 3 CD-RW Volume2: High Speed, Part 3 CD-RW Volume 3: Ultra Speed. Support Fixed packet, Variable packet, Disc-at-once, Session-at-once and Track-at-once
14. Support Raw mode, and Over-Burn copy
15. DVD read compliant: DVD single / dual layer (PTP, OTP), DVD-R(4.7G), DVD-R multi-borders, DVD-R9, DVD+R / DVD+R9 single/multi sessions, DVD-RW, DVD+RW discs with diameter of 8 or 12 cm
16. CD read compliant: CD-DA, CD-ROM, CD-ROM/XA, Photo-CD, Multi-session, Karaoke-CD, Video-CD, CD-I FMV, CD Extra, CD Plus, CD-R, and CD-RW discs of 8 or 12 cm diameter
17. Support DOS 6.xx, Windows 10 / 8 / 7 / XP / 2003 / Vista and Linux operating system
18. Serial ATA Revision 2.6, ATA-8, MMC-6, SFF-8090 V7, and IMAPI compliant
19. MPC level 3, PC2001 System Design Guide, MultiRead/UDF compliant
20. Motor driven tray open/close without caddy system
21. 3 tray-eject methods: eject button, software, and emergency eject
22. Supported transfer mode: Ultra DMA mode 6
23. ACPI compliant for power saving
24. MTBF 70,000 POH
25. Flash ROM support on line programming capability
26. Support RPC II (Region Playback Control)

DOC NO	:		Rev.
Issued Date	:	2014/8/12	V2.0
Revised Date	:	2016/10/21	

3. SPECIFICATIONS

3.1 Disc

Applicable Formats	CD-DA, CD-TEXT, CD ROM Mode-1, CD-ROM/XA Mode-2 Form-1 and Form-2, CD-I Ready, Video-CD, Photo-CD, Enhance CD, CD extra, UDF (fixed/variable Packet mode), DVD-ROM, DVD-Video, DVD-Audio, DVD-R/DVD-R9 single/multi border(s), DVD+R/DVD+R9 single/multi session(s) DVD-RW DVD+RW
Applicable Media Type	CD-ROM, CD-R and CD-RW DVD-ROM (4.7G) DVD-ROM dual layer (PTP/OTP) (8.54G) DVD-R (4.7G for General), DVD-R DL DVD-RW, DVD+RW (4.7G), DVD+R, DVD+R DL
Disc Diameter	12cm and 8cm
Capacity	2,048 bytes/block (Mode-1 and Mode-2 Form-1), 2,336 bytes/block (Mode-2) 2,328 bytes/block (Mode-2 Form-2) 2,048 bytes/sector (DVD-ROM,DVD-R/RW, DVD+R/RW)

3.2 Operation environment for “write / rewrite” application

OS	DOS 6.xx, Windows 10 / Windows 8.1 / Windows 8 / Windows 7 / XP / 2003 / Vista and Linux operating system
Hard disk	Empty Storage Capacity: 100 MB or more Average access time: 20 ms or less
Disc Diameter (Capacity)	8cm and 12cm
Recommended Media	CD-R: CMC, Daxon, Gigastorage, Leaddata, MBI, MCC, Princo, Prodisc, Ritek, SONY, TDK, TY, SONY, Plasmon Low Speed CD-RW: CMC, MCC, Ritek High Speed CD-RW: CMC, MCC, Prodisc, Ritek, Princo, Ultra Speed CD-RW: Mitsubishi Ultra plus Speed CD-RW: Mitsubishi

DOC NO	:		Rev.
Issued Date	:	2014/8/12	V2.0
Revised Date	:	2016/10/21	

	<p>DVD+R 24X : TY, MKM DVD+R 22X : TY, MKM DVD+R 20X : TY, Ritek, MKM DVD+R 16X : SONY, MCC, CMC, Ritek, Maxell, TY, TDK, Prodisc, OPTODISC, MBI, GIGASTORAGE, UmeDisc, FTI, MKM DVD+RW 4X: MCC, SONY, RITEK, MBI DVD+RW 8X: MKM DVD+R9 2.4X : MKM, Ritek, CMC DVD+R9 8X : MKM, Ritek, CMC, MBI, UMEDISC DVD-R 24X : TY DVD-R 22X : TY DVD-R 20X : TY, Ritek DVD-R 16X: SONY, MCC, CMC, TY, Ritek, Prodisc, MBI, OPTODISC, TDK, Maxell, MBI, FTI, Princo, GIGASTORAGE DVD-RW4X: TDK, RITEK, CMC DVD-RW 6X: MKM , Ritek DVD-R9 4X : MKM, CMC, Ritek DVD-R9 8X : MKM, TY</p>
--	---

3.3 Mechanism

Item	Specification
Pick-up	NA: CD: 0.53 DVD: 0.665 Focusing: CD: Astigmatic Detection Method DVD: Differential Astigmatic Detection and Astigmatic Detection Method Tracking: CD: DPP DVD: DPD DVDR/RW: DPP Wave length: CD: 785 nm (typical) DVD: 661 nm (typical) Output power: Read CD: 0.82mW @ objective lens DVD: 1.13mW @ objective lens Write CD: 131mW @ objective lens DVD: 134mW @ objective lens
Traverse mechanism	Stepping motor driven
Spindle motor	DC brushless motor
Loading mechanism	Motor driven tray open/close without caddy system

DOC NO	:		Rev.
Issued Date	:	2014/8/12	V2.0
Revised Date	:	2016/10/21	

3.4 Supported Read/Write/Labeling speed

Media type for write	Write speed selected	Disc spin method for write
CD-R	16x	CLV
	24x	17x ~ 24x PCAV
	32x	17x ~ 32x PCAV
	40x	17x ~ 40x CAV
	48x	20x ~ 48x CAV
Low speed CD-RW	4x	CLV
High speed CD-RW	10x	CLV
Ultra speed CD-RW	16x	CLV
	24x	16x-24x Zone-CLV ¹
Ultra speed CD-RW plus	16x	CLV
	24x	16x-24x Zone CLV ²
DVD+R	4x / 6x	CLV
	8x	PCAV
	12x / 16x / 18x / 20x / 22x / 24x	CAV
DVD+R9	2.4x / 4x	CLV
	6x / 8x	PCAV
DVD+RW	2.4x / 4x / 6x	CLV
	8x	Zone CLV
DVD-R	4x / 6x	CLV
	8x	PCAV
	12x / 16x / 18x / 20x / 22x / 24x	CAV
DVD-R9	4x	CLV
	6x / 8x	PCAV
DVD-RW	2x / 4x	CLV
	6x	Zone CLV

Read (or data extraction for copy)	CLV	CAV
CD-ROM / Finalized CD-R Data / CD-DAE / Video CD	N/A	4x~10x / 6.4x~16x / 9.6x~24x / 12.8x~32x / 16x~40x / 19.2x~48x
Finalized CD-RW	N/A	4x~10x / 6.4x~16x / 9.6x~24x / 12.8x~32x / 16x~40x
Unfinalized CD-R/RW	N/A	N/A.
DVD-ROM (single layer)	N/A	1.6x~4x / 2.4x~6x / 3.2x~8x / 4.8x~12x / 6.4x~16x

¹ For Ultra speed CD-RW Zone-CLV 24X-writing starts from 24 min 00 sec 00 block

² For Ultra speed plus CD-RW Z-CLV writing, 24X-writing is starting from 24 min 00 sec 00 block

DOC NO	:		Rev.
Issued Date	:	2014/8/12	V2.0
Revised Date	:	2016/10/21	

DVD-ROM (dual layer)	N/A	1.6x~4x / 2.4x~6x / 3.2x~8x / 4.8x~12x
DVD+R	N/A	1.6x~4x / 2.4x~6x / 3.2x~8x / 4.8x~12x / 6.4x~16x
DVD-R	N/A	1.6x~4x / 2.4x~6x / 3.2x~8x / 4.8x~12x / 6.4x~16x
DVD+RW	N/A	1.6x~4x / 2.4x~6x / 3.2x~8x / 4.8x~12x
DVD-RW	N/A	1.6x~4x / 2.4x~6x / 3.2x~8x / 4.8x~12x
DVD+R9	N/A	1.6x~4x / 2.4x~6x / 3.2x~8x / 4.8x~12x
DVD-R9	N/A	1.6x~4x / 2.4x~6x / 3.2x~8x / 4.8x~12x
Play	CLV	CAV
Video CD	N/A	4x~10x / 6.4x~16x
CD-DA	N/A	4x~10x / 6.4x~16x
DVD single/ dual layer	N/A	1.6x~4x / 2.4x~6x
DVD+R/RW,	N/A	2.4x~6x
DVD-R/RW	N/A	2.4x~6x

3.5 Supported Write Method

Following write methods are supported by this drive

For CD-R/RW disc

1. Disc At Once (DAO)
2. Session At Once (SAO)
3. Track At Once (TAO)
4. Variable Packet Write
5. Fixed Packet Write

For DVD+R / DVD+R9

1. Incremental.

For DVD+RW

1. Random Access Write.

For DVD-R

1. Disc-At-Once (un-interrupted)
2. Incremental.

For DVD-RW

1. Sequential recording : Disc-At-Once (un-interrupted) and Incremental.
2. Restricted overwrite

For DVD-R9

1. Disc-At-Once (un-interrupted)
2. Incremental
3. Layer Jump recording

DOC NO	:		Rev.
Issued Date	:	2014/8/12	V2.0
Revised Date	:	2016/10/21	

3.6 Performance

Item	Min	Typical	Max
Data Buffer (MB)			0.5
Burst Data Transfer Rate (MB/s)			150
Spin Speed (rpm)			
CD-ROM read		9660	
DVD-ROM read		9360	
Sustained Data Transfer Rate (KB/s)			
CD-ROM outside ³	7150		
CD-ROM inside ⁴	2950		
DVD-ROM outside ⁵	21350		
DVD-ROM inside ⁶	8100		
Access Time (ms)			
CD 1/3 Stroke ⁷		110	140
Full Stroke ⁸		160	230
Random Access ⁹		100	140
DVD 1/3 Stroke ¹⁰		110	160
Full Stroke ¹¹		170	250
Random Access ¹² (SL / DL)		100	160 / 180
Start Up Time ¹³ (s)			
CD-ROM			18.0
DVD			18.0
Stop Time ¹⁴ (s)			
CD-ROM			9.0
DVD			9.0

³ Test disc: ABEX TCDR-704 @73 min 00 sec 00 block

⁴ Test disc: ABEX TCDR-704 @00 min 02 sec 00 block

⁵ Test disc: ABEX TDR-820B @ 0X22F000

⁶ Test disc: ABEX TDR-820B @ 0X00

⁷ It is computed by averaging 100 or more measures of the access time from 24 min 00 sec 00 block to 48 min 00 sec 00 block, including latency and error correction time. Test Disc: A-BEX TCDR-704

⁸ It is computed by averaging 100 or more measures of the access time from 0 min 02 sec 00 block to 73 min 00 sec 00 block, including latency and error correction time. Test Disc: A-BEX TCDR-704

⁹ It is computed by averaging 100 or more measures of random access time from 0 min 02 sec 00 block to 73 min 00 sec 00 blk, including latency and error correction time. Test Disc: A-BEX TCDR-704

¹⁰ It is computed by averaging 100 or more measures of the access time from 0XBA550 to 0X174AA0, including latency and error correction time. Test Disc: A-BEX TDR-820B

¹¹ It is computed by averaging 100 or more measures of the access time from 0X00 to 0X22F000, including latency and error correction time. Test Disc: A-BEX TDR-820B

¹² It is computed by averaging 100 or more measures of random access time from 0X00 to 0X22F000, including latency and error correction time. Test Disc: A-BEX TDR-820B

¹³ It includes tray in, spin up and read TOC.

Test Disc: A-BEX TCDR-704 CD / TDR-820B DVD

¹⁴ It includes spin down and tray eject

DOC NO	:		Rev.
Issued Date	:	2014/8/12	V2.0
Revised Date	:	2016/10/21	

Spindle			
Spin Up Time	(s)		6.0
Spin Down Time	(s)		8.0
Tray In Time	(s)		4.0
Tray Out Time	(s)		4.0

3.7 Error Rate

For CD-ROM

Mode-1 (ECC on) 10^{-12} Block/Bit

Mode-2 (ECC off) 10^{-9} Block/Bit

For DVD-ROM

10^{-15} Block/Bit

3.8 CD-DA Playability

Item		Min.
Scratch	(mm)	2.0
Interruption	(mm)	0.8
Black Dot	(mm)	0.8
Fingerprint	(μ m)	65
Eccentric	(μ m)	210
Vertical Deviation	(mm)	0.8
Unbalance	(g-mm)	3 (at Max. speed, w/o down speed) 7.5 (No read error, down speed)

Note: No track jump in the above tests

Unbalance disc : Eighty-five percent (85 %) of drive samples must be capable of playing and extracting the specified tracks on the listed test media without error.

3.9 CD-ROM Playability

Item		Min.
Scratch	(mm)	1.4
Black Dot	(mm)	0.8
Fingerprint	(μ m)	65
Eccentric	(μ m)	210
Vertical Deviation	(mm)	0.8
Unbalance	(g-mm)	2.5 (at Max. speed, w/o down speed) 7.5 (No read error, down speed)

Note: No read error in the above tests.

Unbalance disc : Eighty-five percent (85 %) of drive samples must be capable of playing and extracting the specified tracks on the listed test media without error.

3.10 DVD-ROM Playability

Item		Min.
Scratch	(mm)	2.0
Black Dot	(mm)	0.8

DOC NO	:		Rev.
Issued Date	:	2014/8/12	V2.0
Revised Date	:	2016/10/21	

Fingerprint	(μm)	65
Eccentric	(μm)	100
Vertical Deviation	(mm)	0.8
Unbalance	(g-mm)	2.5 (at Max. speed, w/o down speed) 7.5 (No read error, down speed)

Note: No read error in the above tests

Unbalance disc : Eighty-five percent (85 %) of drive samples must be capable of playing and extracting the specified tracks on the listed test media without error.

3.11 Environmental Conditions

Operating Condition	Min	Max
Ambient Temperature	5°C	50°C
Relative Humidity	20%	80%

Non operating Condition	Min	Max
Ambient Temperature	-40°C	65°C
Relative Humidity	5%	95%

Shock (11ms half-sine, 6 sec between shocks, 5 times per orientation)

Operating :	8 G (Data, No damage, No read error)
	3 G (Audio, No track jump)
	3 G (CD Write, No write/rewrite error)
	2 G (DVD Write, No write/rewrite error)

Shock, one shock each direction.

Non-Operating (half-Sine 10ms)	150G
(Square Wave 180 in/sec velocity change)	50G

Random Vibration from 10 to 500 Hz.

Operating	0.5g RMS (Audio, No track jump)
	0.5g RMS (Data, No damage, No read error)
	0.3g RMS (Write, No write/rewrite error)

Random Vibration from 10 to 500 Hz, 30min/axis.

Non-Operating	2.0g RMS
---------------	----------

Altitude

Operating	0 ~ 3,500 m
Non-Operating	0 ~ 12,500 m

3.12 Reliability

MTBF	70,000 POH at 25% duty cycle in room temp.
MTTR	30 minutes
Loading Operation	30,000 cycles
Actuator Mechanism	1,000,000 full stroke seeks

DOC NO	:		Rev.
Issued Date	:	2014/8/12	V2.0
Revised Date	:	2016/10/21	

ElectroStatic Discharge Susceptibility (330Ω, 150pF)

4 KV (Contact Discharge)	No read/write/rewrite error
8 KV (Air Discharge)	No read/write/rewrite error
8 KV (Contact Discharge)	No damage
15 KV (Air Discharge)	No damage

3.13 Acoustic Noise

Sound pressure (sequential read)	52.5 dB (follow ISO-7779)
(random read)	52.5 dB (follow ISO-7779)
(24X write)	Playing A-BEX SCD-3228 2.5g-mm unbalance 55 dB (follow ISO-7779) Playing TY normal disc

3.14 Regulations and Standards

Safety

eUL	UL60950
TUV	EN60950, EN60825-1
CB	IEC60950, IEC60825-1

EMC

FCC(USA)	FCC CFR 47 Part 15 Class B, CISPR22, ANSI C63.4
CE (European Countries)	EN55022, EN50024, EN61000,IEC61000
C-TICK (Australia)	AS/NZS CISPR22
BSMI (Taiwan)	CNS13438(C6537)
KCC(Optional)	KN61000

Laser Safety

DHHS (USA)	21CFR Subchapter J
------------	--------------------

3.15 Host Operating System Compatibility

DOS 6.xx,
Windows 10 / Windows 8.1 / Windows 8 / Windows 7 / Windows XP / 2003 / Vista
Linux

DOC NO	:		Rev.
Issued Date	:	2014/8/12	V2.0
Revised Date	:	2016/10/21	

4. MECHANICAL

4.1 Material

The front bezel, push button and tray lid are modeled. Additional specifications of these components are described in the following table.

ITEMS	Front Bezel/Button/Door	Tray
Material	ABS PA-765A	ABS+PBT/ABS
Flammability	UL94V0	UL94V2

4.2 Physical Dimensions

Height	41.3 ± 0.5 mm
Width	146.0 ± 0.5 mm
Depth	170.0 ± 0.5 mm
Weight	< 0.9 Kg

4.3 Drive mounting spec

Mount the drive horizontally within ±10° tilt.

4.4 Front Panel

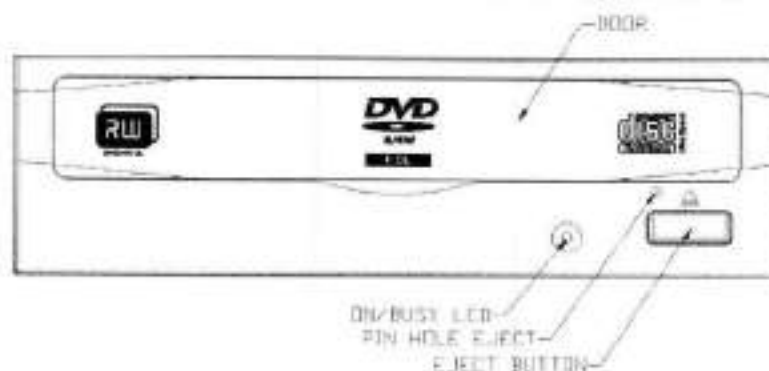

Door

Door of the tray to hold the disc.

On/Busy LED

Indication of drive's operation status

Pin Hole Eject

To eject the locked tray caused by loss of power.

Eject

Push button would eject the tray.

DOC NO	:		Rev.
Issued Date	:	2014/8/12	V2.0
Revised Date	:	2016/10/21	

4.5 Rear Panel

The rear panel of the drive is a SATA connector which consists of DC power and signal connector. The following layout illustrates the rear panel.

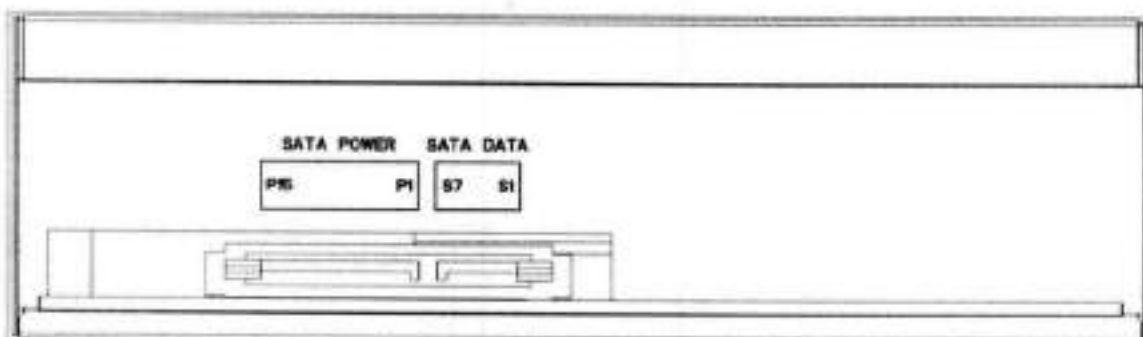

Power Connector Pin segment

15 pin connector for DC power input.

Power segment	P1	V ₃₃	3.3 V power
	P2	V ₃₃	3.3 V power
	P3	V ₃₃	3.3 V power, pre-charge, 2 nd mate
	P4	Gnd	1 st mate
	P5	Gnd	2 nd mate
	P6	Gnd	2 nd mate
	P7	V ₅	5 V power, pre-charge, 2 nd mate
	P8	V ₅	5 V power
	P9	V ₅	5 V power
	P10	Gnd	2 nd mate
	P11	Reserved	1. The pin corresponding to P11 in the backplane receptacle connector is also reserved 2. The corresponding pin to be mated with P11 in the power cable receptacle connector shall always be grounded
	P12	Gnd	1 st mate
	P13	V ₁₂	12 V power, pre-charge, 2 nd mate
	P14	V ₁₂	12 V power
	P15	V ₁₂	12 V power

SATA Interface Connector Pin Segment

7-pin connector for SATA interface.

DOC NO	:		Rev.
Issued Date	:	2014/8/12	V2.0
Revised Date	:	2016/10/21	

Signal Segment Key			
Signal segment	S1	Gnd	2 nd mate
	S2	A+	Differential signal pair A from Phy
	S3	A-	
	S4	Gnd	2 nd mate
	S5	B-	Differential signal pair B from Phy
	S6	B+	
	S7	Gnd	2 nd mate

4.6 Disc Eject Mechanism

The drive can eject the disc by any one of the following three methods.

Eject Button

When the power is on, the user can push this key to eject the tray.

Software Eject

The tray can be ejected by commands from the host computer.

Pin Hole Eject

A pin hole eject mechanism is available on the front bezel to eject the disc in an emergency situation. To eject a disc manually, insert a steel rod with 1.2 mm in diameter into this emergency eject hole and push softly. The rod must be inserted into the drive at least 20mm from the surface of bezel.

DOC NO	:		Rev.
Issued Date	:	2014/8/12	V2.0
Revised Date	:	2016/10/21	

5. ELECTRICAL

5.1 Voltage Requirements

+5V: $\pm 5\%$ and less than 100 mVp-p ripple voltage from 10Hz to 10MHz

+12V: $\pm 10\%$ and less than 200 mVp-p ripple voltage from 10Hz to 10MHz

5.2 Current Requirements

Operation	Half Height Current (mA)		Maximum Power (W)
	5 V Average	12 V Average	
Sleep Interface: not functional; context lost Interface mode: not preserved Spindle motor: stopped Laser: Off	--	--	1
Standby Interface: functional Interface mode context: preserved Spindle motor: stopped Laser: Off	--	--	1
Worst case mode (Note 1)	1400	2300	34.85

Note : For each voltage supply line, the current draw may increase by as much as 10 % above the limit in the table, provided that the total power consumption remains at or below 34.85 W.

5.3 Host Interface

The interface is based on Serial ATA 2.6 (High Speed Serialized AT Attachment Revision 2.6), and SFF-8090i Rev. 7 (Mt. Fuji Commands for Multimedia Devices)

DOC NO	:		Rev.
Issued Date	:	2014/8/12	V2.0
Revised Date	:	2016/10/21	

Signal Segment Key			
Signal segment	S1	Gnd	2 nd mate
	S2	A+	Differential signal pair A from Phy
	S3	A-	
	S4	Gnd	2 nd mate
	S5	B-	Differential signal pair B from Phy
	S6	B+	
	S7	Gnd	2 nd mate
Signal Segment "L"			
Central Connector Polarizer			
Power Segment "L"			
Power segment	P1	V _{3.3}	3.3 V power
	P2	V _{3.3}	3.3 V power
	P3	V _{3.3}	3.3 V power, pre-charge, 2 nd mate
	P4	Gnd	1 st mate
	P5	Gnd	2 nd mate
	P6	Gnd	2 nd mate
	P7	V ₅	5 V power, pre-charge, 2 nd mate
	P8	V ₅	5 V power
	P9	V ₅	5 V power
	P10	Gnd	2 nd mate
	P11	Reserved	<ol style="list-style-type: none"> The pin corresponding to P11 in the backplane receptacle connector is also reserved The corresponding pin to be mated with P11 in the power cable receptacle connector shall always be grounded
	P12	Gnd	1 st mate
	P13	V ₁₂	12 V power, pre-charge, 2 nd mate
	P14	V ₁₂	12 V power
	P15	V ₁₂	12 V power
Power Segment Key			

5.4 ATA Commands List

Code	Command	Type
00h	NOP	Mandatory
08h	DEVICE RESET	Mandatory
90h	EXECUTE DEVICE DIAGNOSTIC	Mandatory
A0h	PACKET	Mandatory
A1h	IDENTIFY PACKET DEVICE	Mandatory
E0h	STANDBY IMMEDIATE	Mandatory
E1h	IDLE IMMEDIATE	Mandatory
E2h	STANDBY	Mandatory
E3h	IDLE	Mandatory
E5h	CHECK POWER MODE	Mandatory
E6h	SLEEP	Mandatory
E7h	FLUSH CACHE	Mandatory
EFh	SET FEATURES	Mandatory

DOC NO	:		Rev.
Issued Date	:	2014/8/12	V2.0
Revised Date	:	2016/10/21	

5.5 ATAPI Commands List

Code	Command	Type
00h	TEST UNIT READY	Mandatory
03h	REQUEST SENSE	Mandatory
04h	FORMAT UNIT	Mandatory
12h	INQUIRY	Mandatory
1Bh	START STOP UNIT	Mandatory
1Eh	PREVENT/ALLOW MEDIUM REMOVAL	Mandatory
23h	READ FORMAT CAPACITY	Mandatory
25h	READ CAPACITY	Mandatory
28h	READ (10)	Mandatory
2Ah	WRITE	Mandatory
2Bh	SEEK	Mandatory
2Eh	WRITE AND VERIFY (10)	Mandatory
2Fh	VERIFY(10)	Mandatory
35h	SYNCHRONIZE CACHE	Mandatory
3Bh	WRITE BUFFER	Mandatory
3Ch	READ BUFFER	Mandatory
42h	READ SUB-CHANNEL	Mandatory
43h	READ TOC/PMA/ATIP	Mandatory
44h	READ HEADER	Mandatory
45h	PLAY AUDIO (10)	Mandatory
46h	GET CONFIGURATION	Mandatory
47h	PLAY AUDIO MSF	Mandatory
4Ah	GET EVENT STATUS NOTIFICATION	Mandatory
4Bh	PAUSE/RESUME	Mandatory
4Eh	STOP PLAY / SCAN	Mandatory
51h	READ DISK INFORMATION	Mandatory
52h	READ TRACK INFORMATION	Mandatory
53h	RESERVE TRACK	Mandatory
54h	SEND OPC INFORMATION	Mandatory
55h	MODE SELECT (10)	Mandatory
5Ah	MODE SENSE (10)	Mandatory
5Bh	CLOSE TRACK SESSION	Mandatory
5Ch	READ BUFFER CAPACITY	Mandatory
5Dh	SEND CUE SHEET	Mandatory
A1h	BLANK	Mandatory
A3h	SEND KEY	Mandatory
A4h	REPORT KEY	Mandatory
A5h	PLAY AUDIO (12)	Mandatory
A7h	SET READ AHEAD	Mandatory
A8h	READ (12)	Mandatory
AAh	WRITE(12)	Mandatory
ACH	GET PERFORMANCE	Mandatory

DOC NO	:		Rev.
Issued Date	:	2014/8/12	V2.0
Revised Date	:	2016/10/21	

ADh	READ DVD STRUCTURE	Mandatory
B6h	SET STREAMING	Mandatory
B9h	READ CD MSF	Mandatory
BBh	SET CD SPEED	Mandatory
BDh	MECHANISM STATUS	Mandatory
BEh	READ CD	Mandatory
BFh	SEND DVD STRUCTURE	Mandatory

PLDS
Confidential

DOC NO	:		Rev.
Issued Date	:	2014/8/12	V2.0
Revised Date	:	2016/10/21	

5.6 Profile Support List

Profile List	Number
Removable Disk	0002h
CD-ROM	0008h
CD-R	0009h
CD-RW	000Ah
DVD-ROM	0010h
DVD-R Sequential Recording	0011h
DVD-RW Restricted Overwrite	0013h
DVD-RW Sequential Recording	0014h
DVD-R Dual Layer Sequential Recording	0015h
DVD-R Dual Layer Jump Recording	0016h
DVD+RW	001Ah
DVD+R	001Bh
DVD+R Double Layer	002Bh

5.7 Feature Support List

Feature	Number
Profile List	0000h
Core	0001h
Morphing	0002h
Removable Medium	0003h
Random Readable	0010h
MultiRead	001Dh
CD Read	001Eh
DVD Read	001Fh
Random Writable	0020h
Incremental Streaming Writable	0021h
Formattable	0023h
Hardware Defect Management	0024h
Restricted Overwrite	0026h
CD-RW CAV Write	0027h
DVD+RW	002Ah
DVD+R	002Bh

DOC NO	:		Rev.
Issued Date	:	2014/8/12	V2.0
Revised Date	:	2016/10/21	

Feature	Number
Rigid Restricted Overwrite	002Ch
CD Track at Once	002Dh
CD Mastering (Session at Once)	002Eh
DVD-R/-RW Write	002Fh
CD-RW Media Write Support	0037h
DVD+R Double Layer	0038h
Power Management	0100h
CD Audio External Play	0103h
Time-out	0105h
DVD-CSS	0106h
Real Time Streaming	0107h
Drive Serial Number	0108h
Media Serial Number	0109h
Disc Control Blocks	010Ah
DVD CPRM	010Bh

DOC NO		Rev.
Issued Date	: 2014/8/12	V2.0
Revised Date	: 2016/10/21	

6. BLOCK DIAGRAM

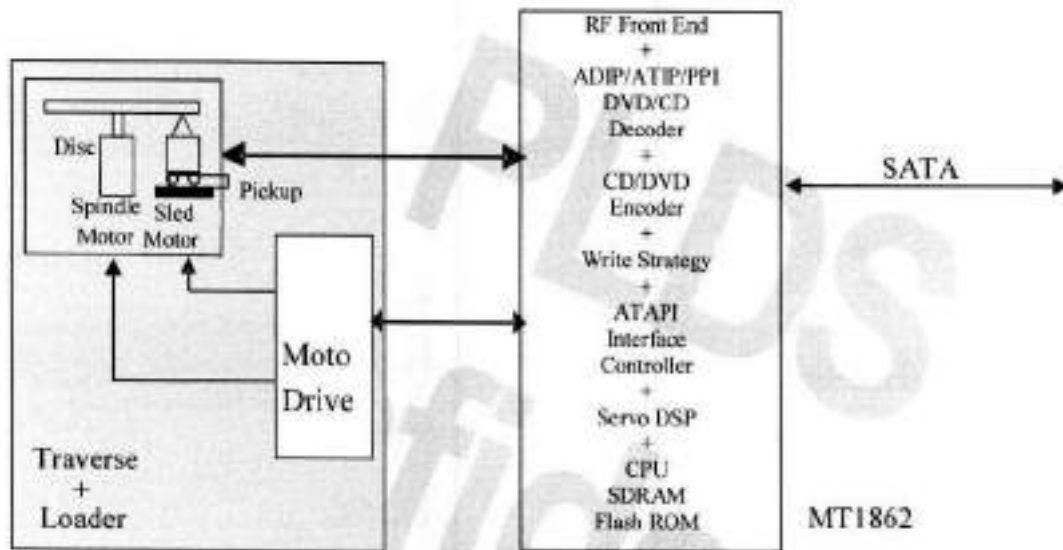

DH-24AFSH Block Diagram

DOC NO	:		Rev.
Issued Date	:	2014/8/12	V2.0
Revised Date	:	2016/10/21	

7. MECHANICAL DRAWING

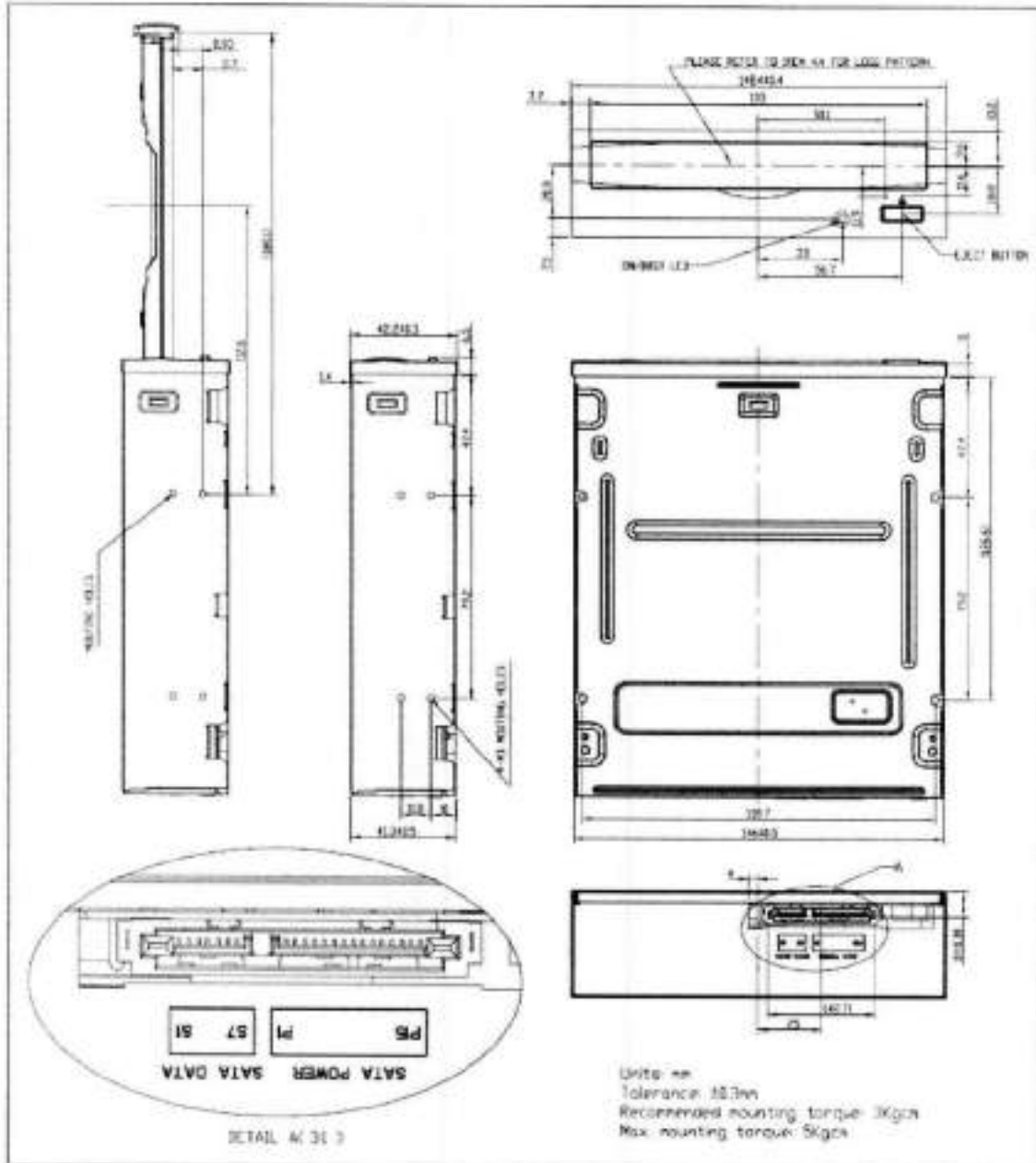



300 w / 80 Plus Gold / PFC Ativo

Modelo	PI-A300G-F(01)
drão	ATX 12V, PFC Ativo
Formato	ATX
Conectores	Principal (24P), ATX 12V (4 pinos), SATA e Floppy
Características	Alta eficiência e confiabilidade Baixo ruído e ondulação Proteção contra curto-circuito em todas as saídas Proteção contra sobre-tensão Proteção contra sobre-corrente Proteção contra sobrecarga Compatível com padrão ACPI
Tensão de entrada	100 a 240 VAC (+/-10%) com ajuste automático
Frequência de entrada	47-63Hz
Eficiência, típica mínima na tensão de entrada normal	> 88%
MTBF, plena carga @ 25°C amb.	> 100K horas (Excluindo o ventilador)
correção do Fator de Potência	PFC Ativo

	Mínimo	Nominal	Máximo	Unidade	
Características de entrada CA	Tensão de entrada	90	100-240	264	Vac
	Frequência	47	50-60	63	Hz
Características de saída CC	+3V3	+5V	+12V	-12V	-5Vsb
	Corrente máxima (A)	16 A	16 A	18 A	0,3 A
Potência total	300 W				
Dimensões (CxLxA)	140 x 150 x 86 mm				
Peso	1,3 kg				
Fabricante	Positivo Tecnologia S/A				

80 PLUS Verification and Testing Report

TYPICAL EFFICIENCY (50% Load):	80.11%
AVERAGE EFFICIENCY:	89.04%
80 PLUS COMPLIANT:	YES



Ecoc ID #	21053
Manufacturer	POSITIVO TECNOLOGIA S.A.
Model Number	PLA300G-F(01)
Serial Number	80171000010
Year	2010
Type	ATX12V
Test Date	6/10/2010

Rated Specifications	Value	Units
Input Voltage	100-127/200-240	Volts
Input Current	4.2	Amps
Input Frequency	60/50	Hz
Rated Output Power	300	Watts

Note: All measurements were taken with input voltage at 115 V nominal and 60 Hz.

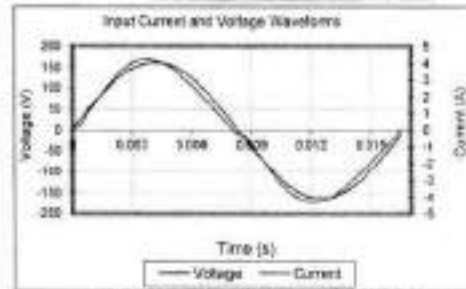

Input AC Current Waveforms (P-D = 10.0%, 50% Load)

I _{in} (A)	PF	I _{in} (%)	Load (%)	Fraction of Load	Input Watts	DC Terminal Voltage (V) DC Load Current (A)				Output Watts	Efficiency %
						12V (cumulative of 12V1, 12V2, etc.)					
0.60	0.99	15.20%	20%	Light	67.18	11.20	3.476	5.118	5.194	39.75	80.04%
1.45	0.99	30.35%	50%	Typical	165.51	11.892	3.494	5.194	5.191	140.14	80.11%
2.94	0.99	6.07%	100%	Full	336.43	11.8184	3.579	5.179	5.22	290.26	80.67%

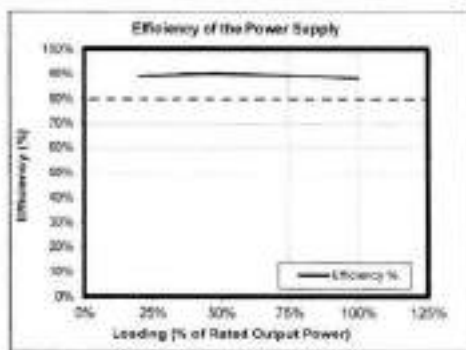
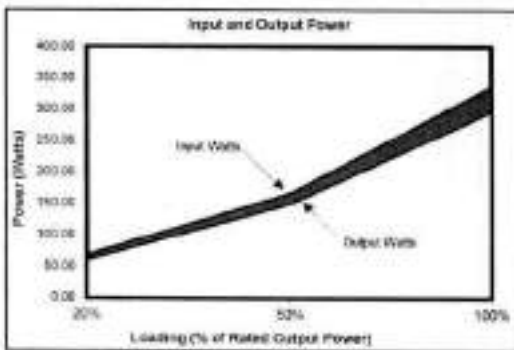

These tests were conducted by a third party independent testing firm on behalf of the 80 PLUS Program. 80 PLUS is a certification program to promote highly-efficient power supplies (greater than 80% efficiency in the active mode) in technology applications. <http://www.80plus.org/>



POSITIVO**TECLADO SK-6620**

Confortável e silencioso

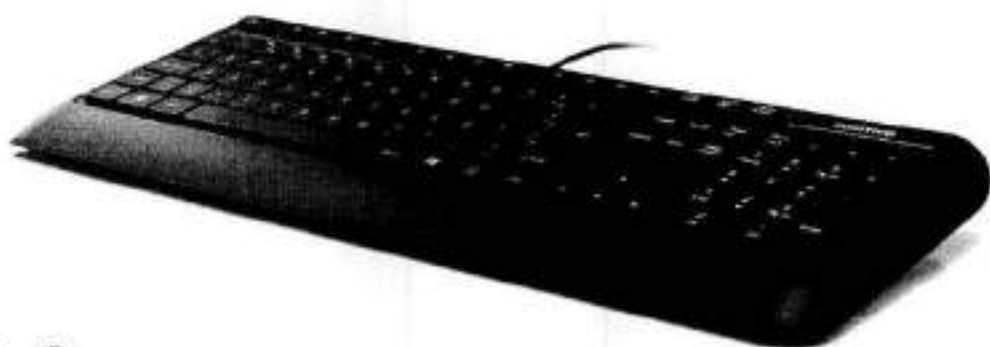
**107 teclas / Resistente a derramamento de líquidos / Ergonomia**

Modelo	SK-6620
Padrão	ABNT2 (Português Brasil)
Interface	USB Tipo A
Características	12 teclas de funções on-top Chaves táteis de membrana Compatível com o modo legado de Boot
Teclas	Total de 107 teclas de perfil baixo (low profile) Tecla Windows (ativação Menu Iniciar) e aplicação (acesso ao menu de atalhos: equivalente ao botão direito do mouse)
LEDs Indicadores	Indicador de Num Lock Indicador de Caps Lock Indicador de Scroll Lock
Recursos	Resistente a derramamento de líquidos Suporta 20 milhões de toques Inscrições gravadas a laser Ideais para uso contínuo Ajuste de Inclinação/altura Plug and Play
Comprimento do cabo	1,8 m
Dimensões	Largura de 471 mm Comprimento de 160 mm Altura de 28 mm
Peso	750 g
Cor	Preto
Compatibilidade	Windows XP, Vista, 7, 8/8.1, 10 e Linux
Segurança	FCC, CE
Fabricante	Positivo Tecnologia S/A



Versátil com resposta rápida e precisa

**Ótico (LED) / 1.000 dpi / Ambidestro**

Modelo	SM-6620
Tipo	Ótico (LED)
Interface	USB Tipo A
Botões	3 botões incluindo botão de rolagem (wheel)
Resolução	1.000 dpi
Força Operacional	Botões (esquerda/direita): 75+25gf Botão wheel: 180+50gf
Configuração	Ambidestra
Recursos	Plug and Play
Comprimento do cabo	1,8 m
Dimensões	Largura de 65 mm Comprimento de 117 mm Altura de 36 mm
Peso	90 g
Cor	Preto
Compatibilidade	Windows XP, Vista, 7, 8/8.1, 10 e Linux
Segurança	FCC, CE
Fabricante	Positivo Tecnologia S/A

EPEAT Registry

Your Resource for Sustainable Electronics

LINK TO THE TECHNICAL SPECIFICATIONS

VIEW

MASTER D8200

PRODUCT SUMMARY:

Product Type:	Desktop
Country:	Brazil
Manufacturer:	Positivo Tecnologia S.A.
EPEAT Rating:	Bronze
Registration Date:	2019-08-12
Product Status:	Active
Exceptions:	
Manufacturer Part Number(s):	

EPEAT RATING SCORE DETAIL

For a product to be listed on the EPEAT Registry, it must, at a minimum, meet the applicable "required" criteria. [Click here](#) to see a list of the required criteria for this product category.

This product has met the necessary required criteria.

Along with required criteria, products can also meet optional criteria and score optional points. It is not required for a product to achieve any optional points.

- Products that meet all required criteria and achieve less than 50% of the optional points are rated at **EPEAT Bronze**.
- Products that meet all required criteria and achieve 50 - 74% of the optional points are rated at **EPEAT Silver**.
- Products that meet all required criteria and achieve 75 - 100% of the optional points are rated at **EPEAT Gold**.

The optional criteria for this product category and optional points achieved by this product are listed below.

Optional Criteria	Score
• 4.1 Substance Management	5 / 15
• 4.2 Materials Selection	0 / 3
• 4.4 Product longevity/life cycle extension	0 / 2
• 4.5 Energy Conservation	3 / 4
• 4.7 Packaging	3 / 7
• 4.8 Life cycle assessment and carbon footprint	1 / 5
• 4.9 Corporate Environmental Performance	1 / 9
• 4.10 Corporate social responsibility	1 / 6
Total Optional Criteria Score	12 / 48

Please note that it is not required for a product to achieve any optional points.

Some optional criteria may not be applicable to a product. Optional criteria that are not applicable (N/A) to the product are not included in the Total Optional Criteria Score, and are not reflected above.

For any questions, comments, or feedback regarding the EPEAT Registry, please [CONTACT US](#).



Certificado de Conformidade

Certificate of Compliance



Nº: OFF 995-001-18

Data de Emissão: 30/novembro/2018
Date of Issue

Valido até: 29/novembro/2021
Valid Term

Fornecedor (Solicitante): Positivo Tecnologia S.A.
Supplier (Applicant)
Rua Javari, 1255 - Bairro Distrito Industrial - 69075-110 - Manaus - AM - Brasil
CNPJ: 81.243.735/0019-77

Fabricante: Positivo Tecnologia S.A.
Manufacturer
Rua Javari, 1255 - Bairro Distrito Industrial - 69075-110 - Manaus - AM - Brasil
CNPJ: 81.243.735/0019-77

Responsável Legal Fornecedor: Positivo Tecnologia S.A.
Legal Responsible by Supplier
Rua Javari, 1255 - Bairro Distrito Industrial - 69075-110 - Manaus - AM - Brasil
CNPJ: 81.243.735/0019-77

Produto: Computador de Mesa - Desktop
Product

Marca: Positivo
Brand

Modelo: Positivo Master D610; Positivo Master D210; Positivo Master D810;
Model Positivo Master D820; Positivo Master D6200; Positivo Master D8200;
Positivo Master D3100, Positivo Master D3200; Positivo Master D5300.

Família: Computador de Mesa - Desktop Small Form Factor
Family

Descrição: Conforme Anexo Relação de Componentes Críticos
Description

Código de Barras: N/A
Barcode

Nota Importante

O uso da marca de Certificação da Intertek é limitado às condições estabelecidas no contrato. A validade deste Certificado está atrelada à realização das avaliações de manutenção e tratamento de possíveis não conformidades de acordo com as orientações da Intertek previstas no RAC específico. Para verificação de condição atualizada de regularidade deste Certificado de Conformidade deve ser consultado o banco de dados de produtos e serviços certificados do sistema. Este certificado é de uso exclusivo do Cliente da Intertek e é fornecido de acordo com o contrato de certificação entre Intertek e seu cliente. A responsabilidade da Intertek está limitada aos termos e condições do contrato. A Intertek não assume qualquer responsabilidade, salvo por parte do Cliente, de acordo com o contrato, por perda, dano ou prejuízo causado pela utilização deste Certificado e/ou da marca. Apenas o cliente está autorizado a permitir a cópia ou distribuição deste Certificado. Para mais informações, consulte e-mail: saalidade.br@intertek.com Website: www.intertek-br.com ou Intertek do Brasil Telefone: +55 11 2327-8332 Av. Senador Roberto Simões, 1306 - 1ª andar - São Carlos do Sul - SP.

Certificado de Conformidade válido somente acompanhado das páginas de 1 à 11

24

24º OFÍCIO DE NOTAS - José Mario Pinheiro Pinto
Avenida Alencar de Barros, 138 - C. Centro - Rio de Janeiro - Telefone: (21) 3052-6021

DN500740389102

AUTENTICACÃO

Certifico e dou fé que a presente
documentação que me foi apresentada
Autenticação: R\$ 2,35
Proc. dados: R\$ 5,70
Total: R\$ 8,05

11/09/2019

24º OFÍCIO DE NOTAS
José Mario Pinheiro Pinto
Substituto

Selo: EDEP71304-PQM

Consulte em <https://www.tj-rj.jus.br/sistema/24>





Certificado de Conformidade

Certificate of Compliance



Nº: OFF 995-001-18

Data de Emissão: 30/novembro/2018
Date of Issue

Valido até: 29/novembro/2021
Valid Term

Normas/Portarias:
Standards/Ordinances

Portaria nº 170 de 10 de abril de 2012

Portaria nº 407 de 21 de agosto de 2015

Portaria nº 48 de 8 de março de 2017

Segurança:

IEC 60950-1:2013 - Information Technology Equipment – Safety.

Compatibilidade Eletromagnética (EMC):

CISPR 22:2008 - information technology equipment – Radio disturbance characteristics –Limits and methods of measurement.

CISPR 24:2010 - Information technology equipment - Immunity characteristics - Limits and methods of measurement.

IEC 61000-3-2:2014 - Limits - Limits for harmonic current emissions (equipment input current ≤ 16 A per phase).

IEC 61000-3-3:2013 - Limits - Limitation of voltage changes, voltage fluctuations and flicker in public low-voltage supply systems, for equipment with rated current ≤16 A per phase and not subject to conditional connection.

IEC 61000-4-2:2008 - Testing and measurement techniques - Electrostatic discharge immunity test.

IEC 61000-4-3:2010 - Testing and measurement techniques - Radiated, radio-frequency, electromagnetic field immunity test.

IEC 61000-4-4:2012 - Testing and measurement techniques - Electrical fast transient/burst immunity test.

IEC 61000-4-5:2014 - Testing and measurement techniques - Surge immunity test.

IEC 61000-4-6:2013 - Testing and measurement techniques - Immunity to conducted disturbances, induced by radio-frequency fields.

IEC 61000-4-8:2009 - Testing and measurement techniques - Power frequency magnetic field immunity test.

IEC 61000-4-11:2004 - Testing and measurement techniques - Voltage dips, short interruptions and voltage variations immunity tests.

Eficiência Energética:

Anexo E da Portaria 170 de 10 de abril de 2012.

Marca registrada

O uso da marca de Certificação da Intertek é limitado às condições estabelecidas no contrato. A validade deste Certificado está atrelada à realização das avaliações de manutenção e tratamento de possíveis não conformidades de acordo com as orientações de normas previstas no RNC específico. Para verificação de condições atualizadas de regularidade deste Certificado de Conformidade deve ser consultado o banco de dados de produtos e serviços certificados do instituto. Este certificado é de uso exclusivo do Cliente da Intertek e é fornecido de acordo com o contrato de certificação entre Intertek e seu cliente. A responsabilidade da Intertek está limitada aos termos e condições do contrato. A Intertek não assume qualquer responsabilidade, salvo por parte do cliente, de acordo com o contrato, por perda, dano ou prejuízo causado pela utilização deste Certificado após o termo. Apenas o cliente está autorizado a permitir a cópia ou distribuição deste Certificado. Para mais informações, contate e-mail: qualidade.brazil@intertek.com Website: www.intertek.br (em ou Intertek do Brasil Telefone: +55 11 2032-8000 Av. Senador Roberto Simonsen, 1806 - 1ª andar, São Carlos do Sul - SP

24

24º OFÍCIO DE NOTAS - José Mario Pinheiro Pinto
Avenida Antônio Barros, 139 - C. Centro - Rio de Janeiro - Telefone: (21) 3523-6211

089617AG025101

AUTENTICADO

Certifico e dou fé que o presente documento que me foi apresentado...

Autenticação: R\$ 2,31
Proc. dectm: R\$ 5,78
Total: R\$ 8,13

Selo: EDEP71903-VBR

Consulte em <https://www3.tjrr.jus.br/sistema/citico>

24º OFÍCIO DE NOTAS
José Mario Pinheiro Pinto
10/11/2014
1240-1853/1744-2014





Certificado de Conformidade

Certificate of Compliance



Nº: OFF 995-001-18

Data de Emissão: 30/novembro/2018
Date of Issue

Valido até: 29/novembro/2021
Valid Term

Modelo de Certificação: Modelo 5.
Certification model

Data da Auditoria: Auditoria de Fábrica realizada em 26/07/2018.
Date of the Audit

Laboratório de Ensaios: <i>Testing Laboratory</i>	Relatório de Ensaios nº: <i>Report N°</i>	Data de Emissão: <i>Date of Issue</i>
Instituto de Pesquisas Eldorado	LET-EMC-RE 2395-4627-01-C - 01.00 (Pt)	19/10/2018
	LET-ENE-RE 2395-4627-01-C - 01.00 (Pt)	19/10/2018
	LET-ID 2395-4627-01 - 01.00 (Pt)	19/10/2018
	LET-SEG-RE 2395-4627-01-C - 01.00 (Pt)	19/10/2018

Data de Revisão: <i>Review date</i>	Justificativa de Revisão: <i>Review reason</i>
31/janeiro/2019	Inclusão de HDDs e Fonte na lista de componentes críticos.
08/maio/2019	Inclusão de fonte de alimentação, ventilador e SSD.
02/agosto/2019	Inclusão do modelo Positivo Master D5300.

Nota: Este certificado cancela e substitui o certificado Off 0249/V 0231.15-04.
Note

Segue em anexo, nas páginas de 4 a 11, a Relação de Componentes Críticos.

Fábio Sianga
Country Business Line Leader

"A Cgcre é signatária do Acordo de Reconhecimento Multilateral do IAF para Certificação de Produtos"

Nota concedida
O uso da marca de Certificação da Intertek é limitado às condições estabelecidas no contrato. A validade deste Certificado está atrelada à realização das inspeções de manutenção e tratamento de produtos não conformes de acordo com as orientações da Intertek previstas no SAC específico. Para verificação de condição atualizada de regularidade deste Certificado de Conformidade deve ser consultado o banco de dados de produtos e serviços certificados da Intertek. Este certificado é de uso exclusivo do Cliente da Intertek e o fornecimento de acordo com o contrato de certificação e não Intertek e seu cliente. A responsabilidade da Intertek está limitada aos termos e condições do contrato. A Intertek não assume qualquer responsabilidade, salvo por parte do cliente, de acordo com o contrato, por perda, roubo ou dano causado pela utilização deste Certificado e/ou de marca. Apenas o cliente está autorizado a permitir a cópia ou distribuição deste Certificado. Para mais informações, contate o e-mail: qualidade.bras@intertek.com. Website: www.intertek.br ou Intertek do Brasil Telefone: +55 (1) 2312-8000 Av. Senador Roberto Silveira, 1336 - 2ª andar, 360 - Centro do Sul - SP

Certificado de Conformidade válido somente acompanhado das páginas de 1 à 11

24

24º OFICIO DE NOTAS - José Mario Pinheiro Pinto
Avenida Afonso Barão, 129 - C - Centro - Rio de Janeiro - Telefone: (21) 3583-0201

08960740305100

AUTENTICADO
Certifico e dou fé que o presente documento que me foi apresentado contém os dados expressos abaixo.

Prox. dados - R\$ 2,35
Total - R\$ 3,70

Selo: EDEP71302-NUH

Consulte em <http://www3.tjrj.jus.br/impulso>

11/09/2019
Suplente



08960740305100



Certificado de Conformidade

Certificate of Compliance



Nº: OFF 995-001-18

Data de Emissão: 30/novembro/2018
Date of Issue

Valido até: 29/novembro/2021
Valid Term

Relação de Componentes Críticos

COMPONENTE	FABRICANTE	MODELO	DADOS TÉCNICOS
GABINETE	POSITIVO	POS-SFIW01	---
		POS-SFSH01	---
		POS-SFIW02	---
		POS-SFAV01	---
FONTE DE ALIMENTAÇÃO	FSP GROUP	FSP300-60SGV	POTÊNCIA TOTAL: 300W TENSÃO DE ENTRADA: 100-240Vac FREQUENCIA: 50/60Hz CORRENTE NOMINAL: 4-2A
	IN-WIN Development INC.	IP-P300HF7-2	POTÊNCIA TOTAL: 300W TENSÃO DE ENTRADA: 100-240Vac FREQUENCIA: 50/60Hz CORRENTE NOMINAL: 4.4A
		IP-P240GF7-2	POTÊNCIA TOTAL: 240W TENSÃO DE ENTRADA: 100-240Vac FREQUENCIA: 50/60Hz CORRENTE NOMINAL: 5A
	SEASONIC	SS-300TFX	POTÊNCIA TOTAL: 300W TENSÃO DE ENTRADA: 100-240Vac FREQUENCIA: 50/60Hz CORRENTE NOMINAL: 5A
		SS-300TGW	POTÊNCIA TOTAL: 300W TENSÃO DE ENTRADA: 100-240Vac FREQUENCIA: 50/60Hz CORRENTE NOMINAL: 5A
		SSP-300TBS	POTÊNCIA TOTAL: 300W TENSÃO DE ENTRADA: 100-240Vac FREQUENCIA: 50/60Hz CORRENTE NOMINAL: 5-2.5A

Nota Importante

Cada marca de Certificação da Intertek é limitada às condições estabelecidas no sistema. A validade deste Certificado está atrelada à realização das avaliações de manutenção e tratamento de possíveis não conformidades de acordo com as orientações da Intertek previstas no SAC específico. Para verificação de condição atualizada de regularidade deste Certificado de Conformidade deve ser consultado o banco de dados de produtos e serviços certificados do sistema. Este certificado é de uso exclusivo do Cliente da Intertek e fornecido de acordo com o contrato de certificação entre Intertek e seu cliente. A responsabilidade da Intertek está limitada aos termos e condições do contrato. A Intertek não assume qualquer responsabilidade, salvo por parte do cliente, de acordo com o contrato, por perda, dano ou prejuízo causado pela utilização deste Certificado ETL de marca. Apenas o cliente está autorizado a permitir a cópia ou distribuição deste Certificado. Para mais informações, contate: e-mail: qualidade.bras@intertek.com Website: www.intertek-br.com ou Intertek do Brasil Telefone: +55 11 2322-8300 Av. Senador Roberto Simonsen, 1906 - 1ª andar, São Caetano do Sul - SP.

Certificado de Conformidade válido somente acompanhado das páginas de 1 à 11

24

24º OFICIO DE NOTAS - José Mario Pinheiro Pinto
Avenida Antônio Barros, 130 - C - Centro - Rio de Janeiro - Telefone: (21) 3507-0021

BR06740185018

AUTENTICAÇÃO

Certifico e dou fé que a presente é uma cópia verdadeira do documento que me foi apresentado em nome de **Substituto**
Data: 21/09/2018
Autenticação: R\$ 2,35
Proc. Jdcoe: R\$ 5,78
Total: R\$ 8,13
Selo: EDEP71300-GIH

Consulte em <https://www3.tj.jus.br/etepublica>



AUTENTICAÇÃO



Certificado de Conformidade

Certificate of Compliance



Nº: OFF 995-001-18

Data de Emissão: 30/novembro/2018
Date of Issue

Valido até: 29/novembro/2021
Valid Term

Relação de Componentes Críticos

COMPONENTE	FABRICANTE	MODELO	DADOS TÉCNICOS
	DELTA	DPS-250AB-72A	POTÊNCIA TOTAL: 250W TENSÃO DE ENTRADA: 100-240Vac FREQUENCIA: 50/60Hz CORRENTE NOMINAL: 4.4A
		DPS-200PB-210	POTÊNCIA TOTAL: 200W TENSÃO DE ENTRADA: 100-240Vac FREQUENCIA: 50/60Hz CORRENTE NOMINAL: 4A
	SOHOO / GAMEMAX	GT-230	POTÊNCIA TOTAL: 230W TENSÃO DE ENTRADA: 100-240Vac FREQUENCIA: 50/60Hz CORRENTE NOMINAL: 4A
	POSITIVO	PI-T250G-D(01)	POTÊNCIA TOTAL: 250W TENSÃO DE ENTRADA: 100-240Vac FREQUENCIA: 50/60Hz CORRENTE NOMINAL: 4.4A
		PI-T240G-D(01)	POTÊNCIA TOTAL: 240W TENSÃO DE ENTRADA: 100-240Vac FREQUENCIA: 50/60Hz CORRENTE NOMINAL: 4.4A
		PI-T300B-S(01)	POTÊNCIA TOTAL: 300W TENSÃO DE ENTRADA: 100-240Vac FREQUENCIA: 50/60Hz CORRENTE NOMINAL: 5A
		PI-T300G-S(01)	POTÊNCIA TOTAL: 300W TENSÃO DE ENTRADA: 100-240Vac FREQUENCIA: 50/60Hz CORRENTE NOMINAL: 5A

Nota conceitual

O uso da marca de Certificação da Intertek é limitado às condições estabelecidas no contrato. A validade deste Certificado está atrelada à realização das avaliações de manutenção e tratamento de possíveis não conformidades de acordo com as orientações da Intertek previstas no RAC específico. Para verificação de condição atualizada de regularidade desta Certificação de Conformidade deve ser consultado o banco de dados de produtos e serviços certificados do sistema. Este certificado é de uso exclusivo do Cliente da Intertek e é fornecido de acordo com o contrato de certificação entre Intertek e seu cliente. A responsabilidade da Intertek está limitada aos termos e condições do contrato. A Intertek não assume qualquer responsabilidade, salvo por parte do cliente, de acordo com o contrato, por perda, dano ou outro caso de perda de utilização deste Certificado e/ou de marca. Apenas o cliente está autorizado a permitir cópia ou distribuição deste Certificado. Para mais informações, contate e-mail: qualidade.br@intertek.com Website: www.intertek-br.com ou Intertek do Brasil, telefone: +55 11 2327-8200 Av. Senador Roberto Silveira, 1306 - 1ª andar, São Camargo do Sul - SP

Certificado de Conformidade válido somente acompanhado das páginas de 1 à 11

24

24º OFICIO DE NOTAS - José Mario Pinheiro Pinto
Avenida Almeida Berto, 139 - C. Centro - Rio de Janeiro - Telefone: (21) 3003-0021

00968740390698

AUTENTICAÇÃO

Certifico e dou fé que o presente documento que me foi apresentado para autenticação:
Autenticação: R\$ 2,35
Proc. dados: R\$ 2,78
Total: R\$ 5,13

11/09/2016

NOTARIO
José Mario Pinheiro Pinto
Substituto
CNPJ: 02.117.220-7853 / 788-8988

Selo: EDEP71298-ZBX

Consulte em <http://www3.tjrr.jus.br/jstpublco>





Certificado de Conformidade

Certificate of Compliance



Nº: OFF 995-001-18

Data de Emissão: 30/novembro/2018
Date of Issue

Valido até: 29/novembro/2021
Valid Term

Relação de Componentes Críticos

COMPONENTE	FABRICANTE	MODELO	DADOS TÉCNICOS
		PI-T300G-F(01)	POTÊNCIA TOTAL: 300W TENSÃO DE ENTRADA: 100-240Vac FREQUENCIA: 50/60Hz CORRENTE NOMINAL: 4-2A
		PI-T300P-I(01)	POTÊNCIA TOTAL: 300W TENSÃO DE ENTRADA: 100-240Vac FREQUENCIA: 50/60Hz CORRENTE NOMINAL: 4.4A
		PI-T200P-S(01)	POTÊNCIA TOTAL: 200W TENSÃO DE ENTRADA: 100-240Vac FREQUENCIA: 50/60Hz CORRENTE NOMINAL: 4.4A - 2.2A
		PI-T180G-I(01)	POTÊNCIA TOTAL: 180W TENSÃO DE ENTRADA: 100-240Vac FREQUENCIA: 50/60Hz CORRENTE NOMINAL: 3A
		PI-T200G-D(01)	POTÊNCIA TOTAL: 200W TENSÃO DE ENTRADA: 100-240Vac FREQUENCIA: 50/60Hz CORRENTE NOMINAL: 4A
		PI-T230B-G(01)	POTÊNCIA TOTAL: 230W TENSÃO DE ENTRADA: 100-240Vac FREQUENCIA: 50/60Hz CORRENTE NOMINAL: 4A
		PI-F180B-I(01)	POTÊNCIA TOTAL: 180W TENSÃO DE ENTRADA: 100-240Vac FREQUENCIA: 50/60Hz CORRENTE NOMINAL: 5A
PLACA MÃE	POSITIVO	POS-PIB150DT	- Soquete LGA 1151 para processadores Intel de 6ª e 7ª geração - Chipset Intel B150 Express

Marca registrada

O uso da marca de Certificação da Intertek é limitado às condições estabelecidas no contrato. A validade deste Certificado está atrelada à realização das inspeções de manutenção e tratamento de potência não conformidade de acordo com as especificações da Intertek previstas no RAC específico. Para verificação de condições atuais consulte o regulamento deste Certificado de Conformidade deve ser consultado o banco de dados de produtos e serviços certificados do Intertek. Este certificado é de uso exclusivo do Cliente da Intertek e é fornecido de acordo com o contrato de certificação entre Intertek e seu cliente. A responsabilidade da Intertek está limitada aos termos e condições do contrato. A Intertek não assume qualquer responsabilidade, sob qualquer parte do cliente, de acordo com o contrato, por perda, dano ou dano causado pela utilização deste Certificado e/ou de marca. Apenas o cliente está autorizado a permitir a cópia ou distribuição deste Certificado. Para mais informações, consulte e-mail: suporte.br@intertek.com Website: www.intertek-br.com ou Intertek do Brasil Telefone: +55 11 2322 4000 Av. Senador Rorivaldo Simoesen, 130E - 1ª andar, 130 - Campinas do Sul - SP

Certificado de Conformidade válido somente acompanhado das páginas de 1 à 11

24 **2º OFÍCIO DE NOTAS - José Mario Pinheiro Pinto**
Avenida Amâncio Barreto, 139 - C. Centro - São João del-Rei - Telefone: (31) 3653-8021

AUTENTICADO **OFÍCIO DE NOTAS**
Eduardo Henrique A. Mendes
Substituto

098/2014

Original e duas cópias a serem
documentadas que me foi
Proced. inden. R\$ 2.310,00
Total R\$ 6.130,00

Sol. EDER17642-LUZ
Consulte em <https://www3.tst.jus.br/justapublica>

09807408828





Certificado de Conformidade

Certificate of Compliance



Intertek

Nº: OFF 995-001-18

Data de Emissão: 30/novembro/2018
Date of Issue

Valido até: 29/novembro/2021
Valid Term

Relação de Componentes Críticos

COMPONENTE	FABRICANTE	MODELO	DADOS TÉCNICOS
		POS-PIQ170DU	- Soquete LGA 1151 para processadores Intel de 6ª geração - Chipset Intel Q170 Express
		POS-PIH110DV	- Soquete LGA 1151 para processadores Intel de 6ª e 7ª geração - Chipset Intel H110 Express
		POS-AIQ270DX	- Soquete LGA 1151 para processadores Intel de 7ª geração - Chipset Intel Q270 Express
		POS-RIB360EE	- Soquete LGA 1151 para processadores Intel de 8ª geração - Chipset Intel B360 Express
		POS-RIQ370ED	- Soquete LGA 1151 para processadores Intel de 8ª geração - Chipset Intel Q370 Express
		POS-EIH110EA	- Soquete LGA 1151 para processadores Intel de 6ª e 7ª geração - Chipset Intel H110 Express
		POS-EIH310EF	- Soquete LGA 1151 para processadores Intel de 8ª geração - Chipset Intel H310 Express
		POS-RAB350EG	- Soquete AM4 para processadores AMD - Chipset AMD B350 / B450
VENTILADOR	AKASA	DFC922512P	Dimensões: 92x92x25mm Rated Voltage DC 12V Starting Voltage DC 7V Rated Current 0.037 - 0.19A (0% - 100%) Power Consumption 0.44-2.28W (0% - 100%)

Marca concedida

Dado de marca de Certificação de Intertek e listado as condições estabelecidas no certidão. A validade deste Certificado está atrelada à realização das avaliações de manutenção e tratamento de pessoas são conformidade de acordo com as orientações da Intertek previstas no SAC específico. Para verificação de condição atualizada da regularidade deste Certificado de Conformidade deve ser consultado o banco de dados de produtos e serviços certificados do sistema. Este certificado é de uso exclusivo do Cliente da Intertek e a Intertek não assume qualquer responsabilidade, salvo por parte do cliente, de acordo com o contrato, por perda, dano ou dano causado pela utilização desta Certificação ou da marca. Apenas o cliente autorizado a permitir a cópia ou distribuição deste Certificado. Para mais informações, contate o e-mail: qualidade.br@intertek.com Website: www.intertek-br.com ou Intertek do Brasil Telefone: +55 11 3322 8000 Av. Senador Roberto Campos, 1306 - 3ª andar, 140 Centro do Sul - SP

Certificado de Conformidade válido somente acompanhado das páginas de 1 à 11

24

24º OFICIO DE NOTAS - José Mario Pinheiro Pinto
Avenida Almeida Braga, 130 - C. Centro - Rio de Janeiro - Telefone: (21) 2033-0121

0990740380082

AUTENTICA

Certifico e dá fé que a presente
documento que me foi apresentado
Autentice: R\$ 2,35
Proc. dados: R\$ 1,78
Total: R\$ 4,13

11/09/2019

Produção feita
em substituição por
ofício de notas
Substituto

Selo: EDI:R17641-YUT

Consulte em: <https://www3.trj.jus.br/sitpublico/>



24



Certificado de Conformidade

Certificate of Compliance



Intertek

Nº: OFF 995-001-18

Data de Emissão: 30/novembro/2018
Date of Issue

Valido até: 29/novembro/2021
Valid Term

Relação de Componentes Críticos

COMPONENTE	FABRICANTE	MODELO	DADOS TÉCNICOS
		AK-CC63058P01-1	Dimensões: 92x92x25mm Rated Voltage DC 12V Starting Voltage DC 7V Rated Current 0.037 - 0.19A (0% - 100%) Power Consumption 0.44-2.28W (0% - 100%)
		DFS922512H	Dimensões: 92x92x25mm Rated Voltage DC 12V Starting Voltage DC 7V Rated Current 0.30A (± 10%) Power Consumption 3.60W (± 10%)
		DFB922512H	Dimensões: 92x92x25mm Rated Voltage DC 12V Starting Voltage DC 7V Rated Current 0.30A (± 10%) Power Consumption 3.60W (± 10%)
	DELTA	FHS-A9025S19	Dimensões: 90x90x25mm Tensão Nominal: 12Vdc Tensão de Operação: 10.8 - 13.2 Vdc Corrente de Entrada: 0.07 - 0.14A Potência de Entrada: 0.84 - 1.68W
		FHS-A7015S61	Dimensões: 70x70x15mm Tensão Nominal: 12Vdc Tensão de Operação: 10.8 - 13.8 Vdc Corrente de Entrada: 0.10 - 0.24A Potencia de Entrada: 1.20 - 2.88W
		FHS-A9025S33	Dimensões: 70x70x15mm Tensão Nominal: 12Vdc Tensão de Operação: 10.8 - 13.8 Vdc Corrente de Entrada: 0.10 - 0.24A Potencia de Entrada: 1.20 - 2.88W

Nota concedida

O uso da marca de Certificação da Intertek é limitado às condições estabelecidas no contrato. A validade deste Certificado está atrelada à realização das avaliações de manutenção e retubamento de pásulas não conformidade de acordo com as orientações da Intertek previstas no IAC 001-010. Para verificação de validade e regularidade deste Certificado de Conformidade deve ser consultado o banco de dados de produtos e serviços certificados do Intertek. Este certificado é de uso exclusivo do Cliente da Intertek e é fornecido de acordo com o contrato de certificação entre Intertek e seu cliente. A responsabilidade da Intertek está limitada aos termos e condições do contrato. A Intertek não assume qualquer responsabilidade, salvo por parte do cliente, de acordo com o contrato, por perda, furtos ou danos causados pela utilização deste Certificado após de sua emissão. Apenas o cliente está autorizado a permitir a cópia ou distribuição deste Certificado. Para mais informações, contate: e-mail: qualidade.brasil@intertek.com ou Website: www.intertek.br com ou Intertek do Brasil Telefone: +55 11 2322-8000 Av. Senador Roberto Simonsen, 1006 - 1ª andar, São Carlos do Sul - SP

Certificado de Conformidade válido somente acompanhado das páginas de 1 à 11

24

24º OFÍCIO DE NOTAS - José Mario Pinheiro Pinto
Avenida Alexandre Baccin, 138 - C. - Centro - Rio do Janeiro - Telefone: (21) 3553-0121

0899074038001

AUTENTICA

Certifico e dou fé que a presente
documento que me foi apresentado
Autenticado: R\$ 2,35

Proc. datado: R\$ 5,78

Total: R\$ 8,13

Selo: **EDER17640-YYD**

Consulte em <http://www3.trib.jus.br/siteweb>

11/09/2019
José Mario Pinheiro Pinto
Escritório de Notas
Rua José A. Mendes
2220-1053/1054



XXXXXXXXXXXX



Certificado de Conformidade

Certificate of Compliance



Intertek

Nº: OFF 995-001-18

Data de Emissão: 30/novembro/2018
Date of Issue

Valido até: 29/novembro/2021
Valid Term

Relação de Componentes Críticos

COMPONENTE	FABRICANTE	MODELO	DADOS TÉCNICOS
	FOXCONN	1A21D7Q00	Dimensões: 94x94x44.6mm Tensão Nominal: 12Vdc Tensão de Operação: 10.8 - 13.2 Vdc Corrente de Entrada: 0.17 - 0.20A Potencia de Entrada: 2.04 - 2.4W
	SOHOO	KK9025	Dimensões: 90x90x25mm Tensão Nominal: 12Vdc Tensão de Operação: 7.0 - 12.0 Vdc Corrente de Entrada: 0.13 A Potência de Entrada: 2.4 W
	ALPINE	DF0801512SELN	Tensão Nominal: 12Vdc Corrente de Entrada: 0.18 A Potência de Entrada: 2.16 W
ODO	LG	GH***SB*	5V / 12V 1.5A / 2.5A
		GH***SC*	
	LITEON	GU00N	
		DU-8A6SH	
HDD	SEAGATE	ST2000DM001	Sata 6 GB/s
		ST2000DM006	3.5" - 2 TB
		ST1000DM003	Sata 6 GB/s 3.5" - 1 TB
		ST500DM002	Sata 6 GB/s 3.5" - 500 GB
		ST1000DM010	Sata 6 GB/s 3.5" - 1 TB
		ST500DM009	Sata 6 GB/s 3.5" - 500 GB

Marca concedida:

Dado da marca de Certificação de Intertek e limitado às condições estabelecidas no contrato. A validade deste Certificado está atrelada à realização das avaliações de manutenção e tratamento de possíveis não conformidades de acordo com as orientações de Intertek previstas no RAC específico. Para verificação da condição atualizada de regularidade deste Certificado de Conformidade deve ser consultado o banco de dados de produtos e serviços certificados do Intertek. Este certificado é de uso exclusivo do Cliente da Intertek e é fornecido de acordo com o contrato de certificação entre Intertek e seu cliente. A responsabilidade da Intertek está limitada aos termos e condições do contrato. A Intertek não assume qualquer responsabilidade, salvo por parte do cliente, de acordo com o contrato, por perda, dano ou não conformidade pelo uso indevido deste Certificado após a renovação. Apenas o cliente está autorizado a permitir a cópia ou distribuição deste Certificado. Para mais informações, contate: e-mail: qualidade.brasil@intertek.com Website: www.intertek-br.com.br Intertek do Brasil, Telefone: +55 11 2332-8000 Av. Senador Roberto Simonsen, 1336 - Jd. Anália, São Caetano do Sul - SP

Certificado de Conformidade válido somente acompanhado das páginas de 1 à 11

24

24º OFICIO DE NOTAS - José Mario Pinheiro Pinto
Avenida Abolição Santos, 159 - C. Centro - Rio de Janeiro - Telefone: (21) 3553-8021

088037A3381089

AUTENTICAÇÃO

Centrão e o dou. fé que a proposta
documental que me foi apresentada
Autenticação: R\$ 2,35
Proc. Juros: R\$ 5,79
Total: R\$ 8,13

11/09/2019
José Mario Pinheiro Pinto
Substituto
(21) 3220-8537/18a-100

Selo: **EDER17639-XJA**

Consulte em <https://www3.brj.pw.br/estpublico>





Certificado de Conformidade

Certificate of Compliance



Nº: OFF 995-001-18

Data de Emissão: 30/novembro/2018
Date of Issue

Valido até: 29/novembro/2021
Valid Term

Relação de Componentes Críticos

COMPONENTE	FABRICANTE	MODELO	DADOS TÉCNICOS
		ST1000DX002	Sata 6 GB/s 3.5" - 1 TB
		ST2000DX002	Sata 6 GB/s 3.5" - 2 TB
		SSHD ST SERIES	Sata 6 GB/s 3.5" - 500 GB / 750 GB / 1 TB / 2 TB
		ST1000DM004	Sata 6 GB/s 3.5" - 1 TB
		ST500LM021	Sata 6 GB/s 2.5" - 500 GB
		ST500LM034	Sata 6 GB/s 2.5" - 500 GB
		ST1000LM049	Sata 6 GB/s 2.5" - 1 TB
		ST500LX025	Sata 6 GB/s 2.5" - 500 GB
		ST1000LX015	Sata 6 GB/s 2.5" - 1 TB
	WESTERN DIGITAL	WD20EZRZ	Sata 6 GB/s 3.5" - 2 TB
		WD10EZEX	Sata 6 GB/s 3.5" - 1 TB
		WD10EZRZ	Sata 6 GB/s 3.5" - 1 TB
		WD5000AZLX	Sata 6 GB/s 3.5" - 500 GB
		WD5000AAKX	Sata 6 GB/s 3.5" - 500 GB
		WD5003AZEX	Sata 6 GB/s 3.5" - 500 GB

Marca concedida

O uso da marca de Certificação da Intertek, é limitado às condições estabelecidas no contrato. A validade deste Certificado está atrelada à realização das avaliações de manutenção e tratamento de possíveis não conformidades de acordo com as orientações da Intertek, gravadas no IAC específico. Para verificação de condição realizada de regularidade deste Certificado de Conformidade deve ser consultado o banco de dados de produtos e serviços certificados da Intertek. Este certificado é de uso exclusivo do Cliente da Intertek e é fornecido de acordo com o contrato de certificação entre a Intertek e seu cliente. A responsabilidade da Intertek está limitada aos termos e condições do contrato. A Intertek não assume qualquer responsabilidade, tal qual por parte do cliente, de acordo com o contrato, por perda, dano ou danos causados pela utilização deste Certificado a não da marca. Após o cliente está autorizado a permitir a cópia ou divulgação deste Certificado. Para mais informações, contate e-mail: qualidade.br@intertek.com ou visite www.intertek-br.com ou Intertek do Brasil Telefone: +55 11 2224-8000 Av. Senador Roberto Simoesen, 1106 - 1ª andar, São Carlos do Sul - SP

Certificado de Conformidade válido somente acompanhado das páginas de 1 à 11

24

24º OFICIO DE NOTAS - José Mario Pinheiro Pinto
Avenida Antônio Dantas, 109 - C. Centro - Rio de Janeiro - "Bela Vista" (01) 2533-6021

009927AGM079

Certifico e dou fé que o presente documento que me foi apresentado para autenticação, é autêntico.
Proc. desta: R\$ 2,31
Total: R\$ 8,19

AUTENTICAÇÃO

11/09/2019
José Mario Pinheiro Pinto
Substituto

Selo: **EDER17638-WUY**
Consulta em <https://www3.tjrr.jus.br/ptepublico/>



009927AGM079



Certificado de Conformidade

Certificate of Compliance



Nº: OFF 995-001-18

Data de Emissão: 30/novembro/2018
Date of Issue

Valido até: 29/novembro/2021
Valid Term

Relação de Componentes Críticos

COMPONENTE	FABRICANTE	MODELO	DADOS TÉCNICOS
		WD1003FZEX	Sata 6 GB/s 3.5" - 1TB
		WDS000LPLX	Sata 6 GB/s 2.5" - 500GB
		WD10JPLX	Sata 6 GB/s 2.5" - 1TB
		WD20SPZX	Sata 6 GB/s 2.5" - 2 TB
	TOSHIBA	DT01ACA050	Sata 6 GB/s 3.5" - 500 GB
		DT01ACA100	Sata 6 GB/s 3.5" - 1 TB
SSD	INTERCAMBIÁVEL*	INTERCAMBIÁVEL*	SATA 6GB / M.2. / NVMe 3.3 Vdc / 5 Vdc Máx. 5.0A

*Nota: São considerados componentes intercambiáveis os SSDs de fabricantes e modelos que atendam as características definidas no campo DADOS TÉCNICOS deste certificado.

Nota importante

O uso de marca de Certificação de Intertek é limitado às condições estabelecidas no contrato. A validade deste Certificado está atrelada à realização das inspeções de manutenção e tratamento de possíveis não conformidades de acordo com as orientações da Intertek previstas no NAC específico. Para verificação de condição atualizada de regularidade deste Certificado de Conformidade deve ser consultado o banco de dados de produtos e serviços certificados do Intertek. Este certificado é de uso exclusivo do Cliente da Intertek e é fornecido de acordo com o contrato de certificação entre Intertek e seu cliente. A responsabilidade da Intertek está limitada aos termos e condições do contrato. A Intertek não assume qualquer responsabilidade, salvo por parte do cliente, de acordo com o contrato, por perda, furtos ou danos causados pela utilização deste Certificado e/ou de seus dados. Apenas o cliente está autorizado a permitir a cópia ou distribuição deste Certificado. Para mais informações, contate o e-mail: qualidade.brasil@intertek.com ou o Website: www.intertek-br.com ou www.intertek.com ou Intertek do Brasil Telefone: +55 11 2502-8900 Av. Senador Roberto Simonsen, 1030 - Jd. Anália, 156 - Centro do Sul - SP

Certificado de Conformidade válido somente acompanhado das páginas de 1 à 11

24

24º OFICIO DE NOTAS - José Mario Pinheiro Pinto
Avenida Amador Damás, 139 - C. Centro - Rio de Janeiro - Telefone: (21) 2033-0251

AUTENTICACAO

Certifico e do nº 16 que a presente
documentação que me foi apresentada
Autenticacao: R\$ 2,25
Proc. dados: R\$ 3,12
Total: R\$ 5,37

Selo: **EDER17637-VJM**

Consulte em: <http://www3.tjrr.jus.br/passepublico>

31/09/2019
Substituto
José Mario Pinheiro Pinto



999874028674



Certificado de Conformidade

Certificate of Compliance



Intertek

Nº: ROHS 0437/V 0620.16-01

Data de Emissão: 26/maio/2017
Date of Issue

Valido até: 25/maio/2020
Valid Term

Fornecedor (Solicitante):
Supplier (Applicant)

Positivo Tecnologia S.A.
Rua Javari, 1255 - Bairro Distrito Industrial - 69075-110 - Manaus - AM - Brasil
CNPJ: 81.243.735/0019-77

Fabricante:
Manufacturer

Positivo Tecnologia S.A.
Rua Javari, 1255 - Bairro Distrito Industrial - 69075-110 - Manaus - AM - Brasil
CNPJ: 81.243.735/0019-77

Responsável Legal Fornecedor:
Legal Responsible by Supplier

Positivo Tecnologia S.A.
Rua Javari, 1255 - Bairro Distrito Industrial - 69075-110 - Manaus - AM - Brasil
CNPJ: 81.243.735/0019-77

Produto:
Product

Computador de Mesa - Desktop

Marca:
Brand

Positivo

Modelo:
Model

Positivo Master D380, Positivo Master D480, Positivo Master D535, Positivo Master D580, Positivo Master D600, Positivo Master D800, Positivo Master D210, Positivo Master D610, Positivo Master D810, Positivo Master D820, Positivo Master D3100, Positivo Master D6200, Positivo Master D8200.

Descrição:
Description

Positivo Master D380, Positivo Master D480, Positivo Master D535, Positivo Master D580, Positivo Master D600, Positivo Master D800, Positivo Master D210, Positivo Master D610, Positivo Master D810, Positivo Master D820, Positivo Master D3100, Positivo Master D6200, Positivo Master D8200.

Normas/Portarias:
Standards/Ordinances

Diretiva Européia RoHS (2011/65/EU)

Modelo de Certificação:
Certification model

Modelo 05

Data da Auditoria:
Date of the Audit

Auditoria de Fábrica realizada em 05/julho/2017

Nota concorre

O uso da marca de Certificação da Intertek é limitado às condições estabelecidas no contrato. A validade deste Certificado está vinculada à realização das inspeções de manutenção e tratamento de produtos não conformes de acordo com as orientações da Intertek previstas no SAC específico. Para verificação de condições atualizadas de regularidade deste Certificado de Conformidade deve ser consultado o banco de dados de produtos e serviços certificados do Intertek. Este certificado é de uso exclusivo do Cliente da Intertek e é fornecido de acordo com o contrato de certificação entre Intertek e seu cliente. A responsabilidade da Intertek está limitada ao termo e condições do contrato. A Intertek não assume qualquer responsabilidade, salvo por parte do cliente, de acordo com o contrato, por perda, dano ou prejuízo causado pela utilização deste Certificado e/ou de marca. Apenas o cliente está autorizado a permitir a cópia ou distribuição deste Certificado. Para mais informações, contate: e-mail: qualidade.brazil@intertek.com ou Website: www.intertek-br.com ou Intertek do Brasil Telefone: +55 11 2013-8000 Av. Senador Roberto Simões, 1106 - 1ª andar, São Carlos do Sul - SP

24

24º OFÍCIO DE NOTAS - José Mario Pinheiro Pinto
Avenida Assis Brasil, 139 - C. Centro - Rio de Janeiro / Telefone: (21) 3553-6621

089907A0389077

AUTENTICAÇÃO

Verifico e dou fé que a presente é uma
cópia verdadeira e fiel do
documento que me foi apresentado.

Autenticado: R\$ 2,35
Proc. dado: R\$ 3,78
Total: R\$ 6,13

Selo: **EDER176366VCU**

Consulte em <https://www3.tst.jus.br/autenticacao>

11/09/2019

[Handwritten Signature]
José Mario Pinheiro Pinto
Chefe de Seção A
Substituto





Certificado de Conformidade

Certificate of Compliance



Nº: ROHS 0437/V 0620.16-01

Data de Emissão: 26/maio/2017
Date of Issue

Valido até: 25/maio/2020
Valid Term

Data de Revisão:

Review date

Justificativa de Revisão:

Review reason

03/out/2017	Inclusão de componente crítico alternativo (Fonte de Alimentação).
22/dez/2017	Inclusão do modelo Positivo Master D3100 e de componentes críticos alternativos (Placa mãe, Fonte de Alimentação, Gabinete).
13/mar/2018	Inclusão de componente crítico alternativo (Fonte de Alimentação).
06/abr/2018	Correção do componente crítico alternativo Fonte de Alimentação. Onde constava: SOHO / GT-230, foi corrigido para: SOHO / GAMEMAX GT-230.
26/jun/2018	Inclusão dos modelos Positivo Master D6200 e Positivo Master D8200. Inclusão de componente crítico alternativo (Fonte de Alimentação).

Nota: Segue em anexo, nas páginas de 3 a 4, a Relação de Componentes Críticos.
Note

Alexandre Martins
Product Director

"A Cgcre é signatária do Acordo de Reconhecimento Multilateral do IAF para Certificação de Produtos"

Nota orientada

O uso da marca de Certificação de Intertek é limitado às condições estabelecidas no contrato. A validade deste Certificado está atrelada à realização das avaliações de manutenção e tratamento de produtos não conformes de acordo com as orientações da Intertek previstas no RAC específico. Para verificação da condição atualizada de regularidade deste Certificado de Conformidade deve ser consultado o banco de dados de produtos e serviços certificados do Intertek. Este certificado é de uso exclusivo do Cliente da Intertek e é fornecido de acordo com o contrato de certificação entre Intertek e seu cliente. A responsabilidade da Intertek está limitada aos termos e condições do contrato. A Intertek não assume qualquer responsabilidade, salvo por parte do cliente, de acordo com o contrato, por perda, dano ou qualquer outro causado pela utilização deste Certificado e/ou de marca. Apenas o cliente está autorizado a permitir a cópia ou distribuição deste Certificado. Para mais informações, contate: e-mail: qualidade_brasil@intertek.com Website: www.intertek-lb.com ou Intertek do Brasil Telefone: +55 11 2312-8300 Av. Senador Nilton Gonçalves, 1306 - 1º andar, São Carlos do Sul - SP

Certificado de Conformidade válido somente acompanhado das páginas de 1 a 4

24

2º OFÍCIO DE NOTAS - José Mario Pinheiro Pinto
Avenida Anacleto Barros, 139 - C. Centro - Rio de Janeiro - Telefone: (21) 3533-9121

AUTENTICADO
Certidão e doação de bens que a presente
Atestamos que me foi apresentado
e cu- dados: R\$ 2,35
Total: R\$ 9,13
Saldo: EDER17635-UNS

OPCA/00/2019
15/05/2019
122-1531744-4



Consulte em <https://www3.tj.jus.br/interpolica>



Certificado de Conformidade

Certificate of Compliance



Nº: ROHS 0437/V 0620.16-01

Data de Emissão: 26/maio/2017
Date of Issue

Valido até: 25/maio/2020
Valid Term

Relação de Componentes Críticos

COMPONENTE	FABRICANTE	MODELO
GABINETE	POSITIVO	POS-MTIW01
		POS-SFIW01
		POS-SF5H01
PLACA-MÃE	POSITIVO	POS-EIQ87CY
		POS-EAA75DE
		POS-EIB85CZ
		POS-PIH81DL
		POS-PIB150DM
		POS-PIQ170DN
		POS-PIB150DT
		POS-PIQ170DU
		POS-PIH110DV
		POS-AIQ270DX
		POS-EIH110EA
		POS-RIQ370ED
		POS-RIB360EE
		FONTE DE ALIMENTAÇÃO
SS-300TFX		
SS-300TGW		
FSP	FSP300-60EGA	
	FSP300-60SGV	
DELTA	DPS-250AB-72A	
	DPS-200PB-210	
IN-WIN Development INC.	IP-P300HF7-2	
	IP-P240GF7-2	
POSITIVO	PI-T250G-D(01)	
	PI-T240G-D(01)	
	PI-T300B-S(01)	
	PI-T300G-S(01)	
		PI-A300B-S(01)

Marca conhecida

O uso da marca de Certificação da Intertek é limitado às condições estabelecidas no contrato. A validade deste Certificado está atrelada à realização das avaliações de manutenção e tratamento de produtos não conformes e de acordo com as orientações da Intertek previstas no RAC específico. Para verificação de condições atualizadas de regularidade deste Certificado de Conformidade deve ser consultado o banco de dados de produtos e serviços certificados de Intertek. Este certificado é de uso exclusivo do Cliente da Intertek e é fornecido de acordo com o contrato de certificação entre Intertek e seu cliente. A responsabilidade da Intertek está limitada aos termos e condições do contrato. A Intertek não assume qualquer responsabilidade, salvo por parte do cliente, de acordo com o contrato, por perda, dano ou risco causado pela utilização deste Certificado e/ou de marca. Apesar de o cliente estar autorizado a permitir a cópia ou distribuição deste Certificado, para mais informações, contate: e-mail: qualidade.brasil@intertek.com Website: www.intertek.br.com ou Intertek do Brasil Telefone: +55 11 2322-8000 Av. Senador Roberto Simonsen, 1306 - 19 andar, São Caetano do Sul - SP

Certificado de Conformidade válido somente acompanhado das páginas de 1 à 4

24

24º OFÍCIO DE NOTAS - José Mario Pinheiro Pinto
Avenida Américo Basso, 136 - C. Centro - Rio de Janeiro - Telefone: (21) 2523-6021

0956740396071

AUTENTICAÇÃO
Certifico a veracidade do documento que me foi apresentado.
Autenticação: R\$ 2,33
Proc. dat.: R\$ 5,76
Total: R\$ 8,13
Selo: EDER17634-TYP
Consulte em <https://www3.tjn.jus.br/interativo>

109/2018
Substituto
1581.0227
220.753/18-000





Certificado de Conformidade

Certificate of Compliance



Nº: ROHS 0437/V 0620.16-01

Data de Emissão: 26/maio/2017
Date of Issue

Valido até: 25/maio/2020
Valid Term

Relação de Componentes Críticos

COMPONENTE	FABRICANTE	MODELO
		PI-A300B-F(01)
		PI-T300G-F(01)
		PI-T300P-I(01)
		PI-T200P-S(01)
		PI-T200G-D(01)
		PI-T180G-I(01)
	SOHOO/GAMEMAX	GT-230

Nota importante

O uso da marca de Certificação da Intertek é limitado às condições estabelecidas no contrato. A validade deste Certificado está atrelada à realização das avaliações de identificação e tratamento de produtos. Não conformidades de acordo com as orientações da Intertek previstas no SAC específico. Para verificação da condição atualizada de regularidade deste Certificado de Conformidade deve ser consultado o banco de dados de produtos e serviços certificados da Intertek. Este certificado é de uso exclusivo do Cliente da Intertek e é fornecido de acordo com o escopo de certificação entre Intertek e seu cliente. A responsabilidade da Intertek está limitada aos termos e condições do contrato. A Intertek não assume qualquer responsabilidade, salvo por parte do cliente, de acordo com o contrato, sob pena de sanção ou dano causado pela utilização deste Certificado e/ou de marca. Apesar o cliente está autorizado a permitir a cópia ou distribuição deste Certificado. Para mais informações, contate e-mail: qualidade.brazil@intertek.com Website: www.intertek-br.com ou Intertek do Brasil Telefone: +55 11 2522-8000 Av. Brasil Roberto Navesen, 1306 - 1º andar, São Caetano do Sul - SP

Certificado de Conformidade válido somente acompanhado das páginas de 1 à 4

24

24º OFÍCIO DE NOTAS - José Mario Pinheiro Pinto
Avenida Afonso Benes, 129 - C. Centro - Rio de Janeiro - Telefone: (21) 2512-0321

08000740186074

AUTENTICAÇÃO
Certifico e dou fé que a presente
documentação que me foi apresentada
Autenticação em: R\$ 2,35
Proc. dados: R\$ 3,78
Total: R\$ 6,13

11/09/2019
Eduardo Pinheiro
Substituto

Selo: EDER17633-SVO

Consulta em <http://www3.tj.jus.br/taopublico>



A Investiplan Computadores e Sistemas
Proposta Nº: 005-08-2019 de 06 de agosto de 2019

Declaração

Declaramos que os modelos abaixo ofertados em nossa proposta 005-08-2019, são compatíveis com Windows 10 Professional e não estão em processo de descontinuidade ou serão descontinuados até 90 (noventa dias) contados a partir da data da proposta.

Item 01 – Quantidade 5.000

POSITIVO MASTER DB200 (Core I5 / 16GB (2x8 GB) / 1 TB / DVD-RW / Fonte 180W / SFF / W10 PRO / 2 Monitores 19,5"

Item 02 – Quantidade 500

POSITIVO MASTER N8240 BLACKSTONE (Core I5 / 8GB (1x8 GB) / SSD 256GB W10 PRO

Atenciosamente



Alexandre Gallotti Guimaraes

Representante Legal

VICE PRESIDÊNCIA GOVERNO E CONTAS ESTRATÉGICAS

alexandre@mc1000.com.br

Positivo Tecnologia

Tel.: (21) 3982-2222

Cel.: (21) 98272-0931



2º OFÍCIO DE NOTAS - José Mario Pinheiro Pinto
 Avenida Alameda Santos, 150 - C. Centro - São Paulo - SP (011) 2263-4041

AUTENTICAÇÃO

Certifico e dou fé que o presente documento que me foi apresentado, é autêntico.

Proc. datado: R\$ 2,31
 Total: R\$ 8,13

Selo: EDER17632-SGM

Consulte em <https://www3.tj.jo.br/autenticacao>

2º OFÍCIO DE NOTAS
 Substituto A. L. L. L.

11/09/2023



0960176320073

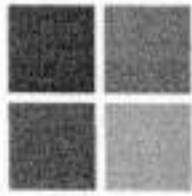

Microsoft

Hardware certification report **Approved**

Private product ID:	14154392324725588
Shared product ID:	1152921504607504937
Submission ID:	1152921504627618164
Submission date:	5/22/2018
Completion date:	5/22/2018
Company:	Positivo Tecnologia SA
Product name:	Positivo Master D8200
Category:	System
Product type:	Desktop
Qualification level:	Certified for Microsoft Windows 10 Client family version 1709, x64
Marketing name:	Positivo Master D8200

Microsoft
Certified

24

24º OFICIO DE NOTAS - José Mario Pinheiro Pinto
Avenida Almirante Barros, 136 - C. - Centro - Rio de Janeiro - Telefone: (21) 3300-5121

88N017A038R072

AUTENTICADO

11/09/2019

Certifico e dou fé que a presente cópia é reprodução fiel do documento que me foi apresentado e que corresponde ao original.

Autenticação: R\$ 2,35

Imp. dados: R\$ 5,78

Total: R\$ 8,13

Selo: **EDER17631-EKX**

Consulte em <https://www3.tjrr.jus.br/atenubico>

[Handwritten Signature]
DE NOTARIUS
Ass. A. M. M. S.
Substituto



24

MONITOR POSITIVO 20M35PH



Qualidade Superior de Imagem com Economia de Energia



- Imagens limpas e cores mais vivas com a tecnologia LED de definição HD
- Super economia de energia
- Tela com tratamento antirreflexivo
- Ajustes de altura, inclinação e rotação

LED

HDMI

VESA



TELA LED de 19.5" / Resolução HD / Alto Contraste / Plug & Play / HDMI + VGA

Tamanho de Tela	19.5", Widescreen, Formato 16:9
Tipo de Tela	LED, 100% plana
Revestimento da Tela	Anti-Glare, Hard Coating 3H
Suporte de Cores	16,7 milhões
Pixel Pitch	0,2712 mm (H) 0,2626 mm (V)
Brilho	250 cd/m ²
Contraste	5.000.000:1 (DFC) / 1.000:1 (Estático)
Ângulo de Visão	170° / 160° (H/V)
Tempo de Resposta	5 ms (GTG)
Resolução Máxima	1600x900 @ 60Hz
Frequência de Varredura	Análogica: 30 - 83 kHz (H) / 56 - 75 Hz (V) Digital: 30 - 83 kHz (H) / 56 - 75 Hz (V)
Ídeo	Analogico, Digital
Alto Falantes	Não
Conector	HDMI e D-Sub 15 pinos (VGA)
Furação para suporte (VESA)	Sim (100 mm x 100 mm)
Recursos	Plug and Play; Abertura para trava tipo Kensington
Tensão	AC 100-240 V (+/-10%) / 50/60 Hz (automática), fonte interna
Consumo de Energia (Ligada/Standby)	20W (Típico) / ≤ 0,3 W
Controles Manuais - Painel Frontal	Teclas: Menu/Reader/Energy Saving/Auto ajuste/input/Exit/Liga-Desliga OSD (On Screen Display)
Ajustes	Apoio da base removível, Inclinação (-5° - +20°), Altura (11 cm), Rotação Pivot (90°)
Dimensões (L x A x P)	Produto: 463 x 322 x 224 mm (com base) Embalagem: 554 x 178 x 340 mm
Cor	Preta
Peso Líquido / Bruto	3,6 Kg / 4,86 Kg
Acessórios	Cabo de força 1,8m NBR 14136, Cabo D-Sub de 1,5m, Cabo HDMI de 1,8m, Cabo de Alimentação tipo Y (opcional), Adaptador NBR 14136 - 2P+T (opcional), adaptadores de vídeo HDMI-VGA/HDMI-DVI/HDMI-DisplayPort (opcional) e Manual do Usuário

INDICATIVO DAS ESPECIFICAÇÕES TÉCNICAS - SUBITEM 10.1.2 DO TERMO DE REFERÊNCIA

TERMO DE REFERÊNCIA	FOLHA DE ESPECIFICAÇÕES/ MANUAL /CATÁLOGO
<p>3.7.9 A CONTRATADA deverá disponibilizar uma Central de Suporte que deve abranger abertura e controle de incidentes, resolução de dúvidas correlatas à solução implantada, assistência e suporte técnico, para prestar atendimento à CONTRATANTE em questões relacionadas ao escopo deste Termo.</p>	<p>Atendido, ciente e de acordo</p>
<p>3.7.10 Toda solicitação de suporte emitida pela CONTRATANTE deverá ser registrada e controlada através da Central de Suporte, não sendo admitido, em nenhuma hipótese, a rejeição da abertura de um chamado relacionado ao equipamento locado, ainda que se conclua, ao final, que a solução do incidente não seja de responsabilidade da CONTRATADA.</p>	<p>Atendido, ciente e de acordo</p>
<p>3.7.11 A Central deverá ser acionada através de sistema WEB, e-mail único e canal de atendimento tipo 0800 (ligação gratuita), disponibilizados pela CONTRATADA, e deverá estar disponível para o usuário do serviço durante todos os dias úteis, de 08h às 18h.</p>	<p>http://chamado.investiplan.com.br/cecweb/login.aspx?ReturnUrl=%2fcecweb e-mail: sac.dpge@investiplan.com.br DDG: 0800 208284141</p>
<p>3.7.12 Todo chamado aberto deverá conter, minimamente, o usuário solicitante, a localidade, o horário de abertura do chamado pelo usuário, início e término do atendimento do chamado, a identificação do equipamento, número de série do equipamento, a descrição do chamado e a solução aplicada.</p>	<p>v. Manual CEC-Web págs 10 a 35 e 57 a 103</p>
<p>3.7.13 Deverá ser disponibilizado pela CONTRATADA sistema WEB online que permita a geração de relatórios de quantitativos de chamados, classificação por tipo de acionamento, status (aberto, fechado e suspenso), identificação do equipamento, localidade de abertura, data de abertura, data de encerramento e quantitativo de reabertura dos chamados.</p>	<p>v. Manual CEC-Web págs 106 a 130</p>
<p>3.7.14 O sistema deve permitir ainda a recuperação dos chamados minimamente por localidade, usuário, período, identificação do equipamento, número de série e número do pedido.</p>	<p>v. Manual CEC-Web págs 36 a 56</p>



CEC-Helpdesk

investplan
INVESTPLAN
(21)2216-6250

Versão: 13.3
Idioma: **PORTUGUÊS (BRASIL)** ▼



Acesso Usuário

Usuário:

Senha: ✓

Lembrar login

[Esqueceu a senha?](#)



Acesso Técnico

Técnico:

Senha: ✓

Lembrar login

[Esqueceu a senha?](#)

24

24º OFÍCIO DE NOTAS - José Mario Pinheiro Pinto

Avenida Almirante Barros, 138 - C. Centro - Rio de Janeiro - Telefone: (21) 2663-6021

00000740580071

AUTENTICAÇÃO

11/09/2019

Certifico e dou fé que a presente cópia é fiel e verdadeira do original do documento que me foi apresentado como autêntico.

Autenticação: R\$ 2,35

Proc. dados: R\$ 5,78

Total: R\$ 8,13

Selo: **EDER17630-RVT**

Consulte em <https://www3.tjrr.jus.br/sitepublico>

[Handwritten signature]
J. M. Pinheiro Pinto
OFÍCIO DE NOTAS
Rua A. Nogueira
138 - Centro - Rio de Janeiro
Tel. (21) 2663-6021



AUTENTICAÇÃO



SAC DPGE <sac.dpge@investiplan.com.br>

Teste de Abertura de Chamado

1 mensagem

Danilo Ladeira <danilo.ladeira@investiplan.com.br>
Para: SAC DPGE <sac.dpge@investiplan.com.br>

13 de setembro de 2019 09:53

E-mail exclusivo para abertura de chamados da DPGE.

--

Danilo Ladeira
Departamento Comercial
(21) 2272-5000 Ramal 5007
E-mail: danilo.ladeira@investiplan.com.br
www.investiplan.com.br

CEC-Help Desk



CEC-WEB

Operações
Versão 13

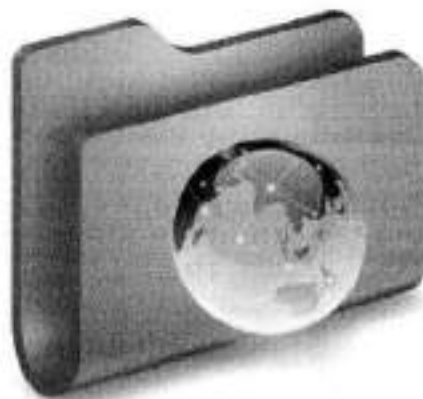

evolua
software

EVOLUA SOFTWARE
Rua Rodrigo Soares de Oliveira, 596 – Anhangabaú
Jundiaí – SP – 13.208-120 – Fone : (11) 4521-7667
suporte@evolua.com.br www.evolua.com.br

Sumário

INTRODUÇÃO	5
LEGENDA	5
USUÁRIO	7
LOGIN	7
USUÁRIO SEM SENHA	7
USUÁRIOS COM O MESMO E-MAIL	7
SINGLE SIGN-ON	8
PÁGINA SEPARADA PARA LOGIN DO USUÁRIO	8
CADASTRO/ATUALIZAÇÃO DE USUÁRIO	8
NOVO CHAMADO (ABERTURA)	10
IMPEDIR QUE USUÁRIOS ABRAM CHAMADOS	10
INCLUIR OUTROS E-MAILS NA ABERTURA	10
DIVULGAÇÃO DO CHAMADO	11
E-MAIL PARA AVALIAR O ATENDIMENTO	12
LIBERAR NA ABERTURA DO CHAMADO A ESCOLHA DA CRITICIDADE PELO USUÁRIO	13
CONSULTA DE CHAMADOS	14
UTILIZANDO A LUPA	15
SALVANDO AS CONSULTAS CRIADAS	15
<i>Alterar Consultas Gravadas</i>	16
<i>Editar Campos de Consultas Gravadas</i>	16
<i>Excluir Consultas Gravadas</i>	17
<i>Atualização automática</i>	17
EXIBIÇÃO DE SUBCHAMADOS	18
EXIBINDO SLA NA CONSULTA	18
ATUALIZAÇÃO AUTOMÁTICA	19
HORAS PREVISTAS	19
ALTERAR / SUSPENDER / Re-ABRIR CHAMADOS	19
<i>Resultado da consulta</i>	20
<i>Alterar Chamado</i>	20
<i>Suspender Chamado</i>	20
<i>Re-Abriu Chamado</i>	21
ATENDIMENTOS DO CHAMADO	22
CONSULTA A BASE DE CONHECIMENTO	22
AVALIAR ATENDIMENTO	23
AVALIAÇÃO DE SUBCHAMADO	24
MÁXIMO DE CHAMADOS NÃO AVALIADOS	24
AVISANDO USUÁRIOS POR E-MAILS SOBRE CHAMADOS NÃO AVALIADOS	24
TIPOS DE USUÁRIO	24
MENSAGENS DO CEC WEB	30
AVALIAR ATENDIMENTO	30
EMAIL PARA AVALIAR O ATENDIMENTO	30
REGISTRAR A AVALIAÇÃO DO USUÁRIO	30
TÉCNICO	32
LOGIN	32
PÁGINA SEPARADA PARA LOGIN DO TÉCNICO	32
PÁGINA PRINCIPAL DO TÉCNICO	32
ABERTURA DE CHAMADO (TÉCNICO)	34
PERMITINDO QUE O TÉCNICO ABRA CHAMADO NA WEB	34
QUANTIDADE DE CHAMADOS EM ABERTO	35
CONSULTAS	36
CONSULTANDO O CHAMADO	36

<i>Utilizando a lupa nas pesquisas de chamado</i>	36
<i>Consulta / Atender</i>	36
SALVANDO AS CONSULTAS CRIADAS	37
<i>Alterar Consultas Gravadas</i>	38
<i>Editor Campos de Consultas Gravadas</i>	39
<i>Excluir Consultas Gravadas</i>	39
<i>Atualização automática</i>	40
ALERTA DE INTERAÇÃO DO USUÁRIO	40
CONSULTA BASE DE CONHECIMENTO (TÉCNICO)	40
<i>Consultar FAQ</i>	41
PÁGINA DE ATENDIMENTO	43
VINCULANDO CHAMADOS	51
VISUALIZANDO DADOS DO EQUIPAMENTO (AUDITORIA)	51
GERAR UM COMPROMISSO NA AGENDA DO OUTLOOK	55
ATENDER / ENCERRAR CHAMADO	57
REGISTRANDO O ATENDIMENTO	57
PERCENTUAL CONCLUÍDO DO CHAMADO	57
TIPO DE ATENDIMENTO	59
AVISO DE ATENDIMENTOS COM HORÁRIOS DUPLICADOS	60
ALTERANDO RESPONSÁVEL DO CHAMADO AUTOMATICAMENTE	60
INSERINDO APONTAMENTOS EM NOME DE OUTRO TÉCNICO	62
FAQ	62
<i>Utilizando uma resposta padrão (FAQ)</i>	62
<i>Utilizando o texto da FAQ no atendimento</i>	63
<i>Exibe a pesquisa automática de FAQ</i>	63
<i>Utilizando a pesquisa automática de FAQ</i>	64
MANEIRAS DE PARAMETRIZAR O ATENDIMENTO	70
<i>Trazer data e hora do servidor nos atendimentos</i>	71
<i>Cálculo do Apontamento automático - Ciclo de atendimento</i>	72
<i>Atendimento com tempo fixo por situação</i>	80
<i>Revisão de apontamentos com horário diferente do servidor</i>	83
SUB-CHAMADOS	90
PREPARANDO AS ETAPAS	90
GERANDO SUB-CHAMADOS	91
CANCELANDO SUB-CHAMADOS	93
ENCERRANDO O CHAMADO PAI (MASTER)	93
CONSULTANDO SUB-CHAMADOS	94
ENCERRANDO CHAMADO MASTER COM SUB-CHAMADO EM ABERTO	94
VOLTANDO PARA ANDAMENTO AUTOMATICAMENTE O CHAMADO MASTER	95
AVALIAÇÃO DO ATENDIMENTO	98
CADASTRANDO OS QUESITOS DA AVALIAÇÃO	98
CADASTRANDO OS CONCEITOS DE AVALIAÇÃO	99
AVALIAÇÃO NEGATIVA (AVISAR TÉCNICOS)	100
REGISTRANDO A AVALIAÇÃO	100
ALTERANDO LAYOUT DA AVALIAÇÃO DOS CHAMADOS	100
REGISTRANDO A AVALIAÇÃO PARA MAIS DE UM CHAMADO	101
ESTORNANDO A AVALIAÇÃO	102
GRUPOS DE ASSUNTOS / ASSUNTOS SEM AVALIAÇÃO	104
AVALIAÇÃO / REABERTURA DE SUB-CHAMADO	104
RELATÓRIOS / GRÁFICOS	106
IMPRESSÃO DO RAT	106
RELATÓRIOS DE CHAMADOS, CONTRATOS, ESTOQUE, HORAS, EQUIPAMENTOS E SOFTWARES	111
<i>Relatório de Pesquisa de Satisfação</i>	111

<i>Relatório de Reação e Solução</i>	114
<i>Relatório de Chamadas</i>	115
<i>Relatório de Situação dos chamados</i>	117
<i>Relatório de Contratos a vencer</i>	118
<i>Relatório de Apontamento de horas (timesheet)</i>	119
<i>Relatório de Demonstrativo de horas</i>	120
<i>Relatório de SLA Excedido por Área</i>	121
DEFININDO OS TÉCNICOS QUE PODERÃO ALTERAR OS RELATÓRIOS CUSTOMIZADOS.....	123
GRÁFICOS.....	124
PROBLEMAS COM A VISUALIZAÇÃO DO GRÁFICO	129
OUTROS RECURSOS	131
DEFININDO SEQUÊNCIA PARA EXECUÇÃO DOS CHAMADOS	131
TAREFAS	136
AGENDA DE COMPROMISSOS.....	139
ENCERRAMENTO AUTOMÁTICO DE CHAMADOS	143
MENSAGENS DE ALERTAS (LOGIN E ABERTURA)	149
MENSAGENS DE ERRO	149
SUORTE	150

Introdução

Este manual visa orientar os usuários quanto à operação do módulo Cec-Web.

Como o CEC-Help Desk é um sistema modulado e parametrizado, esse manual contemplará os recursos da versão mais completa. Sendo assim, alguns dos recursos descritos podem não ter sido negociados com o cliente, o qual poderá ignorar as seções correspondentes deste manual.

Para maior produtividade, é importante que se leia todo o manual.

Em caso de dúvidas ou sugestões, estamos à disposição.



Evolua Software

Telefone: (11) 4521-7667

E-mail: suporte@evolua.com.br

A Evolua Software se reserva o direito de alterar esse manual ou os programas que compõem o sistema sempre que achar necessário, sem avisar previamente seus usuários.

Legenda

-  - **Painel de controle do módulo Cec-Web**, para acessá-lo clicar no link "[Painel de controle](#)" localizado na página principal.
-  - **Relatórios do Cec-Web**, para acessá-los clicar no link "[Relatórios](#)" localizado na página principal.
-  - **Gráficos do Cec-Web**, para acessar clicar no link "[Gráficos](#)" localizado na página principal.

CEC-Helpdesk



Acessando o site

Digite o seu endereço da Intranet ou Internet, como por exemplo: <http://helpdesk.exemplo.com.br>
Nesta página você encontrará as opções de acesso como USUÁRIO ou TÉCNICO, são elas que darão acesso ao login inicial.



The screenshot shows the login interface for 'Cec-helpdesk'. On the left, the logo 'Cec-helpdesk' is displayed above the company information: 'EVOLUA SOFTWARE', 'RUA RODRIGO SOARES DE OLIVEIRA, 596', and '(11) 4521-7667'. Below this, it says 'Versão: 1.1.2a'. On the right, there are two login sections. The top section is 'Acesso Usuários', featuring a small profile icon, a 'Usuário:' text label, a text input field, a 'Senha:' text label, another text input field, a 'Lembrar login' checkbox, and a link 'Esqueceu a senha?'. The bottom section is 'Acesso Técnico', also featuring a small profile icon, a 'Usuário:' text label, a text input field, a 'Senha:' text label, another text input field, a 'Lembrar login' checkbox, and a link 'Esqueceu a senha?'. Both sections have a checkmark icon to the right of the password field.

Observe os seguintes itens:

- 1) Área para acesso de usuários, caso o usuário tenha esquecido a senha ele poderá informar seu e-mail e clicar no link '[Esqueceu a senha?](#)'
- 2) Área para acesso de técnicos, caso o usuário tenha esquecido a senha ele poderá informar seu e-mail e clicar no link '[Esqueceu a senha?](#)'
- 3) Você poderá identificar a versão utilizada para acesso ao CEC Web.

Usuário

Login

Existem duas maneiras do usuário acessar o site:

1. **E-mail** ou seu **Username** (campo definido pelo responsável pelo HelpDesk)
2. **Registro** (número do funcionário dentro da empresa)

Depois basta informar a sua senha e clicar no botão **ENTRAR**.

Usuário sem senha

Se o usuário não possuir uma senha cadastrada a página solicitará uma logo na primeira utilização.

The screenshot shows the EvoluA login interface. On the left is the EvoluA logo and contact information: EVOLUA SOFTWARE, RUA RODRIGO SOARES DE OLIVEIRA, 396, (11) 4321-7667. The main area has two login sections: 'Acesso Usuários' and 'Acesso Técnico'. Each section has fields for 'Usuário' and 'Senha', a 'Lembrar login' checkbox, and a 'Esqueceu a senha?' link. The 'Usuário' field in 'Acesso Usuários' contains the text 'Robson'. To the right, a grey box contains the text: 'Senha não cadastrada (Usuário)?', 'Senha: [input]', 'Confirmar: [input]', and 'Para entrar no sistema digite uma senha e clique no botão acima.' At the bottom left, a message reads: 'Senha não cadastrada, para entrar no sistema cadastre uma nova senha no painel ao lado!'.

Usuários com o mesmo e-mail

Caso o e-mail informado no login, pertença a vários usuários será aberta a lista desses usuários solicitando com qual userid o usuário deseja logar.

This screenshot shows the same EvoluA login page as above, but with a 'Usuário' field containing an email address. Below the login forms, a section titled 'Usuários Duplicados' is displayed. It contains the text: 'Selecione um usuário da lista abaixo para fazer o login:'. Below this is a table with three columns: 'User ID', 'Nome', and 'Email'. The table lists several users with their respective IDs, names, and email addresses.

User ID	Nome	Email
1	ROBERTO	ROBERTO@EVOLUA.COM.BR
2	JOAQUIM	JOAQUIM@EVOLUA.COM.BR
3	JOÃO	JOAO@EVOLUA.COM.BR
4	ANTÔNIO	ANTONIO@EVOLUA.COM.BR
5	PAULO	PAULO@EVOLUA.COM.BR
6	ROBERTO	ROBERTO@EVOLUA.COM.BR
7	ROBERTO	ROBERTO@EVOLUA.COM.BR
8	ROBERTO	ROBERTO@EVOLUA.COM.BR
9	ROBERTO	ROBERTO@EVOLUA.COM.BR
10	ROBERTO	ROBERTO@EVOLUA.COM.BR
11	ROBERTO	ROBERTO@EVOLUA.COM.BR
12	ROBERTO	ROBERTO@EVOLUA.COM.BR

Single Sign-On

Um recurso muito interessante que você pode usar na entrada do Cec-Web é a identificação automática do usuário, evitando assim a digitação de seu login e senha, para isso veja no final do manual o tópico Single Sign-on

Página separada para login do usuário

Este recurso permite que a página de login do usuário seja separado do técnico, mostrando somente um campo para o login.

Para configurar o recurso é necessário adicionar ao link do Cec-Web o parâmetro `tipo=U&sign_on=off&LoginResumido=S` ou `tipo=UT&sign_on=on&LoginResumido=S` (Single sign-on ativo), conforme imagem abaixo:



Cadastro/Atualização de Usuário

Esta é a página onde o usuário irá informar todos os seus dados caso queira atualizá-los. Para acessar esta opção deverá o usuário clicar no link 'Editar Perfil' conforme indicado na figura abaixo:

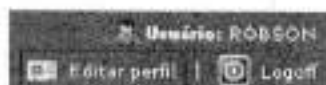

Serão exibidos os dados atuais cadastrados e permitirá que o usuário efetue as alterações.

Se o parâmetro abaixo estiver **desativado**, o usuário poderá também selecionar e efetuar a troca para um outro cliente (ativo).

 - **Parâmetros** → aba **Opções** → aba **Usuários** → "Se estiver desativado, o usuário poderá também selecionar e efetuar a troca para um outro cliente (ativo)"

Página Principal do Usuário

O site possui 4 barras de opções principais:



1) Opções do Site



1. **Novo Chamado** – utilizado para abrir novas solicitações.
2. **Consulta** – nesse item usuário pode fazer:
 - a. Consultar os atendimentos do chamado
 - b. Adicionar comentário a um chamado aberto
 - c. Suspende o chamado
 - d. Reabrir o chamado
 - e. Avaliar o chamado
3. **Cons. Base de Conhecimento** – consulta que mostra todos os atendimentos já efetuados
4. **Avaliar Chamado** – opção que permite ao usuário dar uma nota para o atendimento do chamado
5. **FAQ *** - consultar scripts já programados de perguntas e respostas.
* item opcional através de parâmetro.

2) Identificação



Identificação do usuário logado.

Nessa barra o usuário possui os seguintes itens:

1. **Logoff**: desconecta o usuário do site.
2. **Editar Perfil**: permite que o usuário altere seus dados cadastrais, tema e seu e-mail.

3) Último acesso



Nesta barra poderá ser informado data de seu último acesso ao sistema.

4) Totais



Nessa barra o usuário possui os seguintes totais:

1. **Chamados em aberto**: somatória dos chamados do próprio usuário e que até o momento não foram resolvidos (encerrados).
2. **Chamados Encerrados**: somatória dos chamados do próprio usuário que foram resolvidos (encerrados).
3. **Chamados não avaliados**: somatória dos chamados do próprio usuário que foram resolvidos (encerrados) e que até o momento não foram avaliados.
4. **Início** : Link para voltar para a página inicial.

Obs: Importante ressaltar que se o usuário entrar em "consulta" será apresentada a somatória total dos chamados em aberto, baseada na visibilidade definida para ele (cliente, filial, departamento).

Novo Chamado (Abertura)

Antes dessa página você poderá exibir um sumário das categorias, através de um índice um catálogo de figuras. (ver tópico catálogo de serviços).

Para abrir um chamado o usuário deverá informar:

1. **Grupo de Assunto** (Hardware, Software, Internet, entre outros).
2. **Assuntos** (já pré-estabelecido pelo Departamento de Help Desk), nesse item serão mostrados somente os assuntos referentes ao grupo selecionado.
3. **Resumo** (uma descrição resumida do problema)
4. **Número de série do equipamento** (caso o problema seja em um equipamento, verificar parâmetros sobre a obrigatoriedade desta informação)
5. **Solicitação** (o que realmente estiver acontecendo)

Depois basta clicar no botão **SALVAR** ou no botão **VOLTAR** para não gravar o chamado.

Impedir que usuários abram chamados

Para impedir que alguns usuários abram chamados acesse:

- **Clientes e usuários** → **Usuários** → Edite o cadastro do usuário desejado e marque o parâmetro: → "Não pode abrir chamado"

Incluir outros e-mails na abertura

Caso o usuário queira inserir outros e-mails na abertura do chamado, para que outros possam receber notificações do andamento do chamado em aberto, basta que o parâmetro seja ativado através do acesso técnico.

- **Parâmetros** → **aba Opções** → **aba Abertura** → marcar o item → Permite adicionar novos emails na abertura do chamado. → salvar alterações clicando no botão → Atualizar esses parâmetros.

Após o parâmetro ativo, o usuário irá visualizar o ícone na tela de abertura do chamado, permitindo a inclusão dos novos e-mails.

Novo Chamado Horas Mensais: Controlador: 00:00 Utilizador: 48:52 Saldos: 00:00:00

Usuário: Servidor:
 Cliente: Departamento:
 Grupo: Assunto:
 Equipamento:
 Resumo:
 Solução:

Ao clicar no ícone do envelope, uma janela será exibida para inserir o e-mail.

Digite um E-mail:

Preencher o e-mail e clicar em "Adicionar", para armazenar. Caso queira remover basta clicar no ícone ✕.

Digite um E-mail:

E-mail já adicionado Excluir
 teste@teste.com.br ✕

Divulgação do Chamado

Nesse momento serão enviados e-mails para os técnicos responsáveis por aquele ASSUNTO e aquela EMPRESA (cliente) e para o próprio usuário confirmando o cadastro do chamado.



O usuário irá receber um e-mail conforme figuras abaixo, confirmando a abertura do chamado.



Sem formatação HTML



Com formatação HTML

E-mail para Avaliar o Atendimento

Assim que o chamado for solucionado será enviado para o usuário um e-mail como esse solicitando a sua avaliação.



Sem formatação HTML



Com formatação HTML

Liberar na abertura do chamado a escolha da criticidade pelo usuário

Este recurso tem por objetivo permitir conforme perfil do usuário solicitante (cliente), a seleção da criticidade do chamado na abertura do chamado.

Habilitando o recurso

Para habilitar este recurso acesse:

 - Parâmetros → aba Opções → aba Abertura → "Permitir que o usuário escolha a criticidade na abertura do chamado (CECWEB)"

 - Parâmetros → aba Opções → aba Abertura → "Permite selecionar quais criticidades o usuário irá (enxergar) na abertura dos chamados"

Restringindo as criticidades que o usuário pode escolher

Após habilitação do parâmetro geral, deverão ser definidas quais criticidades os usuários poderão visualizar, para isto, acesse o cadastro dos usuários em:

 - Clientes e usuários → Usuários → localize e edite o cadastro do usuário → aba "Criticidades".

Transferir para o lado direito, quadro "Tem permissão" às opções que deverão estar liberadas a este usuário na abertura do chamado.

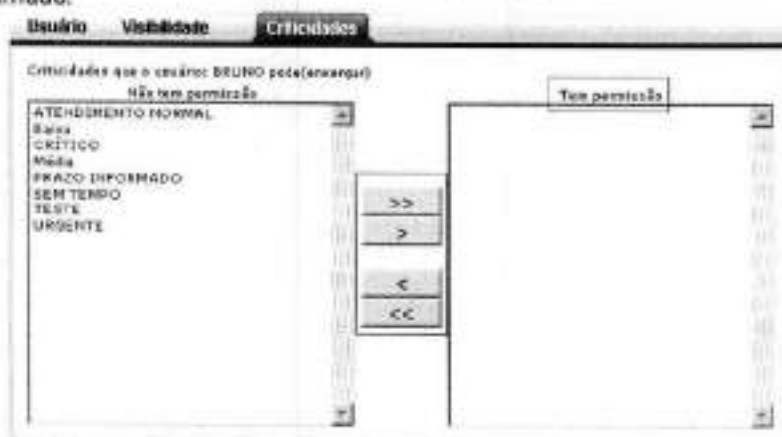

No exemplo abaixo o usuário somente visualizará as criticidades:
Atendimento normal, Sem tempo e Urgente

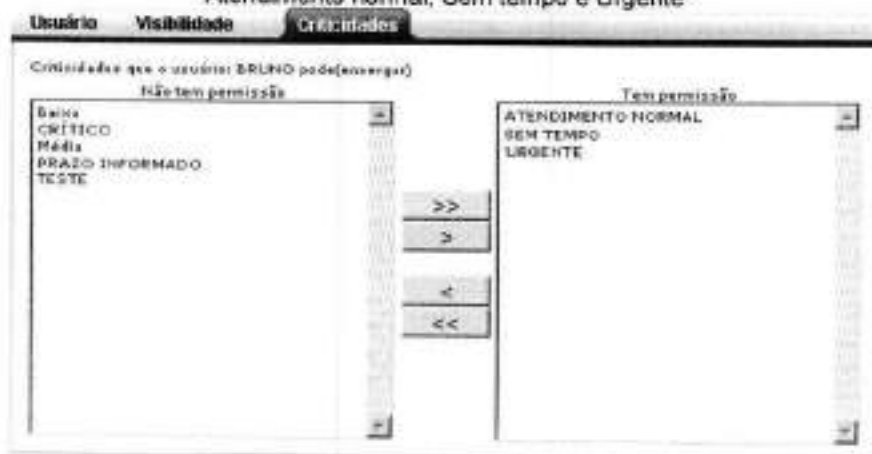

Abertura de chamado pelo usuário, após configuração das criticidades:

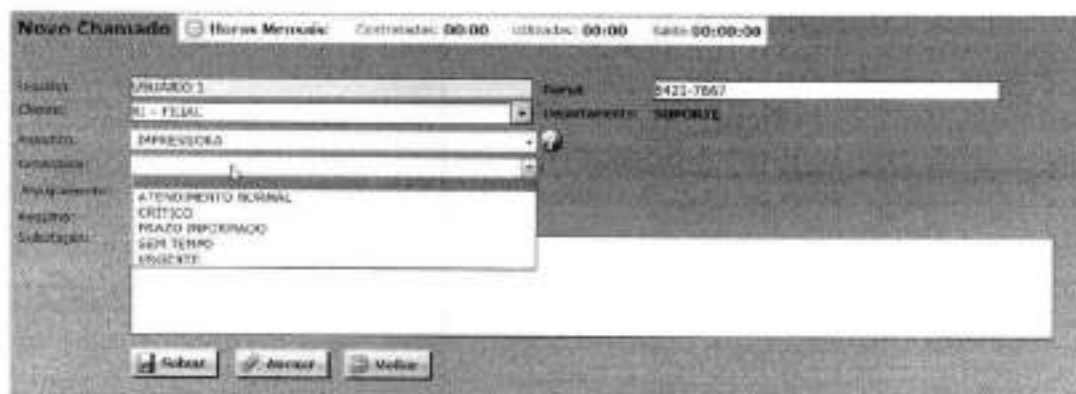

Observe que apenas as criticidades selecionadas no cadastro do usuário, ficarão disponíveis para seleção na abertura do chamado.

Consulta de Chamados

Além dos link's que o usuário encontra no rodapé de sua página, ele pode entrar na opção CONSULTA e filtrar os dados que ele deseja ver. Depois de fazer o filtro é necessário clicar no botão PESQUISAR



O usuário pode também utilizar o ícone "imprimir chamado" para imprimir uma cópia do atendimento técnico.

Filtro padrão

Os campos de pesquisa padrão estão descritos abaixo, caso o usuário deseje filtrar por mais alguma informação será necessário clicar no link EXIBE FILTRO AVANÇADO para enxergar os outros filtros.

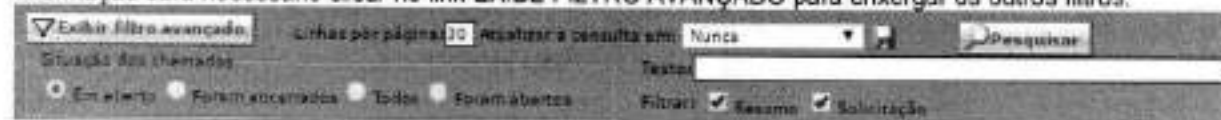

Filtro Avançado

Clicando em "EXIBE FILTRO AVANÇADO" serão liberadas as seleções que estão descritas logo abaixo. Deverá expandir as seleções para que seja feita a opção dos filtros e após clicar em 'Procurar' é possível esconder o filtro para liberar espaço na tela.

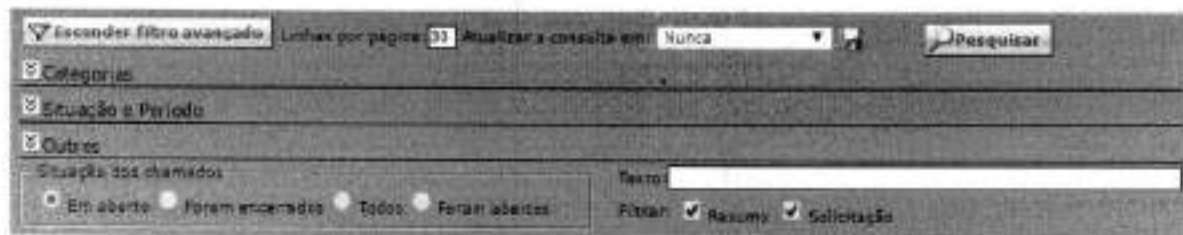

Para realizar uma pesquisa através do número do chamado, você pode expandir o campo "Outros", preencher o item "Número chamado:" e depois clicar no botão "Pesquisar", ou usar a lupa na tela principal.

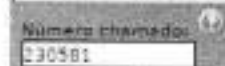

Utilizando a lupa

Clique no ícone de "lupa" para que seja solicitado a digitação do número do chamado e consequentemente o acesso ao mesmo. O ícone fica localizado em frente a opção "Consultar / Atender" da página principal.



Informe o número do chamado que deseja visualizar, e clique em pesquisar.



Neste momento você será direcionado para a tela de alteração do chamado pesquisado.



Salvando as consultas criadas

O usuário poderá salvar as consultas realizadas, para isto, após selecionar os filtros deverá clicar no link "Salvar consulta", conforme figura abaixo.

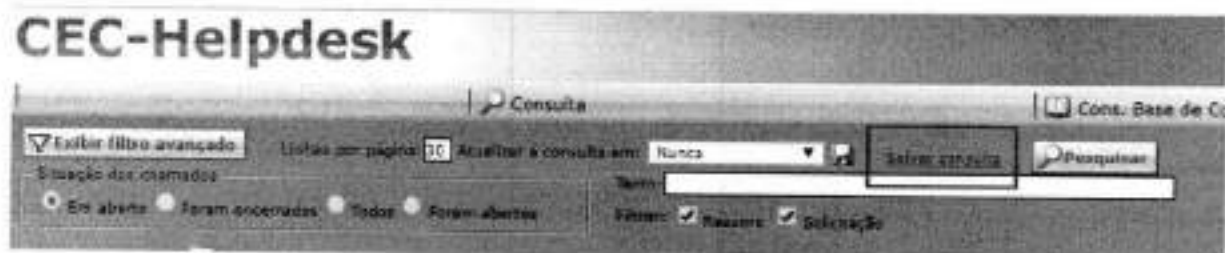

Será aberta uma janela onde deverá ser definida uma descrição para a consulta:

Informe a descrição para esta consulta e clique em salvar.

Acessando Consultas Gravadas

Para acessar as consultas gravadas, posicione o mouse sobre a opção "Consultar", será listado as consultas salvas no banco de dados, clique sobre a consulta desejada para visualizar os registros.

CEC-Helpdesk

Alterar Consultas Gravadas

Para alterar as consultas gravadas, acesse as mesmas e clique no link "Alterar Consulta":

CEC-Helpdesk

Após clicar em alterar consulta, você poderá alterar a descrição da mesma:

Clique em salvar para efetivar a alteração.

Editar Campos de Consultas Gravadas

Para editar os campos que aparecerem na consulta, você deve acessar a sua consulta gravada e clicar em "Editar Campos":

CEC-Helpdesk

Após isso irá abrir uma caixa onde contém os campos que você pode excluir ou adicionar em sua consulta

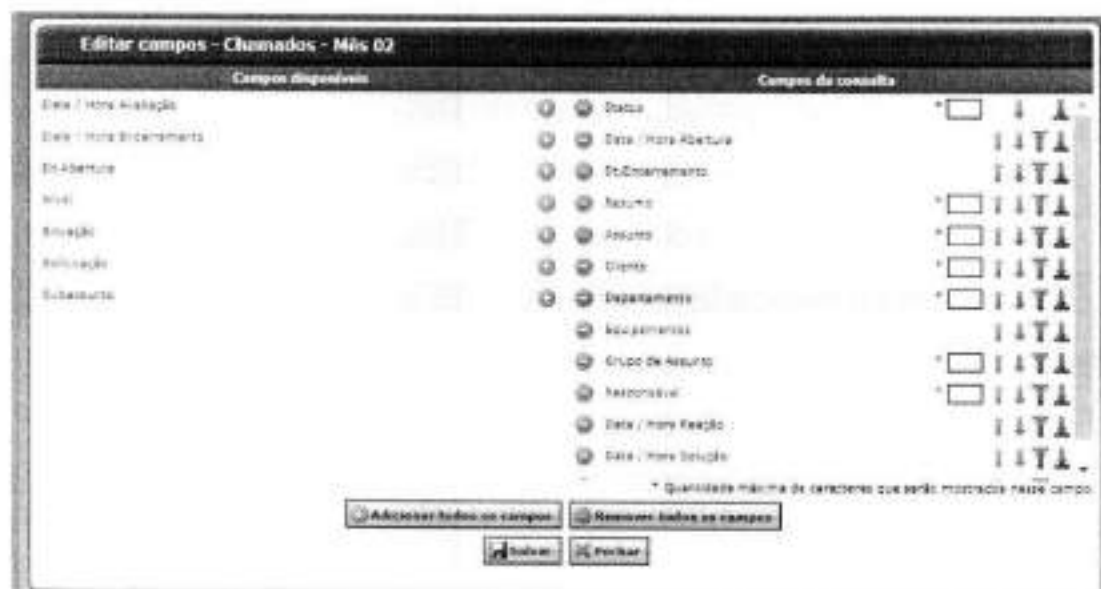

Função dos botões:

- Adiciona o campo na consulta;
- Remove o campo na consulta;
- Altera a ordem desse campo para uma posição antes da atual;
- Altera a ordem desse campo para uma posição depois da atual;
- Altera a ordem desse campo para uma a primeira posição da lista;
- Altera a ordem desse campo para uma a última posição da lista.

Após ter selecionado quais campos você quer que apareça na consulta, clique no botão Salvar, logo em seguida a página atualizará e mostrará a nova consulta.

Excluir Consultas Gravadas

Para excluir as consultas gravadas, acesse as mesmas e clique no link 'Excluir Consulta'.

CEC-Helpdesk



Uma mensagem de confirmação será exibida, clique em Ok para confirmar a exclusão.

Atualização automática

Você pode determinar intervalos de tempo para que essa página de consultas se atualize automaticamente. Para isso, basta selecionar o intervalo em que essa atualização será feita conforme figura abaixo:

CEC-Helpdesk

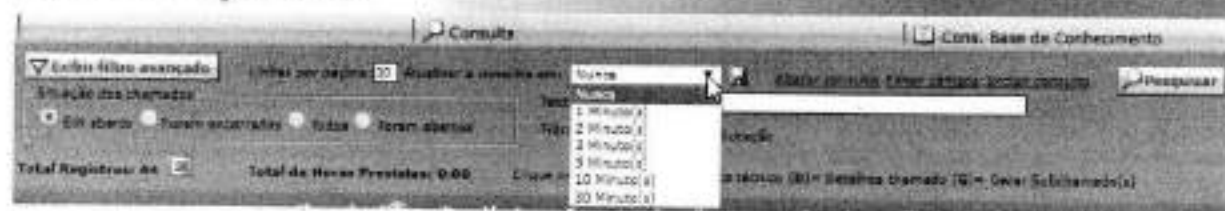

Você poderá salvar esse tempo clicando no disquete (📁) e da próxima vez que entrar nessa página esse tempo estará definido por padrão.

Exibição de subchamados

Para que os usuários visualizem os subchamados na consulta é necessário ativar o parâmetro:

🔧 - Parâmetros → aba Opções → aba Consulta/Master → "Exibe na consulta de chamados do usuário os subchamados."

Desta forma os usuários irão visualizar os subchamados independente do seu chamado máster. A consulta do usuário será exibida desta forma:



Canal	DT.Abertura	Situação	Situação	Resumo	Assunto	Classif.	Responsável
2948.01	01/09/2017 16:43	A	ABERTO	Cham. aberto	ANTENA	EVOLUA	GERENTE

É possível definir também a visualização dos subchamados na consulta do usuário através do botão +, para isto marque o parâmetro:

🔧 - Parâmetros → aba Opções → aba Consulta/Master → "Exibe na consulta de chamados do usuário os subchamados (através do botão +)."

Desta forma os usuários poderão visualizar os subchamados a partir do chamado máster:



Canal	DT.Abertura	Situação	Situação	Resumo	Assunto	Classificação	Área	Responsável
2948.01	01/09/2017 16:43	A	ABERTO	Cham. aberto	ANTENA	RÃO TEN	DESTRUTURA	TECNICO 3

Subchamados (1)

Canal	DT.Abertura	Situação	Situação	Resumo	Assunto	Classificação	Área	Responsável
2948.01	01/09/2017 16:43	A	ABERTO	Cham. aberto	ANTENA	RÃO TEN	DESTRUTURA	TECNICO 3

Atenção: Após ativado o parâmetro o usuário tem a opção de exibir ou não o subchamados em sua consulta para isso ele deverá clicar em: "Exibir filtro avançado", clique em "Outros", após marque a opção "Exibe subchamados"



Exibir filtro avançado

Exibir subchamados Exibe chamados superiores

Canal	DT.Abertura	Situação	Situação	Resumo	Assunto	Classif.	Responsável
2948.01	01/09/2017 16:43	A	ABERTO	Cham. aberto	ANTENA	EVOLUA	GERENTE
2948.01	01/09/2017 16:43	A	ABERTO	Cham. aberto	ACTIVE DIRECTORY	EVOLUA	GERENTE

Exibindo SLA na Consulta

É possível também a exibição do semáforo (SLA) na consulta de chamados do usuário, ativando o parâmetro para apresentar ou não esse semáforo.

🔧 - Parâmetros → aba Opções → aba Consulta/Master → "Exibe na consulta de chamados do usuário o semáforo."

			2523	A	15/06/2012 11:12	cabo de rede	INSTALAÇÃO LÓGICA
			2520	N	14/03/2012 08:02	Trocar tomada	INSTALAÇÃO LÓGICA
			2519	N	28/02/2012 10:49	lentidão	MICRO
			2517	N	28/02/2012 08:23	instalar	PROJECT

Atualização automática

Você pode determinar intervalos de tempo para que essa página de consultas se atualize automaticamente. Para isso, basta selecionar o intervalo em que essa atualização será feita conforme figura abaixo:

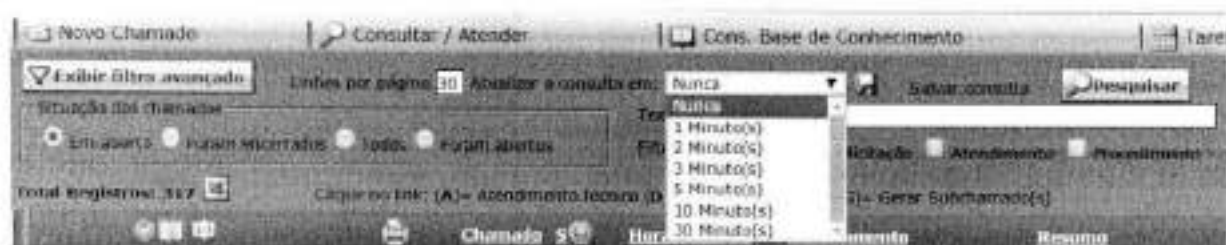

Você poderá salvar esse tempo clicando no disquete () e da próxima vez que entrar nessa página esse tempo estará definido por padrão.

Horas previstas

Através da consulta de chamados, o usuário poderá consultar quais as horas previstas para solução desse chamado, caso a empresa trabalhe com esse parâmetro ligado.

Desatendido	Entrada	Classificação	Resposta	Resolução	Atende	Classif	Resol
<input type="checkbox"/>		95	A	22/1/2009 09:18:35	Não carregou impressora	IMPRESSORA	FELJALRJ ROBSOH
<input type="checkbox"/>		94	A	22/1/2009 08:56:40	Não está carregando impressora	IMPRESSORA	FELJALRJ PAULO

Desatendido	Entrada	Classif	Resp	Resol	Soluç	H.Previsas	U.Horas
VENDAS	HARDWARE	ADMIN	22/1/2009 14:18:00	23/1/2009 13:18:00	5:0		
COMPRAS	HARDWARE	ADMIN	22/1/2009 13:56:00	22/1/2009 13:56:00	1:0		

O usuário poderá ver o total de horas somadas de todos os chamados ou a previsão individual de cada chamado, conforme figuras abaixo:

Chamado	Entrada	Soluç	H.Previsas
	85 A 22/1/2009 09:18:35	23/1/2009 13:18:00	5:0
	84 A 22/1/2009 08:56:40	22/1/2009 13:56:00	1:0

Total de horas (todos os chamados) Horas individuais

Alterar / Suspender / Re-abrir Chamados

Para interagir com um chamado já cadastrado o usuário poderá:

1. clicar no próprio LINK do e-mail enviado pelo site
2. clicar nos link's do rodapé de sua página
3. clicar na opção CONSULTA e filtrar os dados que ele deseja ver.

Resultado da consulta

Situação:

1. Chamados em Aberto: serão apresentados os link's para **suspender / Adicionar** um comentário ao chamado
2. Chamados atendidos: serão apresentados os link's para **Avaliar / Reabrir**
3. Todos: serão apresentados todos os links informados acima.

Nesse exemplo, foi selecionada a opção consulta, situação do chamado Todos.

Chamado	Data Entrada	Incorporado	Assunto	Atividade	Centro	Operante	Equipamento	Resolução
2260	29/12/2009 10:49:00		Ass	CONEXÃO	83 - FILIAL ADMINISTRADOR			TI
2261	29/12/2009 10:51:32		x	OUTLOOK	83 - FILIAL ADMINISTRADOR			TI
2262	29/12/2009 10:58:09		teste 1	SAP	83 - FILIAL ADMINISTRADOR			TI
2263	29/12/2009 11:00:37	14/01/2010	2	ERRO DE LOGIN	83 - FILIAL ADMINISTRADOR			TI
2263	29/12/2009 10:38:57		TesteBinar	TESTE	83 - FILIAL ADMINISTRADOR			TI
2271	30/12/2009 09:38:41		ccc	CENTRAL	83 - FILIAL ADMINISTRADOR			TI

Depois de clicar no link, será aberta a página correspondente a ação tomada.

Alterar Chamado

Caso você precise acrescentar informações na solicitação, digite em Motivo de Alteração o novo comentário, depois para salvar clique no botão **SALVAR** ou no botão **VOLTAR** para não salvar a alteração.

Nesse momento serão enviados os mesmos e-mails da abertura de chamado

Adicionar Comentário

Número: **85** Dt. Entrada: **22/1/2009 9:18** Dt. Encerramento: Exp: **ADMIN**

Assunto: **HARDWARE - IMPRESSORA** Resposta: **Não consegue imprimir**

Cliente: **FILIAL RJ** Pessoa: **ROBSON**

Solicitação:
Não consegue imprimir

Assunto (Novo): Cópia de Distribuição: Assunto do chamado de origem:

Motivo da Alteração:

O código do caractere é 4343a.

Suspender Chamado

O usuário deverá informar nessa página o motivo pela suspensão, caso contrário, o chamado não será suspenso.

Após efetuar a suspensão do chamado, o sistema enviará um e-mail ao responsável pelo chamado, informando que o mesmo foi suspenso.

Suspensão de chamados			
Número: 29	Dt. Entrada: 19/1/2009 10:44	Dt. Encerramento:	Resp:
Assunto: HARDWARE - IMPRESSORA Recurso: Não Impreser			
Cliente: FILIAL HC		Pessoa: JOAQUIM	
Solicitação: Manda imprimir e documentos, mas a impressora não faz nada.			
			Anexo do chamado do usuário
Motivo da Suspensão: A impressora voltou a imprimir normalmente após reiniciar o computador.			
<input type="button" value="Salvar"/> <input type="button" value="Voltar"/> <input type="button" value="Anular"/>			

É possível configurar para que o usuário não suspenda chamados onde o atendimento já foi iniciado, ou seja, somente permitirá que chamados que estiverem na situação padrão "Em Aberto" sejam suspensos.

Para configurar esse recurso acesse:

1 - **Parâmetros** → **aba Opções** → **aba Usuários** → "Permite o usuário suspender o chamado em qualquer situação, se não selecionado suspende somente situação EM ABERTO".

Com o parâmetro habilitado, o usuário poderá suspender chamados de todas as situações, desabilitado somente chamados com a situação "Em aberto".

Motivo da suspensão	
O problema foi solucionado.	
O chamado não poderá ser suspenso, pois o seu status já foi alterado!	
<input type="button" value="Salvar"/> <input type="button" value="Voltar"/> <input type="button" value="Anular"/>	

Re-Abrir Chamado

O usuário deverá informar nessa página o motivo pela reabertura do chamado, caso contrário o chamado não será reaberto.

Nesse momento será enviado novamente um e-mail aos responsáveis por este chamado.

Re-abertura de Chamado			
Número: 83	Dt. Entrada: 28/1/2009 8:39	Dt. Encerramento: 28/1/2009	Resp: TECNICO 1
Assunto: HARDWARE - IMPRESSORA Recurso: Configurar impressora			
Cliente: FILIAL HC		Pessoa: JOAQUIM	
Solicitação: Fazer testar e configurar a nova impressora comprada para o departamento. Usuário relatou de problemas na impressão.			
			Anexo do chamado do usuário
Atendimentos			
Data: 28/1/2009 Hora Início: 12:00 Hora Fim: 12:25 Nome: ADMEN			
Serviço: Iniciei os testes com a impressora e não encontrei problema algum. Vou conversar com o usuário para identificar o problema.			
Data: 28/1/2009 Hora Início: 16:20 Hora Fim: 16:35 Nome: ADMEN			
Serviço: Usuário me mostrou qual era o problema. Na verdade, era apenas o papel que estava configurado errado. Ensiné o usuário a configurar o papel na hora de imprimir.			
Motivo da Re-Apertura: A impressora voltou a não imprimir, verifiquei e o papel está configurado corretamente.			
<input type="button" value="Salvar"/> <input type="button" value="Voltar"/> <input type="button" value="Anular"/>			

Atendimentos do Chamado

Sempre serão apresentados nos detalhes do chamado, os atendimentos já efetuados.

Consulta Chamado
Detalhe do Chamado
Número: 51 Dt. Entrada: 2/12/2008 16:49 Dt. Encerramento:
Assunto: **HARDWARE - MICRO Resuma: Não liga**
Resp: **JOÃO**
Solicitação:
não esta ligando desde a chave de ontem.
Anexo de chamado do usuário
Atendimentos:
Data: 4/12/2008 Hora Entrada: 10:15 Hora Fim: 12:03 Nome: ADMIN
Serviço: **O mouse foi trocado por um codigo 1253 Samsung.**
Data: 8/12/2008 Hora Entrada: 10:15 Hora Fim: 10:55 Nome: ADMIN
Serviço: **Respondeu normalmente.**

Consulta a base de conhecimento

Nesta página o usuário e os técnicos poderão consultar todos os chamados registrados no help desk, de acordo com a visibilidade dos mesmos (parâmetros), verificar se uma solicitação como a sua já foi registrada anteriormente e qual foi a solução para ela encontrada.

Queue	ID	Status	Data/Entrada	Encerramento	Resumo	Serviço	Resposta	Categoria	Resolução
1	130	A	09/02/2007 16:42:06		não liga	IMPRESSORA	HARDWARE		
1	140	A	21/03/2007 21:32:03		não funciona	MOUSE	HARDWARE		
1	130	N	26/02/2007 09:47:15		erro de plotagem	AUTOCAD	SOFTWARES		
1	152	A	26/03/2007 15:14:16		faltando	TECLADO	HARDWARE		
1	161	N	03/04/2007 09:37:00		faltando	MOUSE	HARDWARE		
1	164	N	10/04/2007 15:35:05		aoi	MICRO	HARDWARE		
1	167	A	12/04/2007 15:45:48		faltando	TECLADO	HARDWARE		
1	168	A	12/04/2007 23:49:49		Instalar	OFFICE (WORD, EXCEL, PPT, ACCESS)	SOFTWARES		
1	188	A	12/04/2007 20:46:48		Falta de Documentos	IMPRESSORA	HARDWARE	EMPRESA TELEFONIA	
1	170	A	12/04/2007 23:49:50		Tratamento	PROJECT	SOFTWARES		
1	172	A	10/04/2007 18:24:09		faltando	IMPRESSORA	HARDWARE		

Aqui se aplica a mesma regra de uma consulta normal, isto é, ele pode digitar uma palavra que será procurado todos os chamados com o RESUMO e SOLICITAÇÃO que a contenha.

Classific	Classific	Classific	Classific	Classific	Classific	Classific	Classific	Classific	Classific
2	1: 457	T	13/11/2007 13:33:44	13/11/2007	BOA TARDE ! COMPRAMOS IMPRESSOR	ATUALIZAR	VÍRUS/SPYWARE	ADMINISTRADOR	
2	1: 2188	A	07/07/2009 20:36:46		Impressora parada		IMPRESSORA HARDWARE		
2	1: 2280	A	09/01/2010 14:15:26		troca da impressora		IMPRESSORA HARDWARE		
2	1: 2289	A	09/01/2010 14:15:26		troca da impressora		IMPRESSORA HARDWARE		
2	1: 2290	N	09/01/2010 14:15:29		troca da impressora		IMPRESSORA HARDWARE	ADMINISTRADOR	
2	1: 2291	A	09/01/2010 14:15:29		troca da impressora		IMPRESSORA HARDWARE		
2	1: 2291.01	N	09/01/2010 14:15:29		troca da impressora		IMPRESSORA HARDWARE	ADMINISTRADOR	
2	1: 345	T	21/09/2007 10:18:01	21/09/2007	faltante		IMPRESSORA HARDWARE	ADMINISTRADOR	
2	1: 382	N	28/09/2007 10:27:30		Impressora		IMPRESSORA HARDWARE		

Avaliar Atendimento

O usuário poderá avaliar o atendimento através de:

1. LINK do e-mail enviado no encerramento no chamado
2. LINK do rodapé do site
3. Através da opção consulta

Registrar a avaliação do usuário

Nesta página o usuário irá informar uma nota (conceito) para o atendimento do chamado.

Essa avaliação fará parte de uma Estatística indicando a qualidade do atendimento do Help desk.

Número:	219184	De Abertura:	08/12/2010 15:00	De Encerramento:	08/12/2010	Responsável:	ZZZ - INTERNO E MASTER
Assunto:	CEC-HELPDESK - CEC-ENTREPRISE	Resumo:	Informações do equipamento				
Cliente:	HELPDESK	Usuário:	TESTE	Equipamento:	PC001, PC002, SUPORTE09		
Solução: Chamado aberto para dúvidas do cliente se existe o recurso onde existe as informações para os usuários de seus equipamentos e recursos.							
Avaliar (Usuário)							
Atendimento							
Data: 08/12/2010 Hora Início: 15:36 Hora Fim: 16:20 Situação: ANDAMENTO Nome: TÉCNICO 1							
Serviço: - Verificando a solicitação do cliente. - Verificando recursos. - Passando para o cliente.							
Questão							
QUAL A SUA SATISFAÇÃO GERAL QUANTO A SOLUÇÃO DESSE CHAMADO ?							
<input type="radio"/> ÓTIMO <input type="radio"/> BOM <input type="radio"/> REGULAR <input type="radio"/> PÉSSIMO							
QUANTO AO CONHECIMENTO DO ATENDENTE QUAL A SUA AVALIAÇÃO ?							
<input type="radio"/> ÓTIMO <input type="radio"/> BOM <input type="radio"/> REGULAR <input type="radio"/> PÉSSIMO							
QUANTO AO NOSSO TEMPO DE ATENDIMENTO QUAL É A SUA SATISFAÇÃO ?							
<input type="radio"/> ÓTIMO <input type="radio"/> BOM <input type="radio"/> REGULAR <input type="radio"/> PÉSSIMO							
Data de avaliação: 13/01/2017 12:10:46							
Observação:							
<input type="button" value="Salvar"/> <input type="button" value="Voltar"/>							

Observações:

1. Alguns detalhes do chamado aparecem nesta página: Número, Data da abertura e encerramento, Responsável, Assunto, Cliente, Usuário, Resumo, solicitação e também os equipamentos relacionados ao próprio chamado.
2. Após a avaliação do usuário, o chamado terá sua situação alterada para aprovado.

Avaliação de subchamado

É possível permitir a avaliação de subchamados pelo próprio usuário solicitante. Para isso é necessário que o usuário tenha visibilidade aos subchamados em sua consulta, consulte tópico *Exibição de subchamados*.

Após habilitado o parâmetro os subchamados poderão ser avaliados pelo usuário da mesma forma, acessando o link "Não avaliados" de sua página inicial.

Seu último acesso foi em 24/08/2017 16:36					
Total de chamados:	Em aberto: 120	Encerrados: 920	Não avaliados: 163	Aguardando aprovação (4): 90	Início

Subchamado a ser avaliado:

Chamado	Data Abertura	Encerramento	Resumo	Assunto	Cliente	Usuário
22221	02/08/2017 09:35	02/08/2017	Sua no sistema	HELPDESK	SI - FOLIA	USUÁRIO 1

Máximo de Chamados não avaliados

Através de parâmetros é possível impedir a abertura de novos chamados pelos usuários e pelos técnicos ao tentar abrir chamados para usuários com "x" números de chamados não avaliados ou apenas incomodar o usuário através do pop-up abaixo.

1 - **Parâmetros** → **aba Opções** → **aba Outros** → **"Não permite abrir chamados com avaliações acima do máximo pendente"** e **"Número de avaliações em aberto."**

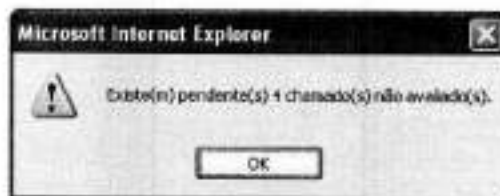

Avisando usuários por e-mails sobre chamados não avaliados

Poderá ser enviado e-mails manualmente aos usuários que não avaliaram seus chamados através de:

- **Manualmente:** **1** - **Message** → **Envio Email Chamados Não Avaliados**
- **Automatico:** programando sua execução através do Agendador de Tarefas exemplo:
http://servidor/cecweb/Message/Envio_Emails_Message.aspx?tipo=T&usuario=task&senha_digitada=123&Tipo_Aviso=NAO_AVALIADO

Tipos de Usuário

Você pode identificar na consulta quais usuários são especiais, isso você faz criando "Tipos de usuários" e selecionando no cadastro de usuários os seus tipos.

Descrição	Assunto	Cliente	Usuário	Assinatura
Não consigo imprimir	IMPRESSORA	FILIAL RJ	ROBSON	VENIDAS
Computador para o novo funcionário	OFFICE (WORD,EXCEL,P.POWER,ACCESS)	FILIAL SP	RAFAEL	PROGRAMACAO
Computador para o novo funcionário	COMPRA DE COMPUTADOR	FILIAL SP	RAFAEL	PROGRAMACAO
Computador para o novo funcionário	LEVANTAMENTO DE CUSTO	FILIAL SP	RAFAEL	PROGRAMACAO
Acessar um e-mail	INTERNET EXPLORER	FILIAL RJ	ROBSON	VENIDAS
Computador para o novo funcionário	COMPRA DE COMPUTADOR	FILIAL SP	RAFAEL	PROGRAMACAO
Não consigo imprimir	IMPRESSORA	FILIAL RJ	USUARIO RIO DE JANEIRO	COMPRAS

1 - Clientes e Usuários → Tipos de Usuários → informar quais tipos de usuários existirão.
Depois no cadastro de usuários definir o tipo.

Tipo de Usuário			
Filtrar:			Exibir
Código	Tipo Usuário		Estrelas
1	COMUM		
3	DIRETOR		☆☆
2	GERENTE		☆
4	PRESIDENTE		☆☆☆
7	SUPERVISOR		☆
5	VICE PRESIDENTE		☆☆☆

Usuário	Informações adicionais
Código:	15 <input type="checkbox"/> Inativo
Nome:	RAFAEL
Registro:	1234 Localização: 10º ANDAR
Fone Ramal:	8426
Departamento:	PROGRAMACAO
Cliente:	FILIAL SP
E Mail:	rafael@teste.com.br
Tipo Usuário:	SUPERVISOR

Página Simples - Página Principal

Ver o manual de parametrização de como configurar esse ambiente.

Para acessar a página simples, o usuário deverá acessar o link do novo diretório criado, adicionando os parâmetros para acesso da página simples "simples/consulta_chamados.aspx?consulta=AC"

Exemplo para acessar a consulta de chamado:

http://servidor/teste/simples/consulta_chamados.aspx?consulta=AC

O site possui 2 barras de opções principais: "Novo Chamado" e "Consultar Chamados"

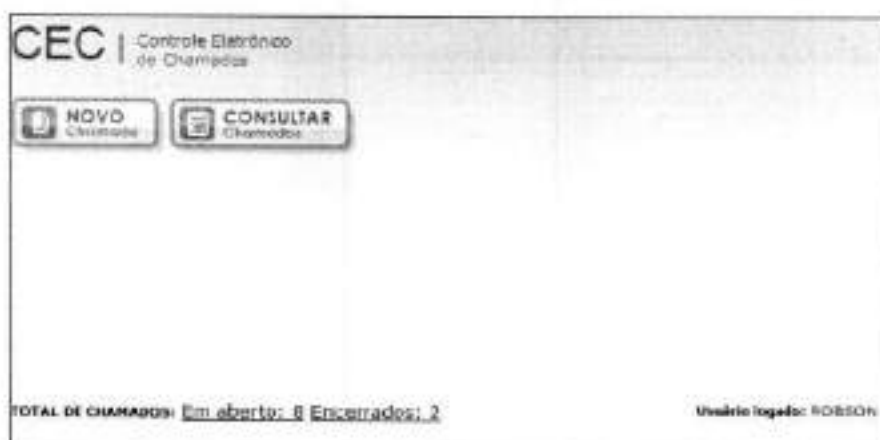

Opções do Site



Novo Chamado – Utilizado para abrir novas solicitações.

Consulta – Nesse item usuário poderá:

- Consultar os atendimentos do chamado
- Adicionar comentário a um chamado aberto
- Suspender o chamado
- Reabrir o chamado
- Avaliar o chamado

Totais



Nessa barra o usuário possui os seguintes totais:

Chamados em aberto: somatória dos chamados do próprio usuário e que até o momento não foram resolvidos (encerrados).

Chamados Encerrados: somatória dos chamados do próprio usuário que foram resolvidos (encerrados).

Novo Chamado

Para abrir um chamado o usuário deverá clicar no botão "Novo Chamado" ou acessar a URL:

http://servidor/cecweb/simples/abertura_chamado_s.aspx

CEC | Controle Eletrônico de Chamados

NOVO Chamado CONSULTAR Chamados

USUÁRIO: ROBSON

UNIDADE: MATRIZ

TELEFONE: 11145217667

E-MAIL: robson@servico.com.br

ASSUNTO:

SOLICITANTE:

SOLICITAÇÃO:

Salvar Voltar Cancelar

Consulta de Chamados

Além dos link's que o usuário encontra no rodapé de sua página, ele pode entrar na opção **"CONSULTAR Chamados"** para visualizar os chamados em aberto ou atendidos.

NOVO Chamado CONSULTAR Chamados

SITUAÇÃO DOS CHAMADOS: Aberto Atendidos Todos

ORDEM DE EXIBIÇÃO: Cresc. Decresc.

Total Registros: 3

Clique no Link: (A) Avaliar Comentário (D) Detalhes

Nº Cham.	Entrada	Status	Solicitação
111	6/2/2009 17:44:00	N	A tecla Alt+2 não está funcionando.
110	6/2/2009 17:43:29	N	Necessito de auxílio para abertura de chamado.
109	6/2/2009 17:37:40	A	Instalar pente adicional de linha telefônica.

Resultado da consulta

Situação:

Chamados em Aberto: Serão apresentados os link's para **Suspender / Adicionar** um comentário ao chamado

Chamados atendidos: Serão apresentados os link's para **Avaliar / Reabrir**

Todos: serão apresentados todos os links informados acima.

Nesse exemplo, foi selecionada a opção consulta, situação do chamado Todos.

Total Registros: 3

Clique no Link: (A) Avaliação de Atendimento (S) Suspender Chamado (A) Adicionar Comentário (R) e-Abre Chamado (D) Detalhes

Nº Cham.	Entrada	Status	Solicitação
103	6/2/2009 17:42:01	A	Instalar o Drive para utilizar o Scanner.
101	6/2/2009 15:59:14	A	Estava utilizando o computador e de repente desligou e apresentou um cheiro de queimado. Após isso e
92	4/2/2009 09:04:34	T	6/2/2009 Liberação para novo funcionário - ROBSON

Depois de clicar no link, será aberta a página correspondente a ação tomada.

Alterar / Suspende / Re-abrir Chamados

Para interagir com um chamado já cadastrado o usuário poderá:

- Clicar no próprio LINK do e-mail enviado pelo site
- Clicar nos link's do rodapé de sua página
- Clicar na opção CONSULTA e filtrar os dados que ele deseja ver.

Alterar Chamado

Caso você precise acrescentar informações na solicitação, digite em Motivo de Alteração o novo comentário, depois para salvar clique no botão **SALVAR** ou no botão **VOLTAR** para não salvar a alteração. Nesse momento serão enviados os mesmos e-mails da abertura de chamado.

ADICIONAR COMENTÁRIO			
Nº Chamado:	101	Dt. Entrada:	5/2/2009 15:09
Assunto:	HARDWARE - MICRO	Dt. Encerramento:	
Área Responsável:	ADMEN		
Solicitação:	Estava utilizando o computador e de repente desligou e apresentou um cheiro de queimado. Após isso ele não liga mais.		
Motivo da Alteração:	Não houve queda de energia.		
<input type="button" value="Salvar"/> <input type="button" value="Voltar"/> <input type="button" value="Cancelar"/>			

Suspende Chamado

O usuário deverá informar nessa página o motivo pela suspensão, caso contrário o chamado não será suspenso.

Nesse momento será enviado um e-mail aos responsáveis por este chamado que ele foi suspenso.

SUSPENSÃO DE CHAMADO			
Nº Chamado:	101	Dt. Entrada:	5/2/2009 15:09
Assunto:	HARDWARE - SCANNER	Dt. Encerramento:	
Área Responsável:	ADMEN		
Solicitação:	Estava a fazer para utilizar o Scanner.		
Motivo da Suspensão:	Não sei mais utilizar o Scanner.		
<input type="button" value="Salvar"/> <input type="button" value="Voltar"/> <input type="button" value="Cancelar"/>			
TOTAL DE CHAMADOS: Em aberto: 8 Encerrados: 2			
Usuário logado: ROBSON			

Re-Abrir Chamado

O usuário deverá informar nessa página o motivo pela reabertura do chamado, caso contrário o chamado não será reaberto.

Nesse momento será enviado novamente um e-mail aos responsáveis por este chamado.

ADICIONAR COMENTÁRIO

Nº Cham: **85** Dt. Entrada: **22/1/2009 9:18** Dt. Encerramento: **3/2/2009**
Assunto: **HARDWARE - IMPRESSORA**
Área Responsável: **ADMIN**
Solicitação:
Não consegue imprimir

ATENDIMENTOS

Data: **3/2/2009** Hora Início: **11:49** Hora Fim: **11:58** Nome: **ADMIN**
Serviço: **Verifiquei com o usuário que o problema era com o cabo de fonte que estava solto.**
Data: **3/2/2009** Hora Início: **8:44** Hora Fim: **8:45** Nome: **ADMIN**
Serviço: **Resolvido o problema.**

Motivo de Re-Abertura:

Volto a dar problema no momento da impressão.

Mensagens do CEC WEB

Não foram encontrados registros com essa seleção

Caso a seleção não possua chamado será mostrado esta mensagem, cheque os dados de seleção (período, número do chamado, assunto, situação: em aberto, atendido, entre outros).

Chamado não Informado ou ID não Informado ou Chamado não encontrado

Essa mensagem será apresentada quando estiver faltando alguma informação do chamado no link que foi enviado via email.

Chamado já avaliado e não poderá ser alterado

Este chamado já está avaliado e não poderá ser re-aberto!

Este chamado já está avaliado e não poderá ser suspenso!

Este chamado já está avaliado e não poderá ser alterado!

Essa mensagem será apresentada quando você clicar em um link antigo para (alterar, reabrir ou suspender) de um chamado que já foi avaliado

Este chamado já está encerrado e não poderá ser suspenso!

Este chamado já está encerrado e não poderá ser alterado!

Essa mensagem será apresentada quando você clicar em um link antigo para (alterar ou suspender) de um chamado que já foi solucionado

Este chamado já está aberto, caso queira colocar um comentário escolher a opção adicionar comentário!

Essa mensagem será apresentada quando você clicar em um link antigo para (reabrir) de um chamado que já foi reaberto

Chamado não encerrado, aguardar encerramento para avaliar

Essa mensagem será apresentada quando você clicar em um link antigo para avaliar (reabrir) de um chamado que já foi reaberto.

Avaliar Atendimento

Email para Avaliar o Atendimento

Assim que o chamado for solucionado será enviado um e-mail como esse solicitando a sua avaliação.



Sem formatação HTML



Com formatação HTML

O usuário poderá avaliar o atendimento através de:

4. LINK do e-mail enviado no encerramento no chamado
5. LINK do rodapé do site
6. através da opção consulta

Registrar a avaliação do usuário

Nesta página o usuário irá informar uma nota (conceito) para o atendimento do chamado.

Essa avaliação fará parte de uma Estatística indicando a qualidade do atendimento do Help desk.

Número:	228204	Abertura:	06/12/2016 12:30	Encerramento:	06/12/2016	Responsável:	
Assunto:	CEC-HELPDESK - CEC-ENTERPRISE	Resumo:	Informações do equipamento				
Cliente:	HELPDESK	Usuário:	TESTE	Equipamento:	PC001, PC002, SUPORTE00		
Solicitação: Chamado aberto para dúvidas do cliente se existe o recurso onde exibe as informações para os usuários de seus eq recursos.							
Atribuições							
Data: 06/12/2016 Hora Início: 13:30 Hora Fim: 16:30 Situação: ANDAMENTO Nome: TÉCNICO 1 Serviço: - Entendendo a solicitação do cliente. - Verificando recursos. - Passando para o cliente.							
Questão							
QUAL A SUA SATISFAÇÃO GERAL QUANTO A SOLUÇÃO DESSE CHAMADO ? <input checked="" type="radio"/> ÓTIMO <input type="radio"/> BOM <input type="radio"/> REGULAR <input type="radio"/> PÉSSIMO QUANTO AO CONHECIMENTO DO ATENDENTE QUAL A SUA AVALIAÇÃO ? <input checked="" type="radio"/> ÓTIMO <input type="radio"/> BOM <input type="radio"/> REGULAR <input type="radio"/> PÉSSIMO QUANTO AO NOSSO TEMPO DE ATENDIMENTO QUAL É A SUA SATISFAÇÃO ? <input checked="" type="radio"/> ÓTIMO <input type="radio"/> BOM <input type="radio"/> REGULAR <input type="radio"/> PÉSSIMO Data de avaliação: 12/01/2017 12:10:48							
Observação:							

Observações:

1. Alguns detalhes do chamado aparecem nesta página: Número, Datas da abertura e encerramento, Responsável, Assunto, Cliente, Usuário, Resumo, solicitação e também os equipamentos relacionados ao próprio chamado.
2. Após a avaliação do usuário, o chamado terá sua situação alterada para aprovado.

Técnico

Login

Na tela de login tem a opção de acesso como técnico ou usuário.
Para acessar como técnico deverá informar no campo usuário a mesma identificação definida em cadastro e a sua senha de acesso. Depois basta clicar no ícone .



The screenshot shows the login interface for Cec-helpdesk. On the left, the logo 'Cec-helpdesk' is displayed above the company name 'EVOLUA SOFTWARE' and address 'RUA RODRIGO SOARES DE OLIVEIRA, 596 (11) 4521-7667'. At the bottom left, it says 'Versão: 7.0'. On the right, there are two login sections. The top section is titled 'Acesso Usuários' and includes fields for 'Usuário:' and 'Senha:' with a checkmark icon, a 'Lembrar login' checkbox, and a link 'Esqueceu a senha?'. The bottom section is titled 'Acesso Técnico' and includes similar fields for 'Usuário:' and 'Senha:' with a checkmark icon, a 'Lembrar login' checkbox, and a link 'Esqueceu a senha?'.

Página separada para login do técnico

Este recurso permite que a página de login do técnico seja separado do usuário, mostrando somente um campo para o login.

Para configurar o recurso é necessário adicionar ao link do Cec-Web o parâmetro `tipo=T&sign_on=off&LoginResumido=S` ou `tipo=T&sign_on=on&LoginResumido=S` (Single sign-on ativo), conforme exemplo da imagem abaixo:



The screenshot shows a browser window with the URL `192.168.0.253/cec10_2/login.asp?tipo=T&sign_on=off&LoginResumido=S`. The page displays the 'CEC-Helpdesk' logo and the text 'EMPRESA-TESTE'. On the right, there is a login section titled 'Acesso Técnico' with a 'Usuário:' field containing the text 'admin' and a 'Senha:' field with a checkmark icon. Below the fields are a checked 'Lembrar login' checkbox and a link 'Esqueceu a senha?'. At the bottom, it says 'Serviço de E-mail PARADO. nã'.

Página Principal do Técnico

O site possui 4 barras de opções principais:



1) Opções do Site



1. **Novo Chamado *** – Utilizado para abrir novas solicitações para os usuários.
2. **Consultar / Atender** – Nesse item o técnico consulta os chamados e no mesmo momento pode clicar para fazer seu atendimento.
3. **Cons. Base de Conhecimento** – Consulta que mostra todos os atendimentos já efetuados.
4. **Tarefas** – Permite ao técnico abrir e consultar seus compromissos.
5. **FAQ *** – Consultar scripts já programados de perguntas e respostas.

* itens opcionais através de parâmetros

2) Identificação



É identificado o técnico logado.

Nessa barra o técnico possui também os seguintes itens:

2. **Logout:** Desconecta o técnico do site.
3. **Editar Perfil:** Permite que o técnico altere sua senha, tema e seu e-mail.

3) Último acesso



O técnico poderá visualizar seu último acesso ao sistema.

Nesta barra o técnico possui também os itens:

1. **Responder pesquisa:** Abre um formulário de controle de qualidade de nosso produto (Evolua Software).
2. **Relatório:** Permite acesso aos relatórios do CEC WEB como Relatório de chamados, Relatório de contratos a vencer, Relatório de saídas do estoque e Relatório de apontamento de horas.
3. **Gráficos:** Permite acesso aos gráficos do CEC WEB como Gráfico de chamados, Gráfico de semáforo e Gráfico de equipamentos.
4. **Painel de Controle:** Permite acesso ao painel de controle.
5. **Não Avaliados:** Caso você esteja utilizando o conceito de sub-chamados, nesse item aparecerão os sub-chamados já encerrados e que você ou sua área estavam marcados para serem avisados. (existe um parâmetro que diz se haverá avaliação na própria área).

4) Totais



Nessa barra o técnico possui os seguinte totais:

1. **Chamados em aberto alocados:** Somatória dos chamados que estão presos ao técnico como responsável.
2. **Chamados em aberto sem responsável alocado:** Somatória dos chamados em aberto sem um responsável alocado.
3. **Chamados em aberto Total:** Somatória dos chamados em aberto que ele pode atender (alocados ao técnico e também sem responsável).
4. **Tarefas vencidas:** Tarefas em aberto que estão com prazo de aviso inferior a hora local.
5. **Início:** Link para voltar para a página inicial.

Obs: Importante ressaltar que se o técnico entrar em "consultar / atender" e não selecionar um responsável será apresentado a somatória total dos chamados em aberto, independente da área de competência dele.

Abertura de Chamado (Técnico)

Primeiro passo é informar para o sistema que o técnico poderá abrir chamados, esta configuração poderá ser definida em:

 - **Parâmetros** → **Opções** → **Técnicos/Áreas** → "Permitir que o técnico abra chamados no CECWEB"

Permitindo que o técnico abra chamado na Web

Para informar quais técnicos poderão abrir chamados pelo módulo CEC WEB, acesse:

 - **Técnicos e Áreas** → **Técnicos** → "Abre Chamado Via Web"

Pré-abertura

Se o parâmetro de pré-abertura estiver ligado, antes de abrir o chamado o técnico deverá selecionar para qual usuário ele deseja abrir o chamado.

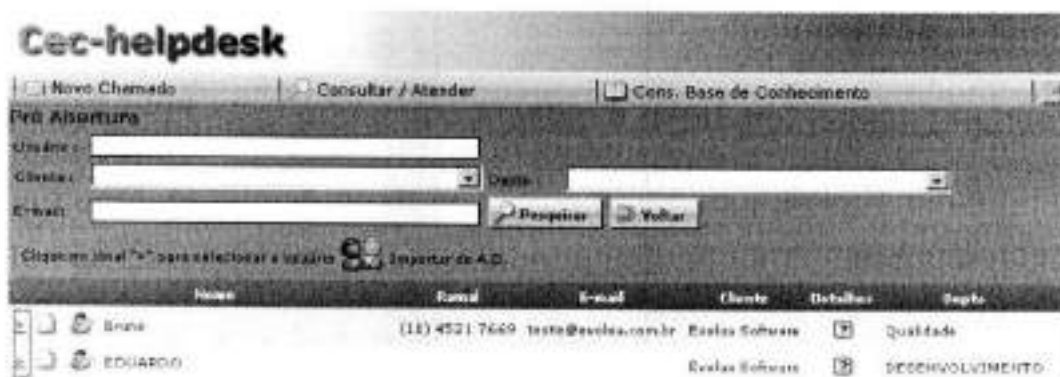

Para abrir um chamado o técnico deverá informar:

1. **Grupo de Assunto:** Agrupamento principal do item da solicitação (Hardware, Software, Internet, entre outros).
2. **Assunto:** Item da solicitação, somente serão mostrados os assuntos referentes ao grupo selecionado.
3. **Resumo:** Descrição resumida do problema.
4. **Equipamentos:** Por padrão o sistema trará os equipamentos relacionados ao usuário selecionado, poderá clicar no link para excluir ou selecionar outro equipamento.
5. **Criticidade:** se não for informada, será assumida a opção padrão, se for selecionado "PRAZO INFORMADO" deverá ser informada a data prevista de reação e solução do chamado.
6. **Solicitação:** Descreve o problema que está acontecendo.

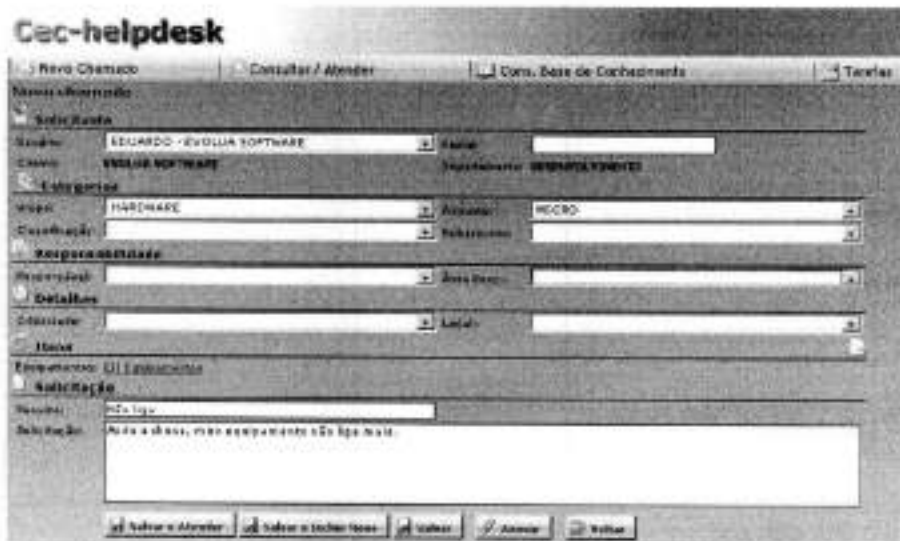

Depois é só escolher um dos botões:

- **Salvar e Atender:** Grava o chamado e chama a página de atendimento com o chamado selecionado
- **Salvar e Incluir Novo:** Grava o chamado e retorna na mesma página para abertura de outros chamados para esse mesmo usuário
- **Salvar:** Grava o chamado e retorna para o menu
- **Anexar:** Caso queira anexar um documento a este chamado.
- **Voltar:** Não grava o chamado

Observação: Todos os campos de auto complete permitem realizar a busca por parte do nome utilizando %, com isso, o técnico pode localizar parte do nome de usuários conforme exemplo.



Quantidade de chamados em aberto

Para evitar a duplicidade de chamados, será possível visualizar na abertura do chamado se já existem chamados abertos para o usuário, cliente ou departamento

Para utilizar o recurso acesse:

Í - **Parâmetros** → **aba Opções** → **aba Abertura** → "Exibe na página de abertura de chamados os totais de chamados em aberto por usuário, cliente e departamento"

Após habilitação do parâmetro acima, ao efetuar a abertura do chamado o sistema verificará se existe chamados em aberto ao usuário, cliente, departamento e exibirá um link com a quantidade destes chamados.

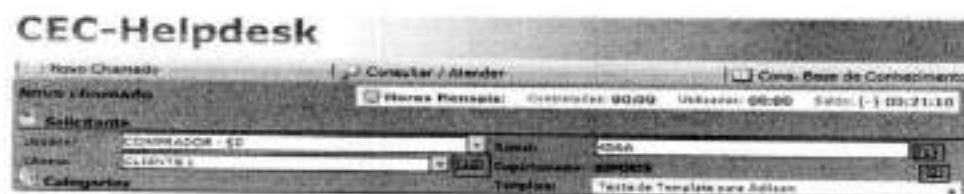

Ao clicar nos links, o sistema irá listar os chamados em aberto de acordo com a opção.

No exemplo abaixo podemos observar que aparece 01 chamado ao usuário Comprador - SP

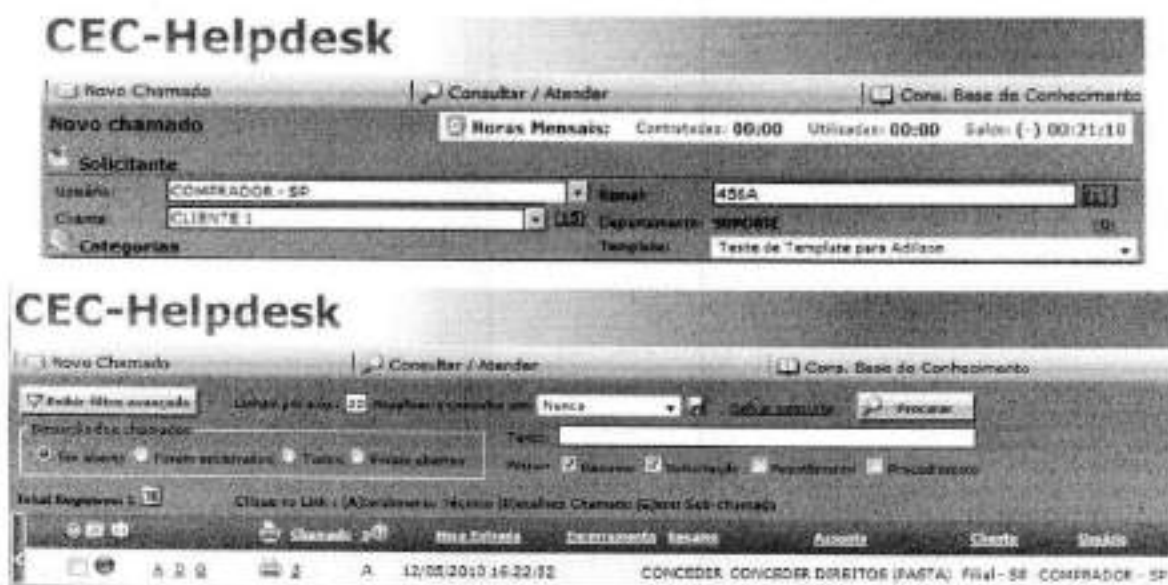

Consultas

Consultando o chamado

O técnico possui diversas maneiras de localizar um chamado, através da lupa utilizando o número do chamado, ou utilizando o recurso de filtro avançado onde poderá pesquisar por nome do cliente, nome do usuário, técnico do chamado, categorias, texto do atendimento...

Utilizando a lupa nas pesquisas de chamado

Clique no ícone de "lupa" para que seja solicitado a digitação do número do chamado e consequentemente o acesso ao mesmo.

O ícone fica localizado em frente a opção "Consultar / Atender" da página principal ou no acesso aos chamados entre as abas "Detalhes" e "Geral", conforme imagem abaixo:



Existe um parâmetro que caso esteja desabilitado, o técnico somente poderá visualizar chamados de sua competência, ou seja, que pertença a área e cliente que este estiver configurado.

Para habilitar ou desabilitar este parâmetro acesse:

- Parâmetros → aba Opções → aba Consulta/Master → "Permite Pesquisar Todos Chamados" →

Além disso, o técnico poderá filtrar um período e consultar somente os chamados em aberto, os que foram abertos no período, atendidos no período ou todos os chamados.

Caso queira efetuar outros filtros deverá utilizar o botão "Exibe filtro avançado."

Consulta / Atender

Nessa consulta o técnico estará visualizando os chamados já alocados ao seu nome, os chamados em aberto que são de sua competência e os clientes, departamentos e grupos de departamentos que estão permitidos para o próprio, pelo cadastro de permissões dos usuários.

Além dos link's que o técnico encontra no rodapé de sua página, ele pode entrar na opção "Consultar / Atender" e filtrar os dados que ele deseja.

Depois de efetuar os filtros é necessário clicar no botão "PROCURAR"

Filtro padrão

Os campos de pesquisa padrão estão descritos abaixo, caso o técnico queira filtrar mais alguma informação será necessário clicar no link "EXIBE FILTRO AVANÇADO" para verificar os outros filtros.

Filtro Avançado

Clicando em "EXIBIR FILTRO AVANÇADO" serão liberadas as seleções que estão descritas logo abaixo. Após clicar em procurar é possível esconder o filtro para liberar espaço na tela.

Resultado da consulta

Será apresentado o Link (A)atendimento técnico, clicando nesse link o técnico poderá registrar seu atendimento.

Chamado	Situação	Data Entrada	Encaminhamento	Resumo	Assunto
1130	A	09/02/2007 16:13:06		nao lista	IMPRESSORA
1142	A	21/02/2007 21:32:02		nao funciona	MOUSE

Salvando as consultas criadas

O técnico poderá salvar as consultas realizadas, para isto, deverá clicar no link "Salvar consulta", conforme figura abaixo:

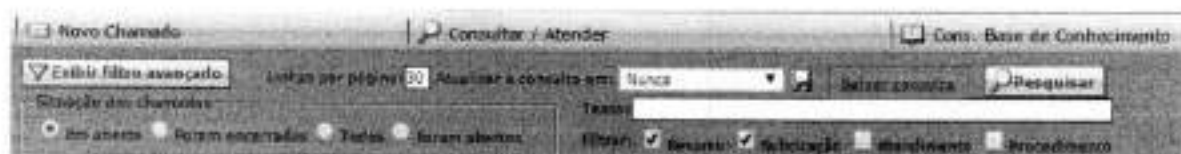

Será aberta uma janela onde deverá ser inserida a descrição da consulta e o tipo: Privada ou Pública.

Salvar consulta

Descrição:

Tipo: Privada Pública

Legenda:

Privada somente eu envio esta consulta

Pública todos técnicos enviam esta consulta

Tipos de Consulta:

Privada: Somente o técnico que criou conseguirá visualizar e acessar esta consulta.

Pública: Todos os técnicos poderão visualizar e acessar esta consulta.

Acessando Consultas Gravadas

Para acessar as consultas gravadas, posicione o mouse sobre a opção "Consultar/Atender", será listado as consultas salvas no banco de dados, clique sobre a consulta desejada.



Alterar Consultas Gravadas

Para alterar as consultas gravadas, acesse as mesmas e clique no link "Alterar Consulta":



Após clicar em alterar consulta, você poderá alterar a descrição da mesma e tipo da consulta:

Alterar consulta

Descrição:

Tipo: Privada Pública

Legenda:

Privada somente eu envio esta consulta

Pública todos técnicos enviam esta consulta

Editar Campos de Consultas Gravadas

Para editar os campos que apareceram na consulta, você deve acessar a sua consulta gravada e clicar em "Editar Campos":



Após isso irá abrir uma caixa onde contém os campos que você pode excluir ou adicionar em sua consulta



Função dos botões:

- Adiciona o campo na consulta;
- Remove o campo na consulta;
- Altera a ordem desse campo para uma posição antes da atual;
- Altera a ordem desse campo para uma posição depois da atual;
- Altera a ordem desse campo para uma a primeira posição da lista;
- Altera a ordem desse campo para uma a última posição da lista.

Após ter selecionado quais campos você quer que apareça na consulta, clique no botão Salvar, logo em seguida a página atualizará e mostrará a nova consulta.

Excluir Consultas Gravadas

Para excluir as consultas gravadas, acesse as mesmas e clique no link 'Excluir Consulta', nesta opção o técnico poderá excluir apenas as suas consultas gravadas, ou seja, consultas do tipo privada.



Para exclusão de consultas públicas e privadas, acesse:

1 - Parâmetros → Consultas Gravadas → localize a consulta que deseja excluir e clique no ícone de exclusão

Atualização automática

Você pode determinar intervalos de tempo para que essa página de consultas se atualize automaticamente. Para isso, basta selecionar o intervalo em que essa atualização será feita conforme figura abaixo:

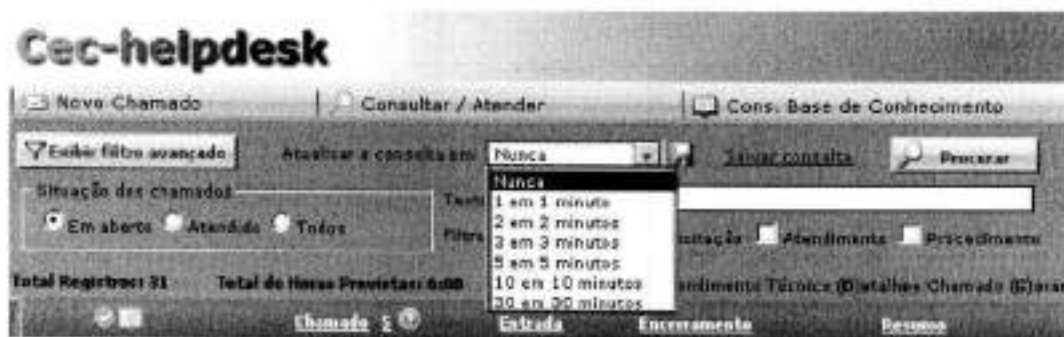

Você poderá salvar esse tempo clicando no disquete (📁) e da próxima vez que entrar nessa página esse tempo estará definido por padrão.

Alerta de Interação do Usuário

Com este recurso habilitado será colocado um destaque na consulta toda vez que o usuário interagir com um chamado (resposta via email, comentário adicionado via Cec-Web ou reabertura de chamado pelo usuário).

Para ativar o recurso acesse:

🔑 - Parâmetros → aba Opções → aba Consulta/Master → "Destacar chamado quando houver alguma interação do usuário"

Quando usuário interagir com o chamado aparecerá o destaque, conforme imagem abaixo:



Consulta Base de Conhecimento (técnico)

Nesta página o usuário e os técnicos poderão consultar todos os chamados registrados no Helpdesk. Verificar se uma solicitação como a sua já foi registrada e qual foi a solução para ela encontrada. Essa consulta dará acesso aos chamados independente do usuário.

A screenshot of the Cec-helpdesk interface showing a list of tickets. The table has columns for 'Número', 'Situação', 'Data', 'Assunto', 'Categoria', 'Prioridade', 'Status', and 'Resumo'.

Nº	Assunto	Situação	Data	Assunto	Categoria	Prioridade	Status	Resumo
48	A	16/02/2009 16:06:00	Não gravar	MICRO	HARDWARE	TECNICO		
49	H	15/02/2009 15:44:13	Não imprimir	IMPRESSORA	HARDWARE			
44	A	16/02/2009 15:12:04	Atualizar software	ATUALIZAR	SW / SOFTWARE			

Aqui se aplica a mesma regra de uma consulta normal, isto é, ele pode digitar uma palavra que será procurada todos os chamados com o RESUMO e SOLICITAÇÃO que a contenha.

FAQ – Perguntas Frequentes e Base de Solução

Tanto o usuário como o técnico podem se beneficiar de perguntas e respostas pré-cadastradas para resolução de chamados.

Para isso, após acessar o ícone do FAQ é necessário informar o Grupo / Assunto / Palavra que você deseja filtrar e depois clicar em "Exibir", caso não seja selecionada nenhuma opção de Grupo, Assunto ou Palavra o sistema trará todas as informações cadastradas.

Somente são exibidos os registros com o status PUBLICADO, isto é, não adianta criar a FAQ e não passar para esse status, a ideia desse status é que a FAQ passe por um revisor antes de ser liberada.

Página principal do técnico



Página principal do usuário



Parâmetros

Para definir que o sistema terá esse recurso de FAQ é necessário estar habilitado um parâmetro geral, para verificar esse parâmetro acesse:

 - Parâmetros → Aba Opções → aba Consulta/Master → "Mostrar a consulta do FAQ para os usuários e técnicos"

Consultar FAQ

É possível consultar a FAQ de várias maneiras diferentes. Na página principal do CEC ou clicando no ícone  da **tela de abertura e atendimento**, nesse caso já serão exibidos apenas os FAQ's referentes a categoria (Grupo / Assunto / Sub-assunto / Classificação) ou Área selecionada



Na página também é possível pesquisar as FAQ's clicando no filtro avançado:

Palavra:  Categorias Pastas

Filtro Avançado

Grupo: Assunto:

Subassunto: Classificação:

CEC-Helpdesk

Busca

📁 Categorias 📁 Pastas

CEC-Web (Manual)

- ERRO DE LOGIN
- JATO DE TINTA
- PENDRIVE (USB)
- REDE / CONCEDER DIREITOS (NET)
- DÚVIDA
 - Como realocar acesso a uma pasta
- SISTEMAS
- SOFTWARE
- SOFTWARE / SERVEROK

Permissões de pastas pelo próprio Windows

O Windows 7 permite que o administrador crie e gerencie usuários tanto para que diferentes pessoas usem o mesmo computador, não importante ainda e que se pode bloquear pastas e impedir o acesso e a modificação de conteúdo de arquivos importantes.

Para controlar as permissões de acesso para uma pasta no Windows 7, clique com o botão direito do mouse sobre ela e, no menu de contexto que se abre, em "Propriedades".



No painel que se abre, clique no ícone "Segurança" e depois no botão "Editar...", ao lado do texto "Para alterar permissões, clique em 'Editar'".



Uma lista para cada usuário, com "Nome de grupo ou de usuário", selecione o usuário a qual você quer gerenciar acesso em "Permissões para", logo abaixo, observe que está sendo permitido ao grupo para todos os arquivos no computador, controle total, modificação e execução, todas permissões de leitura, gravação e execução de programas. Basta clicar em OK a lista de permissões ao grupo ao lado de respectivo permissão. Em caso de dúvida, você pode clicar no link "Tudo isso sobre permissões e controle de acesso" para obter a ajuda de Windows já configurado automaticamente em seu PC.

© 2009-2010 CEC - Companhia de Eletricidade do Estado de Minas Gerais. Todos os direitos reservados. Este documento contém informações de caráter técnico e confidencial. É proibida a reprodução sem a autorização expressa da CEC.

🏠 Home 📄 Documentos

[Voltar](#)

As respostas são apresentadas por estruturas de Categorias e de Pastas:

CEC-Helpdesk

- ERRO DE LOGIN
 - DÚVIDA
 - Minha senha não entra
- JATO DE TINTA
 - DÚVIDA
 - O cartucho recondicionado pode causar problemas?
- PROBLEMA
 - Cartucho Falhando
- PENDRIVE (USB)
 - DÚVIDA
 - Como formatar um pendrive

Estrutura de Categorias

CEC-Helpdesk

- notas
 - Eletrônica
- Administrativo
 - Financeiro
 - Contas a pagar
- Infraestrutura
 - Segurança
 - rede
 - DataCenter
 - Implantação

Estrutura de Pastas

Página de Atendimento

Na página de Atendimento do técnico você irá encontrar uma série de botões e as suas informações:

1) Detalhes

Sem interação, apenas serve para mostrar os dados do chamado, clicando sobre o link do cliente (A), será aberta uma outra página com o histórico dos chamados deste cliente. Clicando no link de usuário (B), será aberta uma outra página com o histórico dos chamados deste usuário. Clicando no link de Grupo de Assunto (C), será aberta uma outra página com o histórico dos chamados deste grupo de assunto. Clicando no link de Departamento (D), será aberta uma outra página com o histórico dos chamados deste departamento. Clicando no link de Assunto (E), será aberta uma outra página com o histórico dos chamados deste assunto.

Detalhes - Chamado: 66					
Geral		Procedimento	Outros	Peças e Serviços	Log's
Número:	66	Horas Trabalhadas:	01:00	Data de Entrada:	
Cliente:	EVALUA MG	Departamento:	SUPOORTE	19/1/2009 10:44	
Usuário:	RUAQUIM	Ramal:	7996	Data de Encerramento:	
E-Mail:	teste@evsua.com.br	(D) Equipamentos:		Data para Reagir:	
Grupo de Assunto:	HARDWARE	Assunto:	IMPRESSORA	19/1/2009 15:44:00	
Responsável:		Área Responsável:	GERAL	Data para Selecionar:	
Situação:	ABERTO	Prioridade:	N	20/1/2009 14:44:00	
Solicitações:		Resumo:	Não imprimir		
Manda imprimir o documento, mas a impressora não faz nada.					

Exibição de chamado Pai

Essa consulta irá exibir todos os chamados pais para o técnico, quando acessar a página de atendimento do sub-chamado (66), isto é, todos o (s) sub-chamado (s) aberto (s) acima até o chamado master ou também apenas o chamado master de todos.

Detalhes - Chamado: 207288.21		Geral
Número:	207288.21 (207288.11)	
Cliente:	EVOLVA SOFTWARE 'S	
Usuário:	USUÁRIO - EVOLVA SOFTWARE	
E-Mail:		
Grupo de Assunto:	PRODUÇÃO	
Responsável:		
Situação:	ABERTO	

Existem dois tipos de consulta na exibição de chamado pai:

- Exibir os chamados pais deste chamado (A)

Detalhes - Chamado: 207288.21		Geral	Solicitação
Número:	207288.21 (207288.11)	Horas Trabalhadas:	
Cliente:	EVOLVA SOFTWARE 'S	Responsável:	
Usuário:	USUÁRIO - EVOLVA SOC	(D) Equipamentos:	
E-Mail:		Assunto:	
Grupo de Assunto:	PRODUÇÃO	Área Responsável:	
Responsável:		Prioridade:	
Situação:	ABERTO		

Ao clicar no link desta imagem, o técnico será direcionado ao pop-up em uma janela que irá exibir todos os sub-chamado (s) aberto (s) acima até o chamado master, como mostra a imagem a seguir.

Consulta Chamados Master										
	Chamado	Elaborado	Status	Revisão	Elaborado em	Nome	Assunto	Classificação	Área	Responsável
4.2	207288	20/07/2024 08:24	N	100428970		General - Chamados de Chamados	GERAÇÃO MÓD	TECNOLOGIA	022 - SERVIÇO E MÓDUL	
4.2	207288.10	25/07/2024 14:41	N	100428970	24/07/2024 08:28	Assunto (Pai)	APROVAL DE APLIC	NOVA VERSÃO	022/022	2007140
4.2	207288.20	25/07/2024 13:01	N	100428970		Assunto (Pai)	REVISÃO FINAL		022/022/022/022	

O técnico poderá acessar o atendimento do chamado (⚙) ou detalhes do chamado (🔍), ambos abertos em outra guia do navegador.

- Exibe o chamado pai na consulta de chamados (🔍)

Detalhes Chamado: 20/288.21

General Solicitação Proceder

Número: 207288.21 (207288.21)
 Cliente: EVOLVA SOFTWARE S
 Usuário: USUARIO - EVOLVA SOFTW Exibir o chamado pai na consulta de chamados.
 E-mail:
 Grupo de Assunto: PRODUÇÃO
 Responsável:

Horas Trabalhadas:
 Departamento: GERP
 Equipamentos:
 Assunto: REVI
 Área Responsável: DESE

O botão faz com que o técnico possa ter acesso ao chamado principal de todos em uma tela de consulta. Ao clicar no link desta imagem, o técnico será direcionado a uma outra guia do navegador que irá exibir o chamado master e todos os seus sub-chamados clicando no botão de expandir (+) em uma consulta, como mostra a imagem a seguir.

	Chamado	Elaborado	Status	Revisão	Elaborado em	Nome	Assunto	Classificação	Área	Responsável
4.2	207288	20/07/2024 08:24	N	100428970		General - Chamados de Chamados	GERAÇÃO MÓD	TECNOLOGIA	022 - SERVIÇO E MÓDUL	
4.2	207288.10	25/07/2024 14:41	N	100428970	24/07/2024 08:28	Assunto (Pai)	APROVAL DE APLIC	NOVA VERSÃO	022/022	2007140
4.2	207288.20	25/07/2024 13:01	N	100428970		Assunto (Pai)	REVISÃO FINAL		022/022/022/022	

O técnico poderá acessar o atendimento do chamado (⚙), detalhes do chamado (🔍) ou gerar sub-chamados (➕), ambos abertos na mesma guia do navegador.

Adicionando outros e-mails

Permite que você vincule nesse chamado outros e-mails além do usuário, fazendo que outras pessoas também sejam informadas do andamento / solução desse chamado.

Você pode escolher entre os e-mails dos Usuários, Clientes, Fornecedores, Técnicos ou informar no momento o e-mail que deverá ser avisado.

Detalhes - Chamado: 66

Número: 66
 Cliente: FILIAL MG
 Usuário: JOAQUIM
 E-Mail: teste@evolvea.com.br
 Grupo de Assunto: HARDWARE
 Responsável:
 Situação: ABERTO

Horas Trabalhadas: 00:00
 Departamento: SUPORTE
 Ramal: 7896
 (1) Equipamentos
 Assunto: IMPRESSORA
 Área Responsável: GERAL
 Prioridade: N
 Recurso: Não Imposto

Solicitação:
 Manda imprimir o documento, mas a impressora não faz nada.

Filtrar chamados
 Digite um e-mail

Nome	Email	Adicionar	Destino de distribuição	Excluir
Grupo	teste@evolvea.com.br	...	teste@evolvea.com.br	X
JOAQUIM	teste@evolvea.com.br	...		
JOSÉ ROBERTO	teste@evolvea.com.br	...		
NATALIA	natalia@teste.com.br	...		
Patricia	teste@evolvea.com.br	...		
PAULO	teste@evolvea.com.br	...		
PEDRO HENRIQUE	pedro@evolvea.com.br	...		
RAFael	rafael@teste.com.br	...		
ROBERTO	teste@evolvea.com.br	...		
ROSDON	teste@evolvea.com.br	...		

2) Geral

Detalhes - Chamado: 204206-08

Grupo: PRODUÇÃO Assunto: DOCUMENTAÇÃO Filtrar itens de mesmo C.A.
 Classificação: SEM CLASSIFICAÇÃO Sub-assunto: SEM SUB-ASSUNTO
 Local: NORMAL Criticidade: 15 HORAS
 Responsável: ZZZ - INTERNO E HASTES Área Responsável: TEMPORARIO Filtrar os responsáveis conforme a área

Prioridade: Alta Normal Baixa Sequência: 48 Somente exibir os contatos a partir de:

Encerrar chamado mistar com subchamado(s) abertos

Permite que o técnico altere as seguintes informações:

- Grupo de Assunto /Assunto:** Essa alteração poderá ser feita em casos de abertura de chamado com informações incorretas.
- Sub-Assunto/Classificação:** Você também poderá alterar essa informação na área que o técnico registra o atendimento.
- Criticidade:** Define a criticidade do chamado, ou seja, quais serão os tempos de reação e solução.

Para receber um aviso informando que a criticidade selecionada no chamado é diferente da opção configurada em cadastro, habilitar o seguinte parâmetro:

- **Parâmetros** → aba **Opções** → aba **Categorias** → "Ao trocar as categorias do chamado e encontrar uma criticidade padrão vinculada, perguntar se deseja alterar".

Ao alterar a criticidade do chamado, caso queira que os tempos de reação sejam recalculados habilitar o parâmetro:

- **Parâmetros** → aba **Opções** → aba **Outros** → "Recalcular as datas de reação do chamado ao recalcular a criticidade".

Informando um prazo previsto para o atendimento

Selecionando a Criticidade "PRAZO INFORMADO" será possível informar para esse chamado qual será o tempo previsto de reação e solução do chamado.

4. **Área de Responsabilidade:** Alterar essa informação para escalar o chamado para outra área efetuar o atendimento.
5. **Responsável:** Alterar essa informação se você quiser alocar o chamado a um técnico ou terceiro específico.
6. **Local:** Local de atendimento desse chamado.
7. **Prioridade:** Definir a prioridade do chamado dentro de uma mesma lista de criticidade.
8. **Somente exibir na consulta a partir de:** Você poderá programar o chamado para que seja exibido nas consultas a partir de uma determinada data

3) Solicitação

Alterar solicitação do chamado

O recurso permite que os técnicos parametrizados, alterem a solicitação dos chamados abertos, gravando um log da alteração.

Para habilitar esse recurso, habilitar o parâmetro geral em:

- Parâmetros → aba Opções → aba Atendimento → "Permite alterar a solicitação do chamado"

Para definir quais técnicos poderão alterar a solicitação dos chamados, acesse:

- Técnicos e Áreas → Perfil técnico* → "U – Pode alterar a solicitação do chamado"

*Para acesso ao cadastro de "Perfil técnico" é necessário ser supervisor de ao menos uma área.

Para alterar a solicitação acesse o atendimento do chamado e entre na aba solicitação.

Após alterar a solicitação do chamado, o sistema guardará o log da solicitação antiga.

Solicitação original:

Solicitação após alteração:

Classificação:	Resumo:	Problemas com a impressora.
Cliente entrou em contato reclamando de problemas com a impressora.		
Cliente entrou em contato novamente informando que está tendo problemas com as impressoras de Administrativa e Jurídico.		
Horas Mensais: Contratador: 00:00 Instalação: 00:00 Sessão (-): 00:00:00		
Anexos (usuário): 0		

Log da solicitação antiga após alteração:

Detalhes - Chamado: 2615 Geral Solicitação Procedimento Outros Peças e Serviços Log's						
Resumo: <input type="text" value="Problemas com a impressora."/>						
Última atualização em: 16/08/2016 13:02 Técnico: ADMINISTRADOR						
Cliente entrou em contato reclamando de problemas com a impressora.						
Cliente entrou em contato novamente informando que está tendo problemas com as impressoras de Administrativa e Jurídico.						
<input type="button" value="Soltar"/>						
Log da solicitação:						
Alterado em: 16/08/2016 13:02 Técnico: ADMINISTRADOR						
Cliente entrou em contato reclamando de problemas com a impressora.						

4) Procedimento*

Permite a inclusão/alteração do procedimento do chamado bem como a inclusão de arquivos. O campo procedimento deverá ser utilizado para comunicação dos técnicos do Help Desk, isto é, o usuário não tem acesso a essa informação nem aos anexos deste campo.

* Aba opcional parametrizada.

Detalhes - Incidente 2603 Geral Solicitação Procedimento Outros Peças e Serviços Log's						
Procedimento: <input type="text" value="Última alteração em 16/08/2016 - 14:09"/> Técnico: ADMINISTRADOR						
Essa informação para comunicação entre os técnicos (o usuário não tem acesso).						
Visualize, e a técnica por que tem acesso!						
<input type="button" value="Soltar"/> <input type="button" value="Anexar"/>						
Procedimento (comunicação interna) Última alteração em 16/08/2016 14:09 Técnico: ADMINISTRADOR						
CUIDADO, e a técnica por que tem acesso!						

5) Outros

Permite que o técnico insira/altere as seguintes informações:

- Valores (peças/Serviços) ***: essa informação será apresentada no CEC-Bi e caso o chamado esteja vinculado a um equipamento irá acumular esses valores para uma consulta futura.
- Assistência Técnica**: informar nesse campo o número do chamado do seu fornecedor (terceiro) e em qual data foi aberto.
- Equipamento**: será apresentada nessa área em qual localização e qual o ramal mais próximo do equipamento do chamado
- Datas / Horas**: será apresentada nessa área os tempos calculados na rotina do SLA.
 - Tempos**: *Solucionar*: É o tempo para solucionar o chamado, ou seja, o SLA. *Solucionado*: É a soma dos tempos de todas as fases, EXCLUINDO os tempos de pendência e o tempo em aberto, levando em consideração o SLA e calendário.

Excedido: É a diferença entre o tempo solucionado e o tempo para solucionar, ou seja, quanto tempo estourou o SLA. **Atual:** É o mesmo tempo 'solucionado' mas para chamados ainda em aberto, ou seja, o tempo decorrido até o momento.

Detalhes - Chamado: 140

Outros Subchamados (0) Chamados vinculados (0)

Outros (Ativos):

Peças: Serviços: Total: 0

Atividade Técnica

Ordem de Serviço: Data:

Detalhes

Reação

Arco Antecipado:	Solucionar	Semiforo enviado:
31/05/2017 14:58	Arco Antecipado:	31/05/2017 15:58
Limite:	Limite:	Semiforo lançado:
31/05/2017 14:58	01/06/2017 14:58	31/05/2017 17:58
		Notar a ocorrência:
		<input type="checkbox"/> <input type="checkbox"/>

Tempo

Solucionar: 02:00 Atual: 00:54 Excedido: 04:58

Outros

Operante: ADMIN

6) Peças e Serviços

Esta aba só estará disponível caso o módulo CEC-Estoque estiver contratado e ativo. É nesta aba que poderá ser lançado peças e serviços referente ao chamado, para maiores informações consulte o manual CEC-Estoque.

7) Logs

Para verificar quanto tempo o chamado ficou alocado em cada situação, área ou técnico responsável, visualize esta informação nos log's de cada chamado.

Detalhes - Chamado: 140

Geral Solicitação Procedimento Outros Peças e Serviços Log's

Número:	140	Nome Trabalhador:	8004	Data de Entrada:	
Cliente:	FILIAS INC	Departamento:	SISTEMAS	Data de Encerramento:	
Usuário:	FRAGUINI	Ramo:			
E-Mail:	fraga@vivo.com.br	Equipamentos:			
Grupo de Acesso:	SIS0005	Assunto:	E.S.P.	Data para Ficar:	
Responsável:	ALFREDO	Área Responsável:	GERAL	Data para Solucionar:	
Situação:	ANDAMENTO	Prioridade:	M	Data para Encerrar:	
Solicitação:		Requisito:	Como faço para imprimir nota fiscal		

Estão começando a utilizar o sistema hoje e não sei como faço para imprimir nota fiscal. Alguém pode me ajudar?

1. Aba Geral

Poderá verificar as alterações e visualizações feitas no chamado.

Detalhes - Chamado: 140

Geral Solicitação Procedimento Outros Peças e Serviços Log's

Log's

Data	Nome	Tipo	Log
14/05/2019 09:40:21	T ADMIN	Alteração	ALTERAÇÃO DA ÁREA RESPONSÁVEL de SISTEMAS para GERAL
14/05/2019 08:34:51	T ADMIN	Aperfeiçoamento	EXCLUSÃO DE ANDAMENTO - aperfeiçoamento inicial 09/05/2019 13:45:59 e final 09/05/2019 13:16:00
07/05/2019 14:03:53	T ALFREDO	Aperfeiçoamento	EXCLUSÃO DE ANDAMENTO - aperfeiçoamento inicial 07/05/2019 08:02:00 e final 07/05/2019 08:35:00
07/05/2019 13:59:39	T ALFREDO	Liberar	Liberar este chamado.
07/05/2019 13:50:24	T ALFREDO	Alteração	ALTERAÇÃO DA ÁREA RESPONSÁVEL de GERAL para SISTEMAS
07/05/2019 13:40:43	T ALFREDO	Aperfeiçoamento	ALTERAÇÃO DE ANDAMENTO - aperfeiçoamento inicial 07/05/2019 13:47:34 e final 07/05/2019 13:00:00
07/05/2019 13:40:22	T ALFREDO	Liberar	Liberar este chamado.

2. Aba Fases

- **Fases** – Qual a porcentagem e tempo alocado que o chamado ficou em cada situação. O "Total" corresponde ao tempo alocado total das fases, sem contar o tempo que o chamado ficou ocioso e pendente. É o mesmo que o Total exibido na aba Fases.



Fase	Tempo	Porcentagem
ABERTO	64:00	39,39%
ANDAMENTO	98:29	60,61%
Total:	162:29	

- **Detalhes** - Poderá verificar data/hora inicial e data/hora final que o chamado ficou alocado em cada situação, alterações de SLA e calendário.
 - **Tempo Total:** É a soma dos tempos de todas as fases, INCLUINDO os tempos ocioso e de pendência.
 - **Tempo Atendimento:** É a soma dos tempos de todas as fases, EXCLUINDO os tempos ocioso e de pendência.
 - **Tempo em Pendência/ Tempo Pendente:** É a soma dos tempos ocioso e de pendência apenas. Tempos que o chamado ficou em fases que param a contagem de SLA.
 - **Tempo Ocioso:** É a diferença entre o tempo de encerramento do chamado e reabertura do mesmo, onde o chamado ficou ocioso.



Fase	Data/hora inicial	Data/hora final	Tempo	Calendária	SLA	Observação
ABERTO	02/09/2009 17:00	13/09/2009 23:30	64:00			
ANDAMENTO	13/09/2009 23:30	14/09/2009 00:00	00:00	SEGUNDA A SABADO	MÉDIO	
ANDAMENTO	14/09/2009 00:00	26/09/2009 17:25*	98:29**	SEGUNDA A SABADO	MÉDIO	

Tempo total: 162:29 Tempo em atendimento: 162:29 Tempo em pendência: 00:00 Tempo ocioso: 00:00

* Data/hora atual.
** Tempo entre a data/hora inicial e a data/hora atual.

3. Aba Área/Responsável

- **Áreas** – Qual a porcentagem e tempo alocado que o chamado ficou em cada área.

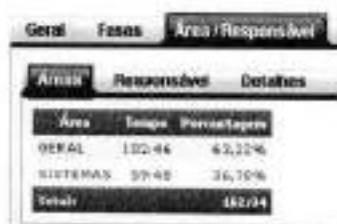

Área	Tempo	Porcentagem
GERAL	162:44	62,32%
SISTEMAS	99:40	36,70%
Total:	162:04	

- **Responsável** - Qual a porcentagem e tempo alocado que o chamado ficou com cada responsável (técnico).

Geral			Fases			Área / Responsável		
Áreas			Responsável			Detalhes		
Responsável	Tempo	Porcentagem						
ALFREDO	162:34	100,00%						
Total:	162:34							

- Detalhes - Poderá verificar data/hora inicial e data/hora final que o chamado ficou alocado em cada área ou responsável, alterações de SLA e calendário.

Geral			Fases			Área / Responsável		
Áreas			Responsável			Detalhes		
Área	Responsável	Data/hora inicial	Data/hora final	Tempo	Calendário	SLA	Técnico que alterou	Observação
GERAL	ALFREDO	02/09/2009 17:00	03/09/2009 19:52	05:52	SEGUNDA A SABADO	MÉDIO	ALFREDO	
SISTEMAS	ALFREDO	03/09/2009 13:52	14/09/2009 09:40	09:48	SEGUNDA A SABADO	MÉDIO	ALFREDO	
GERAL	ALFREDO	14/09/2009 09:40	23/09/2009 17:38 **	96:58 **	SEGUNDA A SABADO	MÉDIO	ADMIN	
Tempo total: 162:34 Tempo em atendimento: 162:34 Tempo em pendência: 00:00 Tempo ocioso: 00:00								
* Data/hora atual.								
** Tempo entre a data/hora inicial e a data/hora atual.								

Resultado no Cec Bi:

Deverá ser selecionado o cubo 'Tempo Alocado'.

Tipo Fase

Medidas	Tempo	Média
Situação <input type="checkbox"/> <input type="checkbox"/>		
ABERTO	6569,42	49,03
AGUARD. CLIENTE	1395,99	12,58
ANDAMENTO	4626,21	9,65
PARA CORREÇÃO	219,27	36,54
PENDENTE	70,30	17,58
RE-ABERTO	6,60	0,94
Total	13087,78	17,18

Tipo Área

Medidas	Tempo	Média
Área_Responsável <input type="checkbox"/> <input type="checkbox"/>		
Responsável <input type="checkbox"/> <input type="checkbox"/>		
- INFRA	11866,77	652,96
ADMIN	934,25	133,46
TECNICO 1	10154,52	1492,40
- SUPORTE NÍVEL 1	7462,38	497,45
ADMIN	3441,45	235,11
SILVA	4011,85	297,93
- CONTABIL.	1374,30	468,77
ADMIN	576,12	170,12
ASSISTÊNCIA TÉCNICA	804,18	495,05
- OBRAS	2211,73	276,47
ADMIN	6,45	0,58
- MANUTENÇÃO	745,85	382,93
ADMIN	745,85	382,93

Vinculando chamados

Ao clicar no link para vincular o chamado, será exibida a lista de chamados que tenham a mesma categoria do chamado ao qual está sendo realizado o vínculo. Caso queira vincular um chamado de outra categoria, poderão ser realizados diferentes filtros clicando em "[Filtro Avançado](#)".

Selecione o(s) chamado(s) que deseja vincular e clique no botão "Vincular Chamados Selecionados".



Ao fazer o encerramento do chamado todos os vinculados também serão encerrados com o mesmo atendimento.

Bloquear o encerramento de chamados vinculados com subchamados em aberto

Com este recurso habilitado o sistema irá bloquear o encerramento de chamados com chamados vinculados, caso algum dos chamados tenham subchamados em aberto.

Para bloquear o encerramento acesse:

- **Parâmetros** → **aba Opções** → **aba Atendimento** → "[Bloquear o encerramento de chamados que tenham chamados vinculados com subchamados em aberto](#)".

Ao encerrar um chamado com chamados vinculados o sistema irá mostrar quais chamados possuem subchamados em aberto, conforme imagem abaixo:



Caso o parâmetro não

Exibem chamados vinculados(2217.1) com subchamados em aberto, não é possível realizar o encerramento!

seja habilitado o sistema apenas irá deixar habilitado o parâmetro "[Permite encerrar o chamado master com subchamado\(s\) aberto\(s\)](#)" para que o subchamado possa ser encerrado posteriormente.



Visualizando dados do equipamento (auditoria)

Na página de atendimento existe um link para o equipamento, clicando sobre ele, será aberta uma nova página com os dados do equipamento.

[Geral](#) | [Informações](#) | [Hardware](#) | [Software](#) | [Chamados Valores](#) | [Manutenção](#) | [Lancos](#) | [Anexos](#) | [Contratos](#) | [Relacionamentos](#)

Computador Nome: SUPORTE2 Modelo: 104HPYTES Modelo: DUAL DRG DRG 6784 6784 6784 Sistema Operacional: WINDOWS XP PROFESSIONAL (SERVICE PACK 3)		Processador Tipo: Intel(R) Pentium(R) 4 CPU 3.00GHz (3450 M) Qtidade: 2 Estrado: MEMÓRIA COMPARTILHADA Modelo: MEMÓRIA COMPARTILHADA Tamanho: DISPOSITIVO DE MEMÓRIA	Auditagem Atualizações 5/2/2009 09:01:59 4/2/2009 08:01:00 3/2/2009 08:01:00 2/2/2009 08:01:00 1
Rede Usuário: PATRICIA <small>Execução: EYDUSA, SOFTWARE</small> Endereço de IP: 192.169.0.10 Másc. de Rede: 255.255.255.0 Endereço de IP: 192.169.0.10		Disco Disco: Memória 74.5 GB Tipo: N/A Espaço Livre N/A	
Impressora Modelo: HP DESKJET F4502		Vídeo Modelo: HEWLETT PAVILION 6784 Adap. de Vídeo: INTEL(R) GMA 950 EXPRESS GRAPHIC FAMILY	

3) Hardware

[Geral](#) | [Informações](#) | [Hardware](#) | [Software](#) | [Chamados Valores](#) | [Manutenção](#) | [Lancos](#) | [Anexos](#) | [Contratos](#) | [Relacionamentos](#)

SUPORTE2
 ADAPTADOR DE SOM
 - CODECS DE ÁUDIO
 - CODECS DE VÍDEO
 - DISPOSITIVOS DE CONTROLE DE MÍDIA
 - DISPOSITIVOS LEGACY PARA CAPTURA DE VÍDEO
 - DRIVERS DE ÁUDIO LEGACY
 - MICROSOFT KERNEL AUDIO CODEC BIRD CANCELER
 - MICROSOFT KERNEL AUDIO SPLITTER
 - MICROSOFT KERNEL CLS SYNTHESIZER
 - MICROSOFT KERNEL SMP AUDIO DECODER
 - MICROSOFT KERNEL GS WAVE/DMB SYNTHESIZER
 - MICROSOFT KERNEL SYSTEM AUDIO DEVICE
 - MICROSOFT KERNEL WAVE AUDIO RENDER
 - MICROSOFT WDM WDM AUDIO COMPATIBILITY DRIVER
 - SONY HIGH DEFINITION AUDIO CODEC

5/2/2009 09:01:59
 4/2/2009 08:01:00
 3/2/2009 08:01:00
 2/2/2009 08:01:00
 1

4) Software

Dentro desse item, você encontrará:

Atuais: Softwares atuais instalados no equipamento.

Inclusos: Softwares novos, incluídos após sua primeira auditoria.

Exclusos: Softwares desinstalados do equipamento desde sua primeira auditoria.

Mostra atualizações: Mostra somente os softwares que tiveram atualização.

Mostra freeware: Mostra somente os softwares marcados como freeware (no cadastro).

[Geral](#) | [Informações](#) | [Hardware](#) | [Software](#) | [Chamados Valores](#) | [Documentos](#) | [Orçamentos](#)

Atuais | **Inclusos** | **Exclusos**

Mostra atualizações | Mostra freeware

Descrição	Informações	Verificar	Atualizar	Remover	Instalar	Atualizar	Remover
CEC-PLATADESIGN-01-07-08-11-23-001		<input type="checkbox"/>	<input type="checkbox"/>	<input type="checkbox"/>	<input type="checkbox"/>	<input type="checkbox"/>	<input type="checkbox"/>
CEC-PLATADESIGN-01-07-08-11-23-002		<input type="checkbox"/>	<input type="checkbox"/>	<input type="checkbox"/>	<input type="checkbox"/>	<input type="checkbox"/>	<input type="checkbox"/>
CEC-PLATADESIGN-01-07-08-11-23-003		<input type="checkbox"/>	<input type="checkbox"/>	<input type="checkbox"/>	<input type="checkbox"/>	<input type="checkbox"/>	<input type="checkbox"/>
CEC-PLATADESIGN-01-07-08-11-23-004		<input type="checkbox"/>	<input type="checkbox"/>	<input type="checkbox"/>	<input type="checkbox"/>	<input type="checkbox"/>	<input type="checkbox"/>
CEC-PLATADESIGN-01-07-08-11-23-005		<input type="checkbox"/>	<input type="checkbox"/>	<input type="checkbox"/>	<input type="checkbox"/>	<input type="checkbox"/>	<input type="checkbox"/>

5) Valores

Exibe quantos chamados esse equipamento já teve e se foi lançado o valor de manutenção (peças / serviços) quanto já foi gasto com ele.

Chamado	Data Entrada	Descrição	Valor Peças	Valor Serviços	Valor Total	Descrição	Resumo
332	11/03/2009	FATROCEA				MICRO	Mouse de lga
332	11/03/2009	DIRETOR				MICRO	Computador pessoal
332	6/2/2009	DIRETOR	75		75	IMPRESSORA	Fatsoada
332	10/03/2009	DIRETOR				IMPRESSORA	Fatsoada
332	6/2/2009	JOSÉ BOMBARDO				MICRO	Site gress
Total Peças:		75,00	Total Serviços:		0,00	Total Total:	75,00

6) Movimentação

Exibe por quais departamentos / usuários esse equipamento já percorreu.

Data	Classe	Departamento	Usuário
4/2/2009	MATRIZ	COMFAS	DIRETOR

7) Lacres

Exibe quais lacres foram colocados/retirados dos equipamentos.

Id Lacre	Data	Des	Tip	Atende Por	Em (Data - Hora)
0121456789	6/2/2009	13:54	0	ADMIN	6/2/2009 13:54:00

8) Anexos

Exibe os documentos anexados a esse equipamento podendo visualizar seu conteúdo clicando no nome do documento.

Gerar	Informações	Hardware	Software	Chamados	Valores	Movimentação	Lacres	Anexos	Contratos	Relacionamentos
Não foram encontrados anexos para este equipamento.										

9) Contratos

Gerar	Informações	Hardware	Software	Chamados	Valores	Movimentação	Lacres	Anexos	Contratos	Relacionamentos
Não existem contratos relacionados a esse equipamento.										

10) Relacionamentos



Gerar um compromisso na agenda do Outlook

Com este recurso você conseguirá através de um chamado gerar um compromisso na agenda do Outlook, onde poderá enviar para os usuários ou outros técnicos um convite para participar do compromisso.

Gerando um compromisso

Para gerar um compromisso acesse o atendimento do chamado clicando no link **A** (atendimento) e clique no ícone  (Enviar para o outlook).

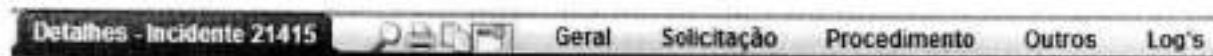

Será gerado o arquivo com extensão ics com informações do chamado, ao abri-lo poderá verificar o compromisso criado, alterar e salvar o compromisso.

O compromisso será criado com solicitação, data de entrada e data de solução do chamado conforme imagem abaixo.

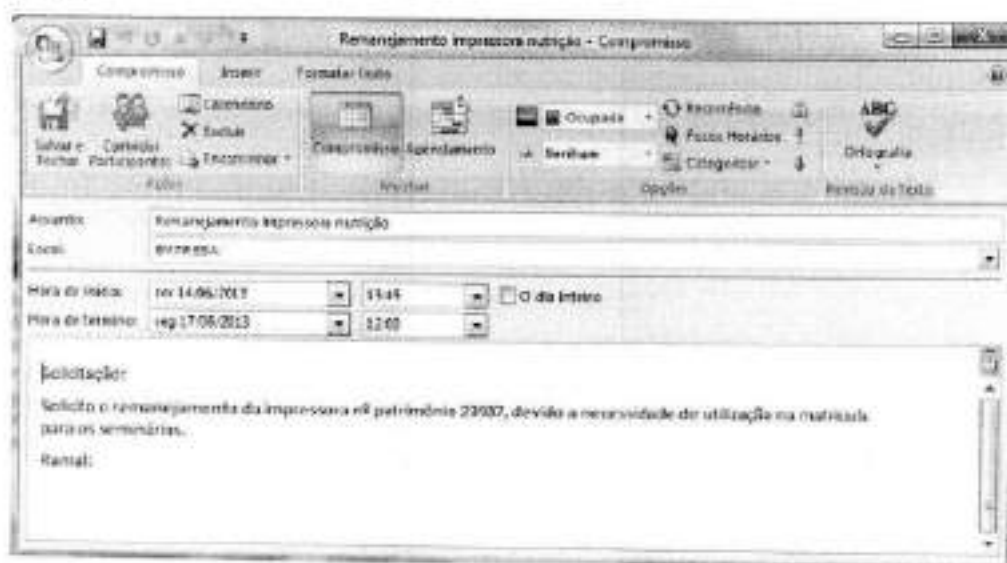

Caso queira convidar outros participantes para este compromisso, clique na opção "Convidar participantes", informar o e-mail dos participantes e enviar conforme imagem abaixo:



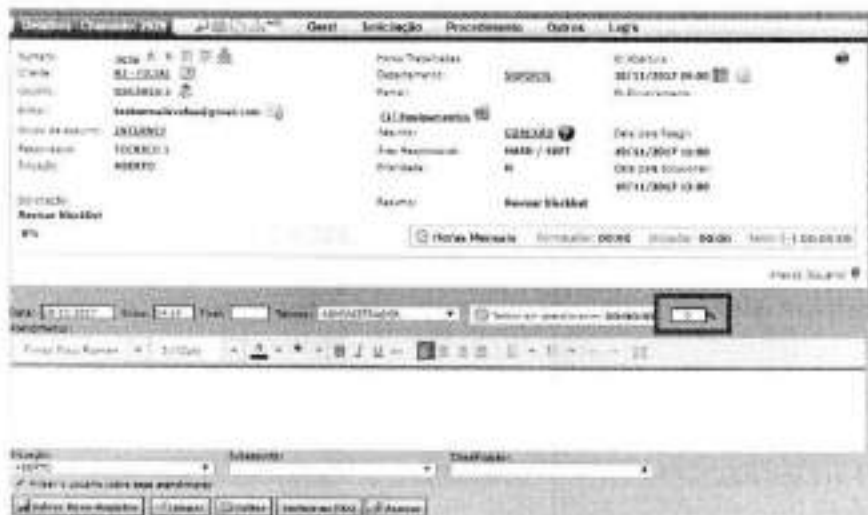

Informe o apontamento e após informe o quanto este apontamento representa da conclusão do chamado no campo "%"

Observe que o atendimento ficará com a porcentagem definida pelo técnico e na solicitação a barra de progresso acompanhará os atendimentos prestados ao chamado:

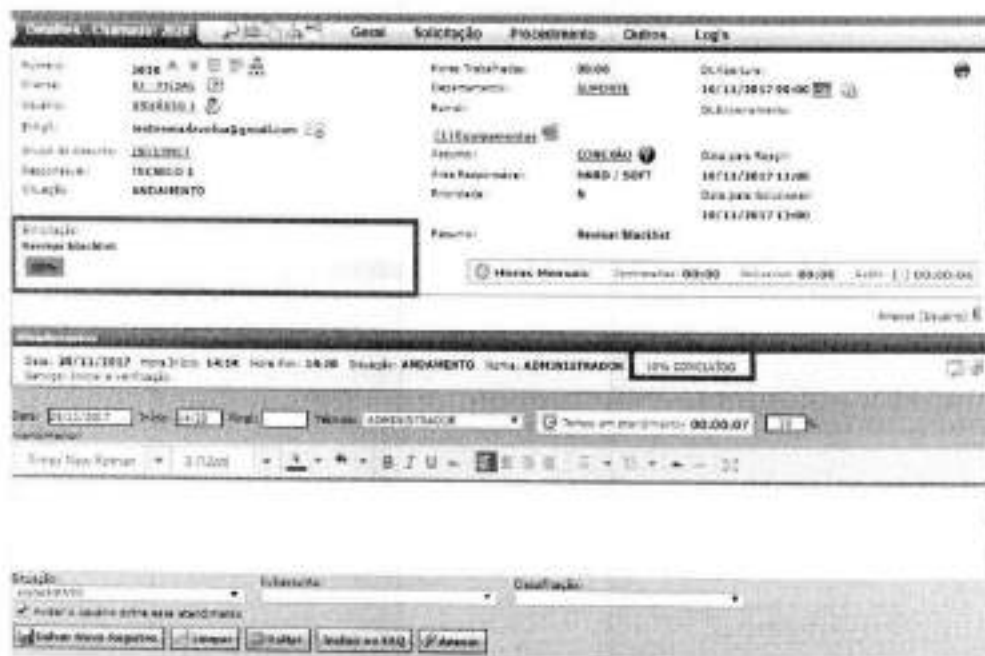

É possível definir se a digitação do percentual concluído será obrigatória em alguns assuntos específicos, grupos de assuntos, subassuntos e classificações. Para os que utilizam o ITIL, poderá ser definido a obrigatoriedade no tipo ITIL. Para definir estes parâmetros acesse:

Tipo ITIL

1 - **Outros** → **Tipo de chamado** → Edite o cadastro do tipo desejado e marque o parâmetro → **"Obriga informar % concluído do chamado"**

Para Grupos de assuntos

2 - **Categorias** → **Grupo de Assunto** → Edite o cadastro do grupo desejado e marque o parâmetro → **"Obriga informar % concluído do chamado"**

Para assuntos

 - **Categorias** → **Assuntos** → Edite o cadastro do assunto desejado e marque o parâmetro → "Obriga informar % concluído do chamado"

Para subassuntos e classificações

No cadastro do assunto desejado, selecione o subassunto ou a classificação desejada, após marque o parâmetro "Obriga informar % concluído do chamado". Caso seu sistema esteja parametrizado para 3 níveis será necessário definir este parâmetro para as classificações dentro do cadastro do Grupo de assunto.

Logs

Será registrado nos logs a alteração de um percentual concluído de um atendimento:



Detalhes - Chamado: 2928				
Gerar Solicitação Procedimento Outros Log				
Fase: Área / Responsável				
Legenda: Tr Tabela de Usuário				
Data	Nome	Tipo	Log	
28/11/2017 15:43:07	T. ADMINISTRADOR	Alteração	ALTERAÇÃO (ATENDIMENTO) - Inic: 28/11/2017 14:14 Fim: 28/11/2017 14:25 - Usuário: ADMINISTRADOR	
28/11/2017 15:43:07	T. ADMINISTRADOR	Alteração	ALTERAÇÃO (ATENDIMENTO): 38 para 20 (% CONCLUÍDO)	

Tipo de Atendimento

Ao registrar um apontamento será possível informar qual o tipo deste apontamento. Para utilizar este recurso é necessário ativar o parâmetro em:

 - **Parâmetros** → aba **Opções** → aba **Atendimento** → "Informa o tipo no atendimento do chamado"

Os tipos de atendimento poderão ser cadastrados em:

 - **Outros** → **Tipo de Atendimento**



Tipo de Atendimento: TELEFONE Alteração

Tipo de Atendimento

Código: Inativo Padrão

Descrição:

Observação:

Informe uma descrição, uma observação se desejar e se este tipo é padrão ou não.

Registrando atendimento

O tipo de atendimento deverá ser informado ao registrar um apontamento:

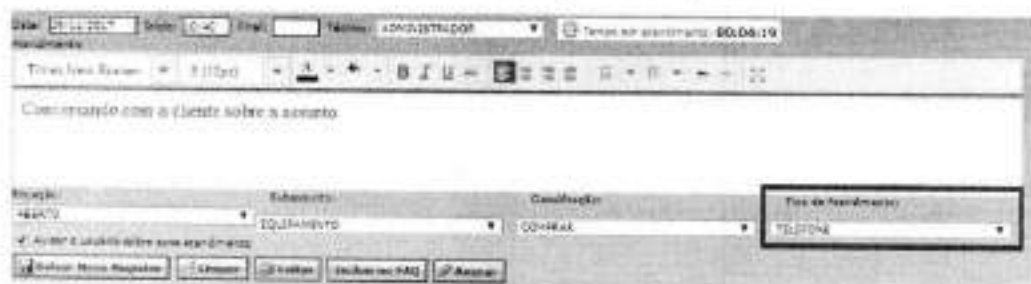

Nome: Sobrenome: Email: Nome de usuário: ADMINISTRADOR

Tela: 80,04x19

Descrição com o cliente sobre o assunto

Grupo: Assunto: Classificação: **Tipo de Atendimento:**

Ativar e Localizar sobre esse apontamento

Caso não escolha outro tipo o sistema atribuirá para o atendimento o tipo padrão, conforme cadastro dos tipos de atendimentos.

Logs

Será registrado nos logs a alteração do tipo de atendimento de um apontamento já realizado:

Detalhes - Chamado: 2928				
Geral				
Solicitação				
Procedimento				
Outros				
Logs				
Fases				
Área / Responsável				
Legenda: Te Técnico Um usuário				
Data	Área	Usuário	Evento	Log
24/12/2017 13:22:32	T. ADMINISTRADOR	gla	Jeu este chamado	
24/12/2017 13:24:38	T. ADMINISTRADOR	gla	ALTERAÇÃO (ATENDIMENTO) - Hora: 28/11/2017 09:18 - To: 28/11/2017 14:28 - Situação: ANDAMENTO	
24/12/2017 13:25:30	T. ADMINISTRADOR	gla	ALTERAÇÃO (TIPO DE ATENDIMENTO): TELEFONE para PRESENCIAL	

Aviso de atendimentos com horários duplicados

Para alertar ou impedir que o técnico lance atendimentos com horários que já foram utilizados em outros chamados, acesse:

1 - Parâmetros → aba Opções → aba Atendimento → 'Alertar os técnicos sobre horários duplicados no atendimento' e 'Não permite lançar atendimentos com horários duplicados'.

A opção de alertar, irá emitir um aviso ao técnico, mas permitirá ser lançado do atendimento.

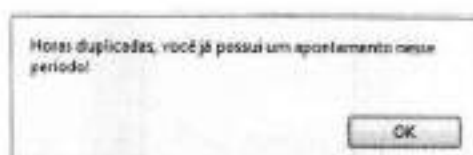

A opção de bloqueio irá informar ao técnico e não permitirá o lançamento do atendimento.

Data: 22/05/2013	Hora Início: 17:00	Hora Fim: 17:05	Nome: ADMIN	<input type="checkbox"/>	<input type="checkbox"/>
Serviço: Cliente liga, verificando com o cliente.					
Data (dd/mm/aaaa):	22/05/2013	Inicial (hh:mm):	17:00	- Final:	17:15
Técnico:	ADMIN	Tempo de atendimento:	00:00:43		
Atendimento:					
Verificando problema com o cliente.					
Classificação:	Sub-Assunto:	Classificação:			
ANDAMENTO	SEM SUB-ASSUNTO	ALTERAÇÃO			
<input checked="" type="checkbox"/> Avisar o usuário sobre este atendimento					
<input type="button" value="Salvar Novo Registro"/> <input type="button" value="Limpar"/> <input type="button" value="Voltar"/> <input type="button" value="Avançar"/>					
Apontamento não permitido, você já possui um apontamento nesse período! (horas duplicadas)					

Alterando responsável do chamado automaticamente

Ao ser feito atendimento (apontamento) técnico aos chamados, poderá ser alterado o responsável deste chamado da seguinte forma:

Trocar sempre o responsável do chamado pelo técnico que inserir o atendimento ou efetuar esta troca apenas se o chamado não tiver um responsável alocado, ou seja, ainda estiver em branco. Este recurso auxiliará para que em sua base de dados não existam ou minimize a quantidade de chamados sem responsável alocado.

Para esse procedimento, habilite os parâmetros:

1 - Parâmetros → Aba Opções → aba Atendimento → 'Toda vez que for inserido um atendimento, o sistema efetuará a troca do responsável do chamado pelo técnico que inserir o apontamento'

Caso este parâmetro esteja ativado, toda vez que for inserido um atendimento, o sistema efetuará a troca do responsável do chamado pelo técnico que inserir o apontamento.
No exemplo abaixo, o técnico do chamado passará de "Admin" para "Alfredo".



1 - Parâmetros → Aba Opções → aba Atendimento → "Toda vez que for inserido um atendimento e o chamado não tiver nenhum responsável alocado, o sistema efetuará a troca do responsável do chamado pelo técnico que inserir o apontamento"

Caso este parâmetro esteja ativado, toda vez que for inserido um atendimento e o chamado não tiver nenhum responsável alocado, ou seja, o campo "Resp" estiver em branco, o sistema efetuará a troca do responsável do chamado pelo técnico que inserir o apontamento.
Para funcionamento deste parâmetro, requer que o parâmetro anterior "Mudar_Responsavel_Atendimento" também esteja ativado.
No exemplo abaixo, o chamado não tem responsável alocado, passará a ser Gabriel.





Inserindo apontamentos em nome de outro técnico

É possível realizar um atendimento em nome de outro técnico, mas para isso é necessário desabilitar o seguinte parâmetro:

1 - **Parâmetros** → **Parâmetros** → **Opções** → **Atendimento** → "Não permite trocar o técnico quando for feito um atendimento, ele irá trazer o usuário logado."

E depois habilitar o parâmetro: (para acessar essa página você precisa ser supervisor em alguma área)

1 - **Técnicos e Áreas** → **Perfil Técnico** → Marque a opção **'N - Pode alterar o técnico do atendimento'**

Na tela de atendimento, no campo "Técnico:" você poderá selecionar para qual técnico deseja adicionar o atendimento.



FAQ

Utilizando uma resposta padrão (FAQ)

Caso você tenha configurado no item FAQ respostas padrões de atendimento, nessa página de atendimento irá aparecer um novo botão (você pode configurar itens gerais ou vincular a determinadas categorias).



Ao clicar, você seleciona qual a resposta de acordo com as cadastradas:



Selecionando a resposta, ela aparecerá no atendimento do chamado:



Utilizando o texto do FAQ no atendimento

A rotina de atendimento irá procurar se você configurou FAQ para determinadas categorias (Grupo / Assunto / sub-assunto / classificação) se encontrar irá aparecer esse ícone  indicando que pode já existir uma solução para esse tipo de solicitação, clique nesse ícone que será aberto o FAQ.



Depois de consultar o FAQ caso a informação seja válida, clique no botão **Usar informação no atendimento** e toda a resposta será transferida para o campo atendimento.

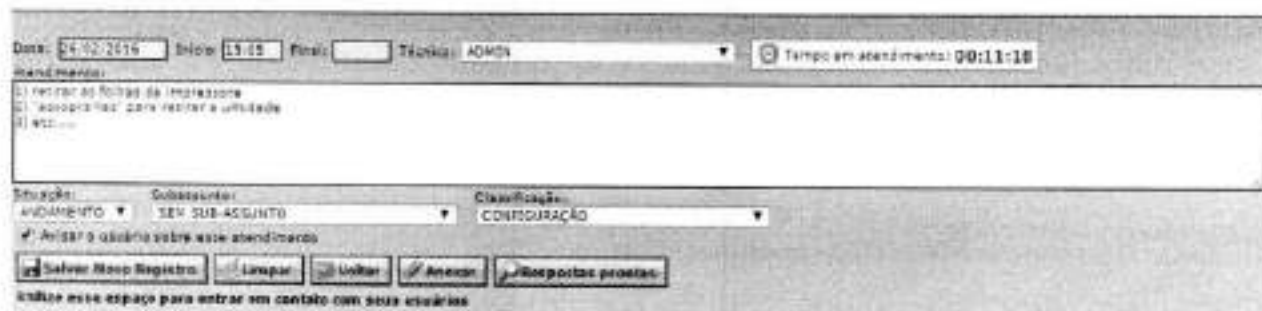
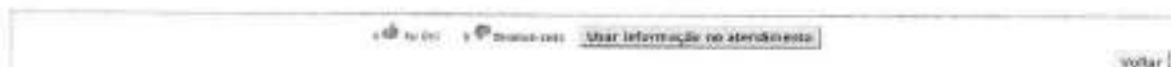

Exibe a pesquisa automática de FAQ

Essa função sugere ao usuário e/ou técnico soluções conhecidas em função do texto digitado no resumo, para auxiliá-lo em seu chamado.

Para isso é necessário ativar alguns parâmetros, conforme necessidade:

 - Parâmetros → Parâmetros → Opções → Outros → FAQ

- Exibe a pesquisa automática de FAQ na tela de abertura de chamados (Técnico).
- Exibe a pesquisa automática de FAQ na tela de abertura de chamados (Usuário).
- Exibe a pesquisa automática de FAQ na tela de atendimento de chamados.

O elemento abaixo aparece nas telas de abertura e atendimento dos chamados:



É possível também parametrizar se essas janelas devem iniciar abertas automaticamente ou não, através do seguinte parâmetro:

- **Parâmetros** → **Parâmetros** → **Opções** → **Outros** → **FAQ**

- Inicia aberta automaticamente a tela de pesquisa de FAQ.

Esse parâmetro exibe a FAQ expandida de forma automática como mostra a imagem a seguir, tanto para o técnico como para o usuário, dependendo da parametrização:

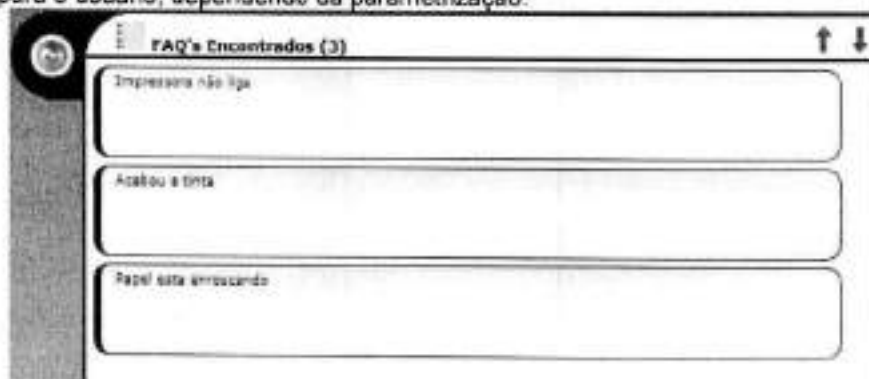

Utilizando a pesquisa automática de FAQ

Você pode restringir uma quantidade de letras para iniciar a pesquisa, para que a rotina não fique pesquisando letra a letra e causando lentidão.

- **Tradução** → **Idioma** → **editar cadastro para o idioma utilizado**

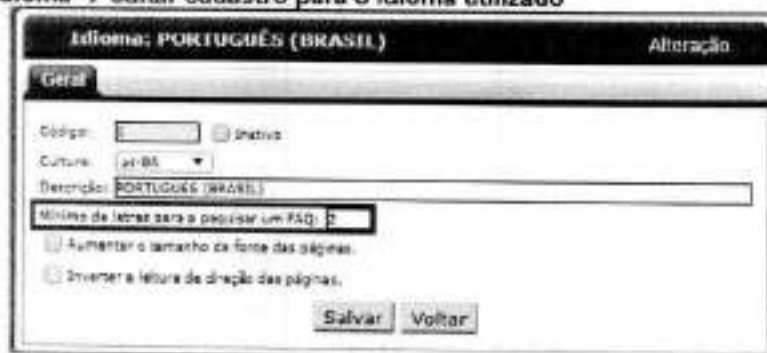

Temos também os dois parâmetros a seguir:

- **"Pesquisar os FAQ's pela pergunta e resposta"**, realiza uma pesquisa nos campos pergunta e resposta no cadastro da FAQ, de acordo com o que foi digitado no campo resumo do chamado.
- **"Pesquisar dentro das categorias encontradas no FAQ"**, esse recurso faz a pesquisa nas categorias da FAQ de acordo com a categoria selecionada no chamado.

1 - Parâmetros → Parâmetros → Opções → Outros → FAQ

- Pesquisar os FAQ's pela pergunta e resposta.
- Pesquisar dentro das categorias encontradas no FAQ.

-Tela de abertura de chamado (técnico).

De acordo com as categorias, o sistema exibe as FAQ's relacionadas.

CEC-Helpdesk

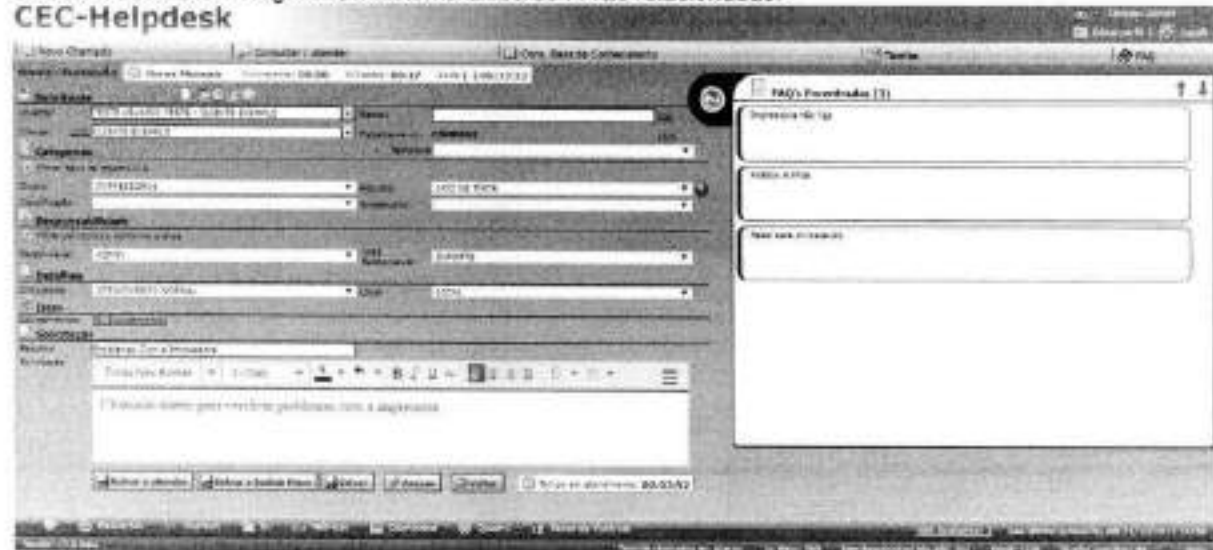

-Tela de atendimento de chamado (técnico).

CEC-Helpdesk



-Tela de abertura de chamado (usuário).



- O sistema também realiza uma pesquisa de acordo com o que é digitado no campo RESUMO da solicitação, como mostra o exemplo a seguir:

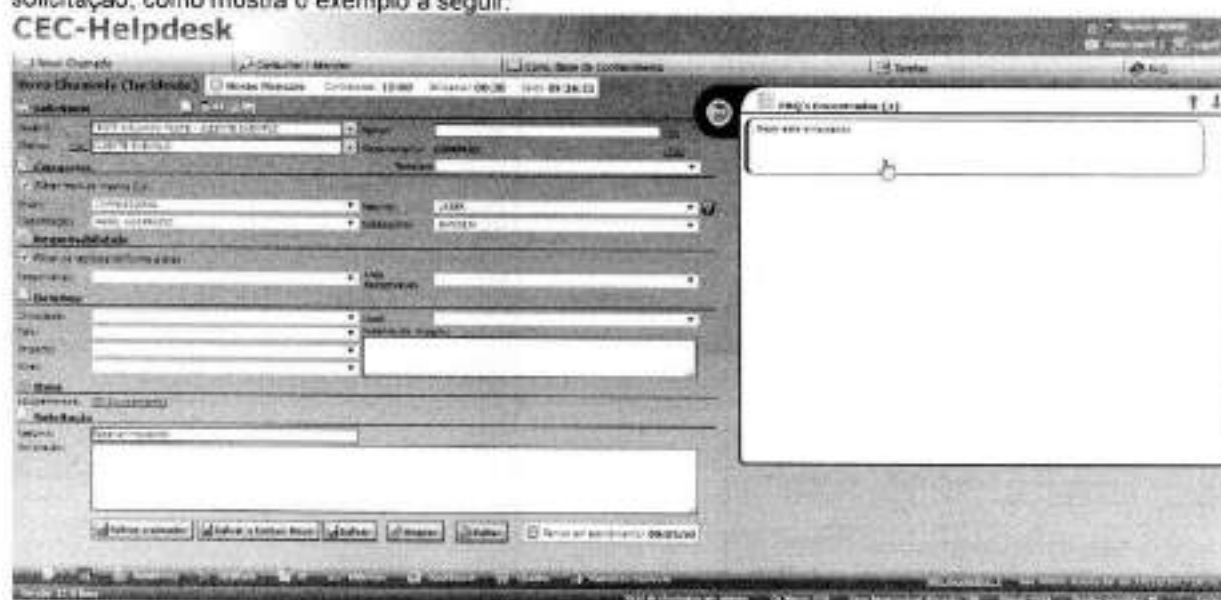

O sistema fez um filtro nas FAQs e trouxe de acordo com o que foi digitado no campo do resumo do chamado.

- Ao clicar em uma FAQ que o sistema exibe automaticamente na tela de **ABERTURA** do chamado, é exibida uma janela com as informações do conteúdo da FAQ, com opções diferentes:



Duas opções serão exibidas:

1. **Não resolveu o meu problema, ainda quero abrir o chamado:** Para continuar na tela de abertura do chamado.

Ou

2. **Resolvi o meu problema, não irei abrir o chamado:** Interromper a abertura do chamado e retornar para a tela inicial.

Ao clicar em uma FAQ que o sistema exibe automaticamente na tela de **ATENDIMENTO** do chamado, é exibida uma janela com as informações do conteúdo da FAQ, com opções diferentes.



Duas opções serão exibidas:

1. **Não resolveu o meu problema, irei fazer meu atendimento:** Para continuar na tela de atendimento do chamado.



Ou

2. **Resolvi o meu problema, importar a solução:** Para transferir o conteúdo de resposta da FAQ para o campo de atendimento do chamado.

Alterando detalhes dos Chamados

Através de parâmetros pode-se permitir que o técnico altere a data/hora, usuário e equipamento de um chamado no atendimento, clicando no ícone .

 - **Técnicos e Áreas** → **Técnicos** → "Permite alterar a data de abertura do chamado"

Horas Trabalhadas:	04:00	Data de Entrada:	CTRL/2009 Hora: 04:44:10
Departamento:	SUORTE		19/1/2009 10:44  

Tela de detalhes do chamado 66

In. Empregado: 19/01/2009 Hora de Entrada: CTRL/2009 Hora: 04:44:10

Usuário Atual: JOAQUIM Hora Usuário: 

Equipamento: 

Recuperar equipamentos

Excluir equipamentos selecionados

Selecionar mais de um item usando as teclas CTRL ou SHIFT.

Clique no ícone pesquisar para fazer a busca do equipamento ou usuário.

Usuários Solicitantes Total de registros: 15

Filtrar:  Departamento: A.D. Liberar em pág. 1 Exibir todas as colunas

Nome: Tipo Usuário:

Classe: Códigos:

	Selecionar	Excluir	Atualizar	Nome	Relacionamento	Classe	Informes	Email	Localidade
<input type="checkbox"/>	<input type="checkbox"/>	<input type="checkbox"/>	<input type="checkbox"/>	31	Administrador	COMPRAS	MATRIZ		
<input type="checkbox"/>	<input type="checkbox"/>	<input type="checkbox"/>	<input type="checkbox"/>	30	DIRETOR	COMPRAS	MATRIZ	folbr@sealca.com.br	
<input type="checkbox"/>	<input type="checkbox"/>	<input type="checkbox"/>	<input type="checkbox"/>	23	EDUARDO	DESENVOLVIMENTO	EVOLUA SOFTWARE		
<input type="checkbox"/>	<input type="checkbox"/>	<input type="checkbox"/>	<input type="checkbox"/>	24	FERNANDO	SUORTE	FILIAL MG		
<input type="checkbox"/>	<input type="checkbox"/>	<input type="checkbox"/>	<input type="checkbox"/>	4	JOAQUIM	SUORTE	FILIAL MG	joaqu@sealca.com.br	

1 2 3

Equipamentos Total de registros: 33

Filtrar:  Exibir todas as colunas

Tipo: Departamento:

Modelo: Classe:

Exibir Filtros Avançados

	Selecionar	Excluir	Atualizar	Nome	Modelo	Classe	Usuário	Departamento	Classe	
<input type="checkbox"/>	<input type="checkbox"/>	<input type="checkbox"/>	<input type="checkbox"/>	21	ATEND-04	INTELIG PENTIUM® 4 CPU 3.06GHZ	2460 0442	FISCAL RJ	ROBSON VENCES	MICRO
<input type="checkbox"/>	<input type="checkbox"/>	<input type="checkbox"/>	<input type="checkbox"/>	24	ATEND 01	INTELIG PENTIUM® 4 CPU 3.06GHZ	2460 0442	FISCAL MG		MICRO
<input type="checkbox"/>	<input type="checkbox"/>	<input type="checkbox"/>	<input type="checkbox"/>	25	ATEND 02	INTELIG PENTIUM® 4 CPU 3.06GHZ	2460 0442	FISCAL MG		IMPRESSORA
<input type="checkbox"/>	<input type="checkbox"/>	<input type="checkbox"/>	<input type="checkbox"/>	26	ATEND 03	INTELIG PENTIUM® 4 CPU 3.06GHZ	2460 0442	FISCAL MG		IMPRESSORA
<input type="checkbox"/>	<input type="checkbox"/>	<input type="checkbox"/>	<input type="checkbox"/>	28	CAMP	CARD DE FORÇA	GENERIC			OUTROS

1 2 3

Clique em selecionar para trazer no campo Novo Usuário ou Equipamentos o cadastro selecionado.

Troca de detalhes do chamado 115

Dt. Entrada Atual: 10/02/2009 Nova Dt. Entrada: 10/02/2009 Hora (HH:MM): 17:31

Usuário Atual: JWAQJEN Novo Usuário: EDUARDO - ESCOLA SOFTWARE

Equipamento: [Equipamento] [Pesquisar equipamentos]

Exibir equipamentos relacionados

Definir lista de itens quando se tecla CTRL ou SHIFT.

[Voltar] [Salvar] [Limpar]

Você poderá também utilizar o recurso autocomplete, ao digitar o nome do equipamento ou usuário e posicionar o mouse sobre o ícone de pesquisa  que será trazida uma lista do cadastro encontrado com a descrição.

Troca de detalhes do chamado 115

Novo Usuário: EDUARDO - ESCOLA SOFTWARE

[Voltar] [Salvar] [Limpar]

Troca de detalhes do chamado 115

[Equipamento] [Pesquisar equipamentos]

Suporte - Intel Partson

SUPPORT02 - INTEL® DENTLANDI 4 CPU 3.66GHZ

[Salvar] [Limpar]

Para mudar a data ou hora, podem-se digitar os dados ou então selecionar o dia no calendário . Clique em salvar para confirmar as modificações.

Nova Dt. Entrada: 10/02/2009 Hora (HH:MM): 17:31

Novo Usuário: EDUARDO - ESCOLA SOFTWARE

Maneiras de parametrizar o atendimento

A instalação padrão deixa os campos de data e período livre para o técnico informar quando esta atendendo, mas você pode modificar essa parametrização conforme segue.

Trazer data e hora do servidor nos atendimentos

Para trazer automaticamente a data e hora do servidor nos atendimentos dos chamados, deverá ser habilitado um parâmetro geral e habilitar esta opção por cliente.

Entre em  - **Parâmetros** → **aba Opções** → **aba Atendimento** → "Trazer automaticamente data e hora do servidor nos atendimentos do chamado"

Em seguida, entre no cadastro de cada cliente que queira habilitar este parâmetro:

 - **Clientes e Usuários** → **Clientes** → "Trazer automaticamente data e hora do servidor nos atendimentos do chamado"

Ao fazer um atendimento para este cliente, os campos "Data, Início e Término" deste atendimento estarão desabilitados e trarão o horário do servidor para o campo "Início" e o horário que o atendimento for salvo para o campo "Término".

Exemplo:

Ao entrar em "A" para atendimento do chamado de número 66 pertencente ao cliente Filial MG.

Chamado	Cliente	Início	Encerramento	Descrição	Serviço	Assessor	Destino
   	66 - A	24/1/2009 16:03:03		Não-grave	MICRO		MATRIZ
   	66 - A	24/1/2009 18:44:03		Não-grave	IMPRESSORA		FILIAL MG

Observe na figura abaixo que as opções de data e horário ficam desabilitadas, trazendo para início do atendimento o horário do servidor.

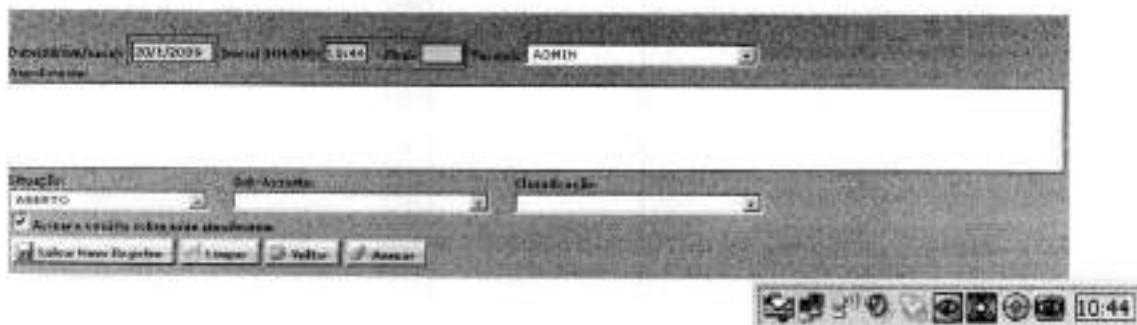

The screenshot shows a web interface for a call center. At the top, there are fields for "Data/Hora/Serviço" (24/1/2009), "Número" (311-66), "Idade" (144), "Sexo" (M), and "Perfil" (ADMIN). Below this is a large empty text area. Underneath, there are fields for "Situação" (ABERTO), "Sit. Atende" (empty), and "Classificação" (empty). A checkbox labeled "Atender usuário sobre este atendimento" is checked. At the bottom, there are buttons for "Salvar novo Registro", "Limpar", "Voltar", and "Assistir". The system tray at the bottom right shows the time as 10:44.

Cálculo do Apontamento automático - Ciclo de atendimento

Com esse recurso, será permitido ao técnico INICIAR um atendimento no chamado e ao finalizar o atendimento o sistema irá contabilizar o tempo de intervalo entre o atendimento de início e fim sem que haja a necessidade do técnico ficar com a tela de atendimento aberta.

Parametrização

 - **Parâmetros** → aba **Opções** → aba **Atendimento**

Cálculo automático dos tempos de atendimento

- Possibilita ao técnico dar início a um atendimento e encerrá-lo depois, sem a necessidade de ficar com o sistema aberto para contabilizar o tempo de atendimento.
- Inicia o atendimento quando o técnico clicar no ícone de Detalhes do cliente (tela de atendimento).
- Permite informar na situação a quantidade de minutos padrão a ser utilizada no atendimento (ao utilizar essa situação, o tempo de atendimento será o mesmo informado no cadastro).
- Utiliza a hora atual do servidor para início e não o tempo já decorrido com a página aberta.
- Utiliza os atendimentos já lançados para completar o total de horas.
- Permite encerrar um ciclo de atendimento com uma situação de pendência.

"Possibilita ao técnico dar início a um atendimento e encerrá-lo depois, sem a necessidade de ficar com o sistema aberto para contabilizar o tempo de atendimento"

Parâmetro principal, os próximos parâmetros somente terão efeito caso esse parâmetro esteja marcado.

"Inicia um atendimento quando o técnico clicar no ícone de Detalhes do cliente (tela de atendimento)"

Marque esse parâmetro para que a contagem do tempo do atendimento seja iniciada ao clicar no ícone para visualizar os detalhes do cliente.

"Permite informar na situação a quantidade de minutos padrão a ser utilizada no atendimento (ao utilizar essa situação, o tempo de atendimento será o mesmo informado no cadastro)"

A quantidade de minutos cadastrada na situação será utilizada na finalização de um atendimento de início, caso seja selecionada essa situação pelo técnico.

"Utiliza a hora atual do servidor para início e não o tempo já decorrido com a página aberta."

A hora do servidor será utilizada para demarcar o início do atendimento.

"Utiliza os atendimentos já lançados para completar o total de horas."

Os atendimentos lançados são usados para calcular as horas gastas, fazendo com que não haja a necessidade do técnico manter a tela aberta para contabilizar as horas.

"Permite encerrar um ciclo de atendimento com uma situação de pendência."

Esse parâmetro permite que o ciclo de atendimento seja encerrado com uma situação de pendência. Caso esse parâmetro esteja inativo o sistema passará automaticamente o chamado para andamento ao fim do ciclo de atendimento.

Intervalo do técnico

 - **Técnicos e áreas** → **Técnicos** → Editar o cadastro do técnico para informar o tempo de intervalo (almoço, janta, ...) desse técnico.

Horário de início do intervalo: Horário de fim do intervalo:

Registrando um atendimento de início

Com o parâmetro marcado, não será possível ao técnico editar a data / hora do atendimento.

Ao registrar um novo atendimento, será exibida ao técnico a seguinte pergunta: "Inicia contagem do tempo de atendimento?".

Caso seja um atendimento de início, o técnico deverá clicar em "Ok". Do contrário, clique em "Cancelar". O atendimento será salvo independente da resposta do técnico.



Caso seja informado que esse é um atendimento de início, o atendimento será mostrado conforme abaixo:



Enquanto não for registrado pelo mesmo técnico um novo atendimento, o "Tempo decorrido" será atualizado toda vez que for aberta a tela de atendimento e será a diferença entre a data / hora atual e o início do atendimento.

Encerramento do atendimento de início

Para encerrar um atendimento de início, o técnico que iniciou o atendimento terá apenas que registrar um novo atendimento nesse chamado. Nesse intervalo, outros técnicos poderão registrar atendimentos no chamado.

Outros técnicos também podem iniciar atendimentos nesse chamado se necessário.

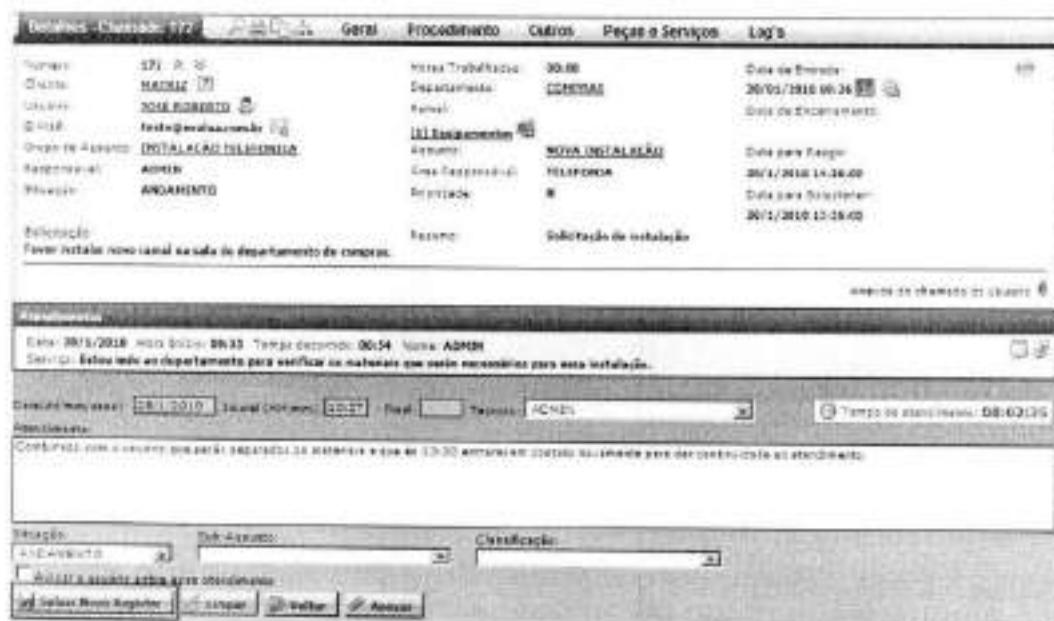

Ao clicar em "Salvar Novo Registro", o sistema irá calcular o horário inicial como o horário do atendimento de início (nesse exemplo, 09h33min) e o horário final como o horário atual (nesse exemplo, 10h30min).



Para atendimentos que foram iniciados ao clicar no ícone de detalhes do cliente, o encerramento deverá ser feito da mesma forma.

Consistências do encerramento

Horário de intervalo

Caso o início do atendimento seja menor que o início do intervalo do técnico, e o final seja maior que o final do intervalo do técnico, ao registrar um atendimento, será exibida a pergunta abaixo ao técnico.

O texto exibido é configurado no parâmetro "Texto que será apresentado ao técnico, para quando for necessário confirmar se irá descontar o tempo do intervalo no atendimento".

No exemplo abaixo, o técnico iniciou o atendimento às 13:00h e o horário de intervalo desse técnico está cadastrado das 13:30h às 14:30h. Ao encerrar esse atendimento às 15:30h ele será questionado quanto ao tempo de intervalo.

Sem descontar o tempo de intervalo

Caso o técnico responda "Cancelar" o tempo do intervalo não será descontado no cálculo do atendimento, ou seja, o tempo do atendimento será o intervalo total entre o horário do início do atendimento e a hora atual. Nesse exemplo, o atendimento será das 13:00h às 15:30h.

Atendimento	
Data: 26/1/2016 Hora Início: 09:32 Tempo decorrido: 00:07 Nome: ADMIN	Serviço: Entre não ao departamento para verificar os materiais que serão necessários para essa instalação.
Data: 26/1/2016 Hora Início: 09:33 Hora Fim: 13:30 Nome: ADMIN	Serviço: Continuada como os outros que serão separados os materiais e que às 13:00 entrará em contato novamente para dar continuidade ao atendimento.
Data: 26/1/2016 Hora Início: 13:40 Tempo decorrido: 00:00 Nome: ADMIN	Serviço: Entre não ao departamento para fazer a instalação.
Data: 26/1/2016 Hora Início: 13:40 Hora Fim: 13:30 Nome: ADMIN	Serviço: Instalação finalizada.
Usuário fica de efetuar testes e caso encontre algum problema o chamado será reaberto.	

Descontar o tempo de intervalo

Caso o técnico responda "Ok" o tempo do intervalo será descontado no cálculo do atendimento, ou seja, serão registrados dois atendimentos. Nesse exemplo, o primeiro atendimento será das 13:00h às 13:30h e será gerado um atendimento de complemento das 14:30h às 15:30h.

O texto colocado no atendimento de complemento é configurado no parâmetro "Texto que será colocado no atendimento de complemento, quando houver intervalo entre o início e fim de atendimento".

Atendimento	
Data: 26/1/2016 Hora Início: 09:32 Tempo decorrido: 00:07 Nome: ADMIN	Serviço: Entre não ao departamento para verificar os materiais que serão necessários para essa instalação.
Data: 26/1/2016 Hora Início: 09:33 Hora Fim: 13:30 Nome: ADMIN	Serviço: Continuada como os outros que serão separados os materiais e que às 13:00 entrará em contato novamente para dar continuidade ao atendimento.
Data: 26/1/2016 Hora Início: 13:40 Tempo decorrido: 00:00 Nome: ADMIN	Serviço: Entre não ao departamento para fazer a instalação.
Data: 26/1/2016 Hora Início: 13:40 Hora Fim: 13:30 Nome: ADMIN	Serviço: Instalação finalizada.
Usuário fica de efetuar testes e caso encontre algum problema o chamado será reaberto.	
Data: 29/1/2016 Hora Início: 14:30 Hora Fim: 15:30 Nome: ADMIN	Serviço: Complemento de atendimento.

Não será enviado e-mail de andamento de chamado ao usuário referente ao atendimento de complemento.

Encerrar atendimento de dia anterior

Caso o técnico se esqueça de encerrar o atendimento e fique pendente de encerramento um atendimento do dia anterior, não será possível para esse técnico registrar um novo atendimento nesse chamado sem a autorização do supervisor.

Nesse momento, será exibida uma mensagem informando esse bloqueio ao técnico. O texto dessa mensagem é configurado no parâmetro "Texto de aviso ao técnico de que ele fez um atendimento de início em algum dia anterior nesse chamado então deve contatar alguém com permissão de liberar um atendimento a ele".

The screenshot shows a software interface with a call log and a warning dialog box. The call log displays the following information:

- Atendimento:**
 - Data: 26/1/2016 Hora Início: 09:32 Tempo decorrido: 00:07 Nome: ADMIN
 - Serviço: Entre não ao departamento para verificar os materiais que serão necessários para essa instalação.
 - Data: 26/1/2016 Hora Início: 09:33 Hora Fim: 13:30 Nome: ADMIN
 - Serviço: Continuada como os outros que serão separados os materiais e que às 13:00 entrará em contato novamente para dar continuidade ao atendimento.
 - Data: 26/1/2016 Hora Início: 13:40 Tempo decorrido: 00:00 Nome: ADMIN
 - Serviço: Entre não ao departamento para fazer a instalação.
 - Data: 26/1/2016 Hora Início: 13:40 Hora Fim: 13:30 Nome: ADMIN
 - Serviço: Instalação finalizada.
- Usuário fica de efetuar testes e caso encontre algum problema o chamado será reaberto.

The warning dialog box, titled "O site 'http://localhost' não", contains the following text:

Existe um atendimento em aberto de outro dia. Favor contatar o supervisor do sistema.

The dialog box has an "OK" button.

Liberação de apontamento

Cadastrar permissão

Para configurar quais técnicos têm permissão para liberar apontamento:

-Técnicos e Áreas → Perfil Técnico (somente os supervisores das áreas têm acesso a essa tela)

Para o técnico que quiser dar a permissão, selecione a opção "K" e clique no botão salvar para confirmar as alterações.

Nome	Valor Hora	S	D	T	Q	Q	S	S	S	S	S
1. ALMEIDA	30,00	<input type="checkbox"/>	<input type="checkbox"/>	<input type="checkbox"/>	<input type="checkbox"/>	<input type="checkbox"/>	<input type="checkbox"/>	<input type="checkbox"/>	<input type="checkbox"/>	<input checked="" type="checkbox"/>	<input type="checkbox"/>
4. ATENCIONADO TENDENTE	0,00	<input type="checkbox"/>	<input type="checkbox"/>	<input type="checkbox"/>	<input type="checkbox"/>	<input type="checkbox"/>	<input type="checkbox"/>	<input type="checkbox"/>	<input type="checkbox"/>	<input type="checkbox"/>	<input type="checkbox"/>
7. VISA	30,00	<input type="checkbox"/>	<input type="checkbox"/>	<input type="checkbox"/>	<input type="checkbox"/>	<input type="checkbox"/>	<input type="checkbox"/>	<input type="checkbox"/>	<input type="checkbox"/>	<input type="checkbox"/>	<input type="checkbox"/>

Observação:

A opção "K" no perfil técnico **não concede** a permissão para aquele técnico específico apontar fora do período, e sim determina que aquele técnico em específico pode escolher qual técnico pode apontar fora do período.

Liberação do apontamento

Para liberar um apontamento no chamado, o técnico deverá entrar na consulta de chamados, selecionar o(s) chamado(s) e clicar no ícone ao lado (Atualizar dados dos chamados selecionados).

Atualizar dados do chamado

Nome: Assunto:

Classificação: Subclassificação:

Local:

Domínio onde se realizou o trabalho:

Descrição:

Data e hora em que ocorreu ou se for de data e hora a ser informado, selecionar por:

Data: Hora:

Permitir liberar este local apontamento fora do período:

Na tela "Atualizar dados do chamado", selecione o nome do técnico desejado e clique no botão "Salvar".

Nesse exemplo, ao clicar no "Salvar Novo Registro" o técnico será questionado a respeito do intervalo.

A liberação é única por técnico e por chamado, portanto depois de registrar o atendimento, se for necessário, o supervisor terá que fazer uma nova liberação para o técnico nesse chamado.

Sem atendimento de início pendente

Se não tiver nenhum atendimento de início pendente para esse técnico no chamado, será permitido a ele registrar um atendimento com data / hora livre para digitação.

A liberação é única por técnico e por chamado, portanto depois de registrar o atendimento, se for necessário, o supervisor terá que fazer uma nova liberação para o técnico nesse chamado.

Edição de um atendimento de início

As opções de Editar e Excluir atendimentos serão exibidas de acordo com as permissões configuradas para o técnico. Com o parâmetro marcado, somente será possível ao técnico editar o *texto* do atendimento.

Veja abaixo:

A hora inicial e final sempre será a mesma para os atendimentos de início.

Exclusão de um atendimento de início

Caso seja excluído um atendimento de início, será necessário registrar um novo atendimento, pois o sistema irá parar automaticamente de contabilizar o tempo desse atendimento.

Não inicia a contagem de tempo

Nesse mesmo exemplo, caso o técnico responda que não deve iniciar a contagem de tempo, o atendimento será registrado normalmente, somando à hora inicial o tempo em que a tela ficou aberta. Nesse caso, 2 minutos. Veja abaixo:

Registrando um atendimento de início – Detalhes do cliente

Caso o parâmetro para iniciar o atendimento no ícone detalhes do cliente esteja marcado, será exibida ao técnico a pergunta "Inicia contagem do tempo de atendimento?" ao clicar no ícone "Detalhes do cliente".

Nesse caso, não é necessário o técnico digitar nenhum texto no atendimento do chamado. Será registrado um atendimento de início com o texto do parâmetro: "Texto que será colocado no atendimento de início, quando utilizado o parâmetro 'Inicia um atendimento quando o técnico clicar no ícone de Detalhes do cliente (Tela de atendimento)'".

Atendimento registrado automaticamente

Atendimento com tempo fixo por situação

Caso o parâmetro "Permite informar na situação a quantidade de minutos padrão a ser utilizada no atendimento" esteja marcado, e no atendimento de fim o técnico selecionar uma situação que tenha quantidade de minutos cadastrada será somado ao tempo de atendimento à quantidade de minutos cadastrada nessa situação.

Esse recurso poderá ser utilizado para situações que possuem tempo fixo, como no exemplo abaixo: um treinamento de sistema.

Informando a quantidade de minutos

Para cadastrar a quantidade de minutos de cada situação:

- Outros → Situação → Clique no ícone ao lado para editar o cadastro da situação desejada.

Utilizando a situação no atendimento

O tempo da situação somente será utilizado para quando houver atendimento de início pendente para o técnico nesse chamado.

No exemplo acima, a situação selecionada pelo técnico possui 90 minutos no cadastro. Portanto, ao salvar esse atendimento não será considerado o intervalo entre o início de atendimento e o fim (01:49), mas sim a quantidade de minutos cadastrados na situação (01:30).

O resultado será:

Atendimentos			
Data:	28/1/2010	Hora Inicial:	09:00
Hora Final:	10:30	Nome:	ADREN
Serviço: Organizando os materiais.			
Data:	28/1/2010	Hora Inicial:	10:30
Tempo decorrido:	01:30	Nome:	ADREN
Serviço: Estou indo para a sala de reuniões para revisar o documento.			
Data:	28/1/2010	Hora Inicial:	10:30
Hora Final:	12:00	Nome:	ADREN
Serviço: Tratamento realizado com sucesso.			
Devidos deverão ser encaminhadas para o setor de suporte.			

Horário final superior ao atual

Caso a soma da hora inicial do atendimento de início e o tempo da situação sejam maiores que a hora atual, o sistema irá registrar como hora final do atendimento o horário atual e irá reduzir a diferença do atendimento de início.

Nesse exemplo, o atendimento de início foi registrado às 11:00h. Selecionando uma situação que tem 90 minutos, o encerramento seria às 12:30h. Caso esse atendimento seja registrado às 12:20h o sistema não poderá lançar um atendimento com horário final futuro, portanto irá reduzir a diferença de 10 minutos do horário do atendimento de início.

Atendimentos			
Data:	28/1/2010	Hora Inicial:	09:00
Hora Final:	10:30	Nome:	ADREN
Serviço: Organizando os materiais.			
O tempo decorrido é menor que o tempo da situação selecionada (01:30)			
Data:	28/1/2010	Hora Inicial:	11:00
Tempo decorrido:	01:30	Nome:	ADREN
Serviço: Estou indo para a sala de reuniões para revisar o documento.			
Data/Hora atual:	28/1/2010	Hora Inicial:	12:20
Final:		Tempo:	ADREN
Tempo de atendimento: 00:00:00			
Atendimento:			
Tratamento realizado com sucesso.			
Devidos deverão ser encaminhadas para o setor de suporte.			
Encerramento do atendimento:			
Encerramento do atendimento:		Classificação:	
<input type="checkbox"/> Ativar o alerta de encerramento de atendimento			
<input type="button" value="Salvar novo registro"/> <input type="button" value="Cancelar"/> <input type="button" value="Imprimir"/> <input type="button" value="Atualizar"/>			

Nesse exemplo, para não registrar atendimento com horário futuro, o sistema irá alterar automaticamente o atendimento de início de 11:00h para 10:50h. Veja abaixo:

Atendimentos			
Data:	28/1/2010	Hora Inicial:	09:00
Hora Final:	10:30	Nome:	ADREN
Serviço: Organizando os materiais.			
O horário de início foi alterado para que o tempo cadastrado na situação fosse respeitado			
Data:	28/1/2010	Hora Inicial:	10:50
Tempo decorrido:	00:30	Nome:	ADREN
Serviço: Estou indo para a sala de reuniões para revisar o documento.			
sem a necessidade de registrar atendimento futuro			
Data:	28/1/2010	Hora Inicial:	10:30
Hora Final:	12:00	Nome:	ADREN
Serviço: Tratamento realizado com sucesso.			
Devidos deverão ser encaminhadas para o setor de suporte.			

Horário inicial inferior à abertura do chamado

Caso a soma da hora inicial do atendimento de início e o tempo da situação sejam maiores que a hora atual, o sistema irá registrar como hora final do atendimento o horário atual e irá reduzir a diferença do atendimento de início.

Se com essa redução, o horário do atendimento de início ficar menor que o horário da abertura do chamado, a hora de abertura do chamado será alterada automaticamente pelo sistema.

Nesse exemplo, o atendimento de início foi registrado às 11:00h. Selecionando uma situação que tem 90 minutos, o encerramento seria às 12:30h. Caso esse atendimento seja registrado às 12:20h o sistema não

poderá lançar um atendimento com horário final futuro, portanto irá reduzir a diferença de 10 minutos do horário do atendimento de início.

Considerando que a abertura do chamado foi às 11:00h, o sistema automaticamente alterará a hora de abertura do chamado para 10:50h, pois nenhum atendimento poderá ter data / hora inferior à abertura do chamado.

Dados - Chamado 174		Geral	Procedimento	Custos	Peças e Serviços	Log's
Número:	174 R W	Hora Trabalhada:	00:30			Data de Início: 26/11/2010 11:00
Cliente:	MATRIZ	Departamento:	SISTEMAS/INFORMATICA			Data de Encerramento:
Usuário:	DIRETOR	Canal:				Horário de abertura após o registro do atendimento
E-mail:	teste@evolucao.com.br	11)Equipamentos				Data para Resgata:
Grupo de Acesso:	SISTEMAS	Assunto:	SAP			26/11/2010 13:00:00
Responsável:	ADMIN	Área Responsável:	GERAL			Data para Solucionar:
Situação:	ENCERRAMENTO DE TREINAMENTO	Prioridade:	8			26/11/2010 14:00:00
Descrição:		Assunto:		Organizar treinamento		
Favor agendar e monitorar treinamento do sistema de SAP para os novos funcionários do departamento financeiro.						

Dados - Chamado 174		Geral	Procedimento	Custos	Peças e Serviços	Log's
Número:	174 R W	Hora Trabalhada:	00:30			Data de Início: 26/02/2010 10:50
Cliente:	MATRIZ	Departamento:	SISTEMAS/INFORMATICA			Data de Encerramento:
Usuário:	DIRETOR	Canal:				Horário de abertura após o registro do atendimento
E-mail:	teste@evolucao.com.br	11)Equipamentos				Data para Resgata:
Grupo de Acesso:	SISTEMAS	Assunto:	SAP			26/11/2010 13:00:00
Responsável:	ADMIN	Área Responsável:	GERAL			Data para Solucionar:
Situação:	ENCERRAMENTO DE TREINAMENTO	Prioridade:	8			26/11/2010 14:00:00
Descrição:		Assunto:		Organizar treinamento		
Favor agendar e monitorar treinamento do sistema de SAP para os novos funcionários do departamento financeiro.						

Início do ciclo sempre definido com hora atual

Há situações onde será encerrado um ciclo de atendimento e a página será mantida aberta.

Digamos que o ciclo tenha sido encerrado às 14:00 e depois de 10 minutos o técnico iniciou um novo ciclo. A hora de início desse ciclo será 14:00, e não 14:10, pois é como se durante esses 10 minutos ele já estivesse fazendo esse atendimento.

Para que isso não ocorra, o parâmetro "Utiliza a hora atual do servidor para início e não o tempo já decorrido com a página aberta" (aba Opções → aba Atendimento) deve estar ativado.

Dessa maneira, no mesmo exemplo usado acima, o início do ciclo seria registrado como 14:10, que seria a hora atual.

Calculando tempo do atendimento conforme o que já foi atendido

Normalmente ao selecionar uma situação com tempo definido para um atendimento, esse tempo é colocado inteiramente no atendimento.

Exemplo: Se a situação está configurada com 30 minutos e o início do atendimento for às 14h, a hora final do atendimento será 14:30.

Mas há a opção de dizer que o tempo definido na situação seja o tempo total do chamado, ativando-se o parâmetro "Utiliza os atendimentos já lançados para completar o total de horas" (aba Opções → aba Atendimento).

Dessa maneira, no mesmo exemplo usado acima, caso o chamado já possuísse 10 minutos de atendimento anterior, a hora final desse novo atendimento seria 14:20, pois foi descontado o tempo do atendimento anterior para que o tempo total do chamado seja 30 minutos.

Uma coisa que precisa ser notada nesse caso é que se o chamado já possuir 30 minutos ou mais de atendimento não será possível fazer esse atendimento usando-se essa situação, pois o tempo total do chamado já ultrapassou o tempo definido na situação.

Revisão de apontamentos com horário diferente do servidor

Possibilidade de habilitar controle sobre apontamentos (atendimentos) feitos alterando-se a data e as horas do atendimento, ou seja, com data e horas diferentes das colocadas automaticamente pelo sistema.

Parametrização

Para habilitar esse recurso acesse:

- **Parâmetros** → aba **Opções** → aba **Atendimento** → "Controle sobre apontamentos feitos alterando-se a data e as horas do atendimento, ou seja, com data e horas diferentes das colocadas automaticamente pelo sistema".

Definindo os técnicos que irão revisar os apontamentos

- **Técnicos e Áreas** → **Técnicos** → Editar o cadastro do técnico → **Aba Áreas que ele pertence** → "Definir opções das áreas" → habilitar opção: **"M - Revisa apontamentos com diferente do servidor."** para as áreas que deseja realizar a alteração, desta forma, esse técnico passará a revisar os apontamentos dos chamados dessa área.

Definindo os técnicos que poderão lançar atendimentos com horário diferente

Para os técnicos que não será necessário revisar o horário do apontamento, será necessário entrar em:

- **Técnicos e Áreas** → **Perfil Técnico*** → "J - Pode registrar apontamento com hora diferente do servidor"

*Somente terão acesso a essa páginas os técnicos supervisores das áreas

Atendimento de chamado

Técnico não pode registrar apontamento com hora diferente do servidor

Ao entrar na tela de atendimento do chamado, será apresentado ao técnico a data e hora iniciais de acordo com o horário atual do servidor.

The screenshot displays the 'Detalhes - Chamado: 142' interface. It is divided into several sections:

- Header:** Includes navigation tabs: 'Geral', 'Solicitação', 'Procedimento', 'Outros', 'Peças e Serviços', and 'Log's'.
- Client Information:** Name: 142, Client: FELIA ME, Username: IDAQUEM, E-Mail: teste@evolu.com.br.
- Service Information:** Group de Assunto: SISTEMAS, Responsible: ALFREDO, Situation: ABERTO.
- Work Details:** Hours Trabalhadas, Department: SUPORTE, Rank: (blank), Account: S.S.P., Area Responsável: SISTEMAS, Priority: N.
- Timeline:** Data de Entrada: 03/09/2009 17:00, Data de Encerramento: (blank), Data para Resgr: 3/9/2009 11:00:00, Data para Soluções: 4/9/2009 10:00:00.
- Request:** Resumo: Como faço para imprimir nota fiscal.
- Footer:** 'Atencão do chamado do usuário'.

Below the details, there is a form for appointment registration:

- Registration Fields:** Data/difem/aaa: 03/09/2009, Hora Inicial: 13:48, Técnico: ALFREDO.
- Situation and Classification:** Situação: ABERTO, Sub-Assunto: (blank), Classificação: SUPORTE/OUVIDA.
- Buttons:** 'Salvar Novo Registro', 'Limpar', 'Voltar', 'Avançar'.
- Footer:** 'Data / hora inicial: 03/09/2009 - 13:48hs'.

Para os técnicos que não podem registrar apontamento com hora diferente do servidor, será apresentada a seguinte tela caso o horário inicial do apontamento seja modificado.

Apontamento com data/hora diferente do servidor			
Data/hora do apontamento:	03/09/2009 08:00	Data/hora do servidor:	03/09/2009 13:48
Motivo do lançamento:			
<div style="border: 1px solid black; padding: 5px;"> Não tive tempo de lançar anteriormente, devido aos telefonemas de suporte que recebi na parte da manhã. </div>			
<input type="button" value="Salvar apontamento"/>		<input type="button" value="Cancelar"/>	

Nessa tela, serão exibidos ao técnico a data / hora do servidor e a data / hora do apontamento que ele está inserindo. Será solicitado ao técnico que informe o motivo do lançamento ter uma data diferente da atual do servidor.

Caso o horário não esteja correto, o técnico poderá clicar em "Cancelar" e realizar alterações no apontamento. Ao clicar em "Salvar apontamento" não será mais possível ao técnico editar o campo "motivo do lançamento".

Revisão do apontamento

Aviso de revisão

Os técnicos responsáveis pela revisão do apontamento receberão um e-mail com o assunto "Revisar apontamento: Chamado Andamento Nº ..." para informar que esse apontamento deverá ser revisado.

Assunto: Revisar apontamento Chamado Andamento - Nº 140-ERP
Este e-mail foi enviado automaticamente através do CEC-HelpDesk (FILIAL RJ)
Responsável: ALFREDO
Resumo: Como faço para imprimir nota fiscal
Etiqueta: Suporte Classe: MICRO
Tipo Equipamento: Intel Pentium Modelo: 1000 Fabricante: Intel
Usuário Solicitante: JOAQUIM (FILIAL MG) Depto: SUPORTE - Fone: (31) 1234.5678
Solicitação: Estou começando a utilizar o sistema hoje e não sei como faço para imprimir nota fiscal. Alguém pode me ajudar?
Andamento: Conversei com o usuário através do telefone e o orientei em relação à impressão da nota.
Para atender o chamado clique aqui
Não responda este e-mail ele não está sendo monitorado.
<small>CEC-Help Desk - Filial Servicos</small>

Consulta de revisão

Para revisar um apontamento, o técnico deverá entrar em:

 - **Técnicos e Áreas** → **Revisar apontamentos**

Ele será redirecionado para uma tela de consulta de chamados, com a lista de todos os chamados que ainda não tiveram os seus apontamentos revisados.

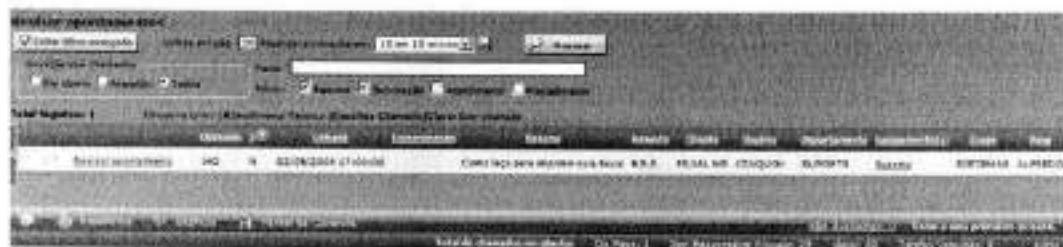

Aceitar / rejeitar apontamento

Para aceitar ou rejeitar o horário do apontamento, o técnico responsável pela revisão deverá clicar no link "Revisar apontamento". Ele será redirecionado para a seguinte tela.



Para cada atendimento do chamado (somente os que foram preciso revisar o horário), o técnico terá as seguintes opções:

- A – Data e hora do servidor em que esse apontamento foi lançado no sistema.
- B – Data e hora digitadas pelo técnico, a descrição do apontamento e o nome do técnico responsável pelo apontamento.
- C – Motivo pelo qual o apontamento foi lançado com o horário diferente do servidor.
- D – Botões para aceitar ou rejeitar a data / hora do apontamento.

Caso o técnico selecione a opção de aceitar a data / hora para o apontamento não será alterado o horário do apontamento.

Caso o técnico selecione a opção de rejeitar a data / hora para o apontamento, será alterado o horário respeitando o intervalo de tempo digitado pelo técnico.

No exemplo abaixo, o apontamento estava com horário de 08:00 às 09:30 do dia 03/09/2009. Depois de ter sido rejeitado passou a ser de 13:48 às 15:18 do dia 03/09/2009.

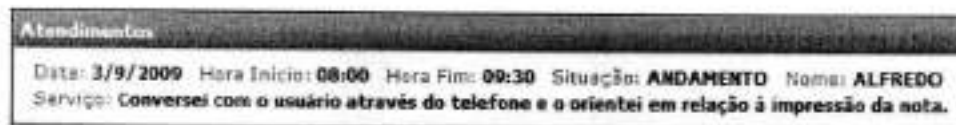

Apontamento antes da rejeição

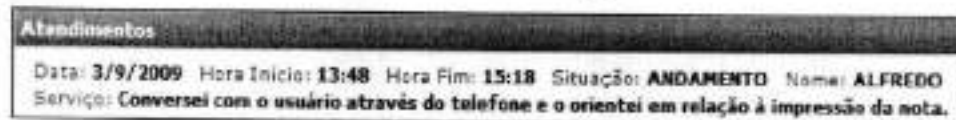

Apontamento depois da rejeição

Detalhes Chamado: 170		Geral	Procedimento	Outros	Peças e Serviços	Log's
Número:	170 A B	Horas Trabalhadas:	01:00	Data de Entrada:	08/02/2011 08:00	
Cliente:	RJ-FILIAL	Departamento:	BORGESIA	Data de Encerramento:		
Usuário:	ANDREA	Ramal:	(19) 3226-0011/0013 - CV: 00	Data para Respin:	08/02/2011 11:00	
E-Mail:	teste@evolvea.com.br	(B) Equipamentos:		Data para Solucionar:	08/02/2011 14:00	
Grupo de Assunto:	SISTEMAS	Assunto:	HELPSIDE			
Responsável:	ADMINISTRADOR	Área Responsável:	AREA TESTE			
Situação:	ANDAMENTO	Prioridade:	N			
Solicitação:		Resumo:	Supporte			
Solicitação de suporte para acessar						
Adicionado comentário 08-02-2011 08:06 --- Previsão de nova senha de acesso						
Horas Mensais: Contratadas: 00:03 Utilizadas: 01:31 Saldo						
Acesso do cham.						
Atividade						
Data: 08/02/2011 Hora Início: 08:00 Hora Fim: 10:00 Nome: ADMINISTRADOR Serviço: Exibir detalhes do que precisa, o chamado ficará pendente até seu retorno						
Data: 08/02/2011 Hora Início: 11:00 Hora Fim: 11:00 Nome: ADMINISTRADOR Serviço: Efetuada limpeza da senha, favor acessar com a senha padrão 123 e efetuar um novo cadastro.						

Observe que quando o chamado passa para a situação "Andamento", às 11h, o tempo de solução será recalculados a partir deste horário, descontando 01 hora que o chamado já havia sido trabalhado, ou seja, o tempo para solução do chamado será até às 14h.

Com o parâmetro desmarcado, o tempo de solução de 04 horas será recalculado a partir do horário de saída de pendência às 11h, ou seja, o tempo para solução do chamado será de até às 15h.

Detalhes Chamado: 178		Geral	Procedimento	Outros	Peças e Serviços	Log's
Número:	178 A B	Horas Trabalhadas:	00:00	Data de Entrada:	08/02/2011 08:00	
Cliente:	RJ-FILIAL	Departamento:	BORGESIA	Data de Encerramento:		
Usuário:	ANDREA	Ramal:	(19) 3226-0011/0013 - CV: 00	Data para Respin:	08/02/2011 11:00	
E-Mail:	teste@evolvea.com.br	(B) Equipamentos:		Data para Solucionar:	08/02/2011 15:00	
Grupo de Assunto:	SISTEMAS	Assunto:	HELPSIDE			
Responsável:	ADMINISTRADOR	Área Responsável:	AREA TESTE			
Situação:	ANDAMENTO	Prioridade:	N			
Solicitação:		Resumo:	Supporte			
Solicitação de suporte para acessar						
Adicionado comentário 08-02-2011 10:06 --- Previsão de nova senha de acesso						
Horas Mensais: Contratadas: 00:03 Utilizadas: 00:31 Saldo						
Acesso do cha						
Atividade						
Data: 08/02/2011 Hora Início: 09:00 Hora Fim: 09:00 Nome: ADMINISTRADOR Serviço: Exibir detalhes do que precisa, o chamado ficará pendente até seu retorno						
Data: 08/02/2011 Hora Início: 11:00 Hora Fim: 11:30 Nome: ADMINISTRADOR Serviço: Efetuada limpeza da senha, favor acessar com a senha padrão 123 e efetuar um novo cadastro.						

Classificação de Chamado

Além de trabalhar com GRUPO DE ASSUNTO, ASSUNTO e SUB-ASSUNTO, você pode parametrizar para o técnico informar o motivo(classificação) do chamado no encerramento.

Você irá cadastrar essas classificações no Painel de Controle, Categorias, Grupos de Assunto, aba "Classificação".

Caso queira filtrar as classificações por Grupo de Assunto, deverá informar na aba "Classificação" quais itens aparecerão na lista no atendimento do chamado, senão serão apresentadas todas as classificações cadastradas independente de grupo.

Estomar o Encerramento

Caso o chamado seja encerrado por engano, o técnico poderá estomar este encerrando, voltando o mesmo para em aberto, para isto, acessar o chamado e clicar em **"Estomar encerramento"**.

The screenshot shows a software interface with a top navigation bar containing 'Detalhes - Chamado 66', 'Geral', 'Procedimento', 'Outros', 'Peças e Serviços', and 'Log's'. Below this, there are several data fields organized in a grid-like structure. On the left, fields include 'Número', 'Cliente', 'Local', 'E-Mail', 'Grupo de Assunto', 'Responsável', and 'Situação'. On the right, fields include 'Hora Trabalho', 'Departamento', 'Ramal', 'Assunto', 'Área Responsável', 'Prioridade', 'Recursos', and 'Data de Criação'. Below the data fields, there is a section titled 'Atendimentos' with a list of entries showing dates, start/end times, and names. At the bottom, there are two buttons: 'Estomar Encerramento' and 'Voltar'.

Proibir o estorno ou reabertura do chamado

Poderá ser bloqueado o estorno ou reabertura do chamado, após dias do seu encerramento.

Para habilitar esse recurso, habilitar o parâmetro geral em:

Ícone - Parâmetros → aba Opções → aba Atendimento → "Proibir a reabertura do chamado depois de dias"

Ícone - Parâmetros → aba Opções → aba Atendimento → "Proibir o estorno do encerramento do chamado depois de dias"

Proibir o estorno ou reabertura do chamado por Grupo de Assunto

Para efetuar o bloqueio do estorno ou reabertura dos chamados de determinados grupos de assunto acesse:

Ícone - Categorias → Grupo de Assunto → Editar o cadastro dos grupos de assunto → Preencher os parâmetros conforme figura abaixo:

The screenshot shows a form titled 'Grupo de Assunto' with a sub-header 'Classificação desse Grupo de Assunto'. The form contains several input fields: 'Código', 'Nome', 'Categorias', 'Área Responsável', and 'Nome de Opção de Índice'. There is a large text area for 'Descrição do Índice' containing HTML code. Below the text area are three checkboxes: 'Montar índice conforme assuntos', 'Índice associado a informar o número de equipamentos', and 'Não tem associação'. At the bottom, there are two input fields for 'Proibir a reabertura de chamado depois de dias' and 'Proibir o estorno do encerramento do chamado depois de dias', followed by 'Salvar' and 'Voltar' buttons.

Definir quais técnicos podem estomar ou reabrir chamados



Para definir quais técnicos poderão efetuar o estorno do encerramento ou a reabertura dos chamados após dias do seu encerramento, acesse:





I - **Técnicos e Áreas** → **Perfil técnico*** → "L – Pode reabrir chamados" e "M – Pode estomar encerramento de chamados".

*Para acesso ao cadastro de Perfil técnico é necessário ser supervisor de ao menos uma área.

Alterar / Excluir um atendimento já efetuado

Para alterar / excluir um atendimento já efetuado basta acessar o atendimento do chamado.

- Se for excluir clique no ícone correspondente 
- Se for alterar clique no ícone  altere o atendimento e clique no botão ALTERAR REGISTRO.

Atendimentos	
Data: 25/1/2009 Hora Início: 09:00 Hora Fim: 13:00 Nome: ADMIN	 
Serviço: Impressora transferida para o laboratório	
Data: 27/1/2009 Hora Início: 09:00 Hora Fim: 13:00 Nome: ADMIN	 
Serviço: Troca de cabeçote.	

Data(atendimento): 27/01/2009 Inicial (98098) 08.00 - Fim: 10.00 Técnico: ADMIN

Atendimento:
Troca de cabeçote.

Situação	Sub-Situação	Classificação
ATENDIMENTO	CARÇA DE IMPRESSÃO	TROCA

Ativar o alerta sobre este atendimento

Sub-chamados

Esse recurso permite que você através de um chamado original do usuário, gerar outros sub-chamados para execução da tarefa, com isso você consegue visualizar o chamado como um projeto e suas etapas. Os sub-chamados mantem a mesma numeração do chamado master acrescido de número de sequência de sua abertura.

EX. chamado master 12345 – ao gerar o primeiro sub-chamado, este será 12345.01, ao gerar o segundo sub-chamado deste chamado, este será 12345.02

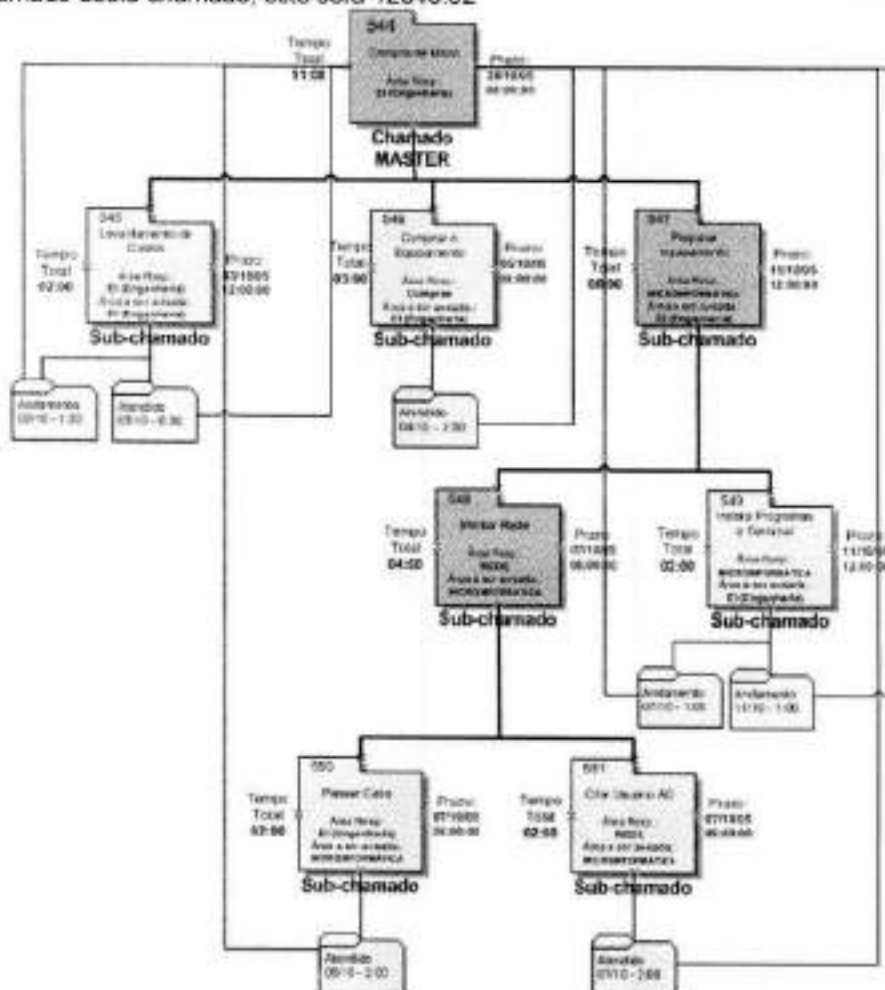

Preparando as etapas

A primeira coisa que você deve fazer, é informar quais são as etapas necessárias para determinados assuntos que o usuário venha solicitar, caso você não faça isso o sistema também irá funcionar, mas não irá orientá-lo na execução das tarefas.

Você faz isso entrando em:

- Outros → Etapas

Nessa tela você informa qual será a combinação de itens para que sejam encontradas as etapas.

No exemplo abaixo quando for aberto um chamado de INFRA ESTRUTURA → COMPRA DE MICRO o sistema "aconselhará" as etapas informadas abaixo:

- Levantamento de custos
- Compra de micro
- Criação de login

Etapas		Alteração			
Grupo:	OUTRA ESTRUTURA	Assunto:	COMPRA DE MICRO		
Classificação:		Sub-Assunto:			
Local:		Código:	15		
<input type="button" value="Salvar"/> <input type="button" value="Voltar"/>					
Sequência	Grupo de Assunto / Assunto	Classificação / Subassunto	Resumo / Solicitação	Chamar Tela	Obrigatório
1	Grupo de Assunto: OUTRA ESTRUTURA Assunto: LEVANTAMENTO DE CUSTOS	Classificação: Subassunto:	Resumo: Solicitação: Enviar levantamento dos custos	<input type="checkbox"/>	<input type="checkbox"/>
2	Grupo de Assunto: OUTRA ESTRUTURA Assunto: COMPRA DE MICRO	Classificação: Subassunto:	Resumo: Solicitação: Enviar compra de micro	<input type="checkbox"/>	<input type="checkbox"/>
3	Grupo de Assunto: FISCAL Assunto: CRIAÇÃO DE LOCAL	Classificação: Subassunto:	Resumo: Solicitação: Criar logs necessários ao processo	<input type="checkbox"/>	<input type="checkbox"/>
Adicionar (x) novas linhas: <input type="text" value="0"/>				<input type="button" value="Adicionar"/> <input type="button" value="Salvar Itens"/>	

Há algumas opções ao configurar as etapas:

- **"E"**: Exclui a etapa da linha onde está esse link.
- **Sequência**: Define a ordem em que as etapas serão mostradas na página de gerar subchamados.
- **Grupo de Assunto**: Define o grupo de assunto que será gerado o subchamado referente a essa etapa.
- **Assunto**: Define o assunto que será gerado o subchamado referente a essa etapa, não é campo obrigatório.
- **Subassunto**: Define o subassunto que será gerado o subchamado referente a essa etapa, não é campo obrigatório.
- **Classificação**: Define a classificação que será gerado o subchamado referente a essa etapa, não é campo obrigatório.
- **Resumo**: Define o resumo que será gerado o subchamado referente a essa etapa, caso não seja preenchido irá sugerir o resumo do chamado master.
- **Solicitação**: Define a solicitação que será gerado o subchamado referente a essa etapa, caso não seja preenchido irá sugerir a solicitação do chamado master.
- **Chamar Tela**: Quando o subchamado dessa etapa for encerrado, o técnico será redirecionado para a página de gerar subchamados do chamado master. Dessa maneira é possível verificar o andamento dos subchamados cada vez que cada etapa é encerrada.
- **Obrigatório**: Obriga que esse subchamado seja aberto para que o chamado master possa ser encerrado.
- **Adicionar (x) novas linhas**: Caso seja necessário adicionar mais etapas que a quantidade disponível na tela atualmente, digitar a quantidade adicional de etapas nesse campo e clique em "Adicionar".

Gerando sub-chamados

Vamos ver como isso funciona na prática, já abrimos um chamado para esse grupo/assunto, como você vê a seguir.

Chamado	Status	Exercício/Ano	Resumo	Assunto	Cliente
110	A	19/05/2009 09:05:17	Compra de micro	COMPRA DE MICRO	MATRIZ

Para o técnico gerar um sub-chamado, ele precisa clicar no link (G)erar Sub-chamado, nesse momento serão apresentadas as etapas já pré-programadas para esse assunto.

Número: 216 A 12 Hora Trabalho: 00:00 Data de Entrada: 06/11/2009 09:45
 Cliente: SAEGER Departamento: CONFRAS Data de Encerramento:
 Usuário: JOSE ROBERTO Ramal: Data para Solução:
 e-Mail: joze@saeger.com.br Equipamento: Data para Solução:
 Grupo de Assunto: INFRAESTRUTURA Assunto: COMPRA DE NÍVEL Data para Solução: 06/11/2009 14:05:00
 Responsável: Área Responsável: INFRA Data para Solução: 06/11/2009 14:05:00
 Situação: ABERTO Prioridade: N Data para Solução: 06/11/2009 14:05:00
 Solicitação: Exatidão: Campo de texto

Comprar novo para o Resumário.
 Clique no Link > Alterar/Verificar Tabela (Desativar) ou Chamar (Remover) Chamado

Seq	Assunto a ser avisado	Assunto e Subassunto	Área a Responsável (avisado)	Criticidade e Data/Hora
A *	Resumo: Levantamento de custos Solicitação: Retirar compra de metro	Assunto: LEVANTAMENTO DE CUSTO Subassunto:	Área Avisada: INFRA Responsável Avisado: (Nenhum)	Criticidade: Prazo Informado Data-Hora Solução:
B *	Resumo: Compra de novo Solicitação: Comprar novo para o Resumário	Assunto: COMPRA DE COMPUTADOR Subassunto:	Área Avisada: INFRA Responsável Avisado: (Nenhum)	Criticidade: Prazo Informado Data-Hora Solução:
C *	Resumo: Criação de login Solicitação: Criação de login de novo usuário.	Assunto: CRIAÇÃO DE LOGIN Subassunto:	Área Avisada: INFRA Responsável Avisado: (Nenhum)	Criticidade: Prazo Informado Data-Hora Solução:

Para geração do sub-chamado, encontramos as seguintes colunas:

- **Seq**: Sequência que você informou, quando criou "Etapas Itens"
- *****: Coluna que indica se será criado um subchamado para os dados informados nessa linha
- **Assunto**: Qual será o assunto do sub-chamado
- **Resumo**: Qual será o texto do resumo do sub-chamado (pode ser alterado)
- **Solicitação**: Qual será o texto da solicitação do sub-chamado (pode ser alterada)
- **Área a ser avisada**: Quando esse sub-chamado for encerrado ou for ultrapassado seu tempo de solução informado, será encaminhado um e-mail de aviso para todos os técnicos dessa área. Ela vem preenchida com a área do chamado que está gerando esses sub chamados que no conforme o exemplo do chamado 34 seria a área a ser avisada para os bus como padrão Suporte Técnico podendo ser alterada.
- **Responsável avisado**: Quando esse sub-chamado for encerrado ou for ultrapassado seu tempo de solução informado, será encaminhado um e-mail de aviso para o técnico responsável informado nesse campo
- **Criticidade**:
 - Calculada: conforme o Assunto / Usuário / Equipamento o sistema irá "definir" a criticidade.
 - Prazo Informado: permite que você informe qual será a data/hora de solução prevista para esse sub-chamado
 - **Dt. Solução**: Prazo informado para que esse chamado esteja atendido (quando preenchido irá assumir como criticidade Informada e obrigar o preenchimento da hora).
 - **Hora. Solução**: Funciona em conjunto com a data de solução (quando preenchido irá assumir como criticidade Informada e obrigar o preenchimento da data)
- **Área Responsável**
 - Default: o sistema aloca a área de responsabilidade conforme Grupo / Assunto
 - Ou você já "aloca" a área de responsabilidade
- **Responsável**
 - Nenhum: o sub-chamado fica preso a área
 - Caso você selecione um técnico o sub-chamado ficará preso a ele
- ******: indica se logo após esse chamado for concluído se o técnico deseja que essa tela seja chamada automaticamente.

Depois de informados esses campos (nem todos são obrigatórios), clique no botão GERAR SUB-CHAMADOS SELECIONADOS. Caso informe uma data / hora de solução que seja um feriado, dia não útil ou horário fora de expediente irá mostrar uma mensagem logo depois de finalizar a inclusão apenas avisando em qual chamado essa data está fora de expediente.

Nesse momento serão enviados e-mails para as áreas / técnicos selecionados nos sub-chamados e serão exibidos os sub-chamados já gerados.

Caso você queira criar um sub-chamado, fora da etapa estipulada, informe quantas linhas novas você deseja adicionar e clique no link "[Clique aqui](#)", nesse momento serão abertas novas linhas para você criar novos sub-chamados.

A	<input checked="" type="checkbox"/>	Resumo: Substabelecimento de centro Solicitação: Realizar compra de micro	Assunto: LEVANTAMENTO DE CUSTO	Área Assada: INFRA	Criticidade: Prazo Informado
B	<input type="checkbox"/>	Resumo: Compra de equipamentos Solicitação: Comparar preços para o funcionario.	Assunto: COMPRA DE COMPUTADOR	Área Assada: INFRA	Criticidade: Prazo Informado
C	<input type="checkbox"/>	Resumo: Criação de logs Solicitação: Cria logs de acesso do novo usuário.	Assunto: CRIAÇÃO DE LOGS	Área Assada: INFRA	Criticidade: Prazo Informado

* - Selecione para gerar o sub-chamado.
 ** - Selecione esse item para que seja aberta novamente essa página no encerramento do sub-chamado.
 *** - Considerar data do chamado master para cálculo do SLA.
 Encerrar chamado master com subchamado(s) aberto(s)
 [Clique aqui](#) para adicionar mais linha(s)

Cancelando sub-chamados

Caso você tenha gerado um sub-chamado por engano, clique no link "C" do sub-chamado criado (observação: somente o técnico que criou o sub-chamado ou o usuário especial, podem cancelar sub-chamados). Não será permitido:

- Cancelar sub-chamados com atendimentos
- Cancelar sub-chamados criados por outros técnicos

Quando você cancela um sub-chamado a área/responsável que foi comunicada na criação do sub-chamado também é avisada do seu cancelamento

Chamado	Entrada
100.01	15/05/2009 09:09:54
100.02	15/05/2009 09:09:54
100.03	15/05/2009 09:09:55
100.04	15/05/2009 09:09:55
100.05	15/05/2009 09:09:55

Encerrando o chamado Pai (master)

Caso você já tenha executado / encerrado os sub-chamados criados, clique no REGISTRAR ENCERRAMENTO, para encerrar o chamado Pai do sub-chamados. Informe o texto que irá constar no atendimento do chamado Pai.

* - Selecione para gerar o sub-chamado.
 ** - Selecione esse item para que seja aberta novamente essa página no encerramento do sub-chamado.
 *** - Considerar data do chamado master para cálculo do SLA.
 Encerrar chamado master com subchamado(s) aberto(s)
 [Clique aqui](#) para adicionar mais linha(s)

Nesse momento serão comunicados:

- Usuário: se o chamado Master foi o chamado original dele.
- Área / Responsável a ser avisado.

Não permitirá encerramento:

- Caso ainda existir sub-chamados sem estarem encerrados
- Caso não tenha sido criado todos sub chamados chamados considerados como obrigatórios na etapa.

Consultando Sub-chamados

Tanto o Usuário como o técnico conseguem enxergar os sub-chamados de um chamado original, para isso basta clicar no "+" do chamado original.

Veja o exemplo:

Antes de clicar no "+"



Depois de clicar no "+"



Encerrando chamado master com sub-chamado em aberto

Para que seja possível encerrar um chamado master com sub-chamados ainda em aberto, será necessário habilitar um parâmetro. Para isso, faça login no CEC Web como técnico e acesse:

Ícone - **Parâmetros** → **aba Opções** → **aba Outros** → **"Permite encerrar o chamado master com sub-chamados em aberto"**

Este parâmetro irá definir que em todos os chamados será possível habilitar a opção de encerrar ou não o chamado master com o sub-chamado em aberto, ou seja, caso queira encerrar algum chamado master será necessário selecionar a opção **"Encerrar chamado master com sub-chamado em aberto"** na aba **"Geral"** de cada chamado.



Observe que o chamado foi encerrado, mas mas o sub-chamado está aberto.

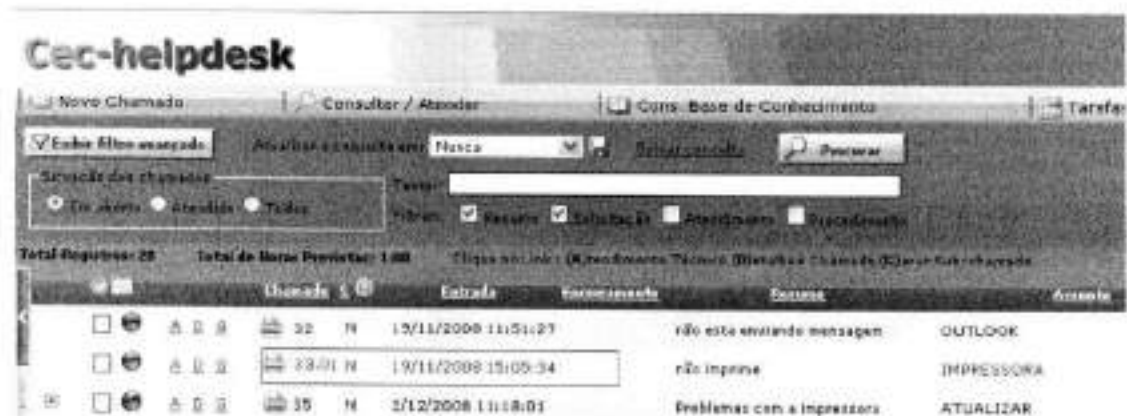
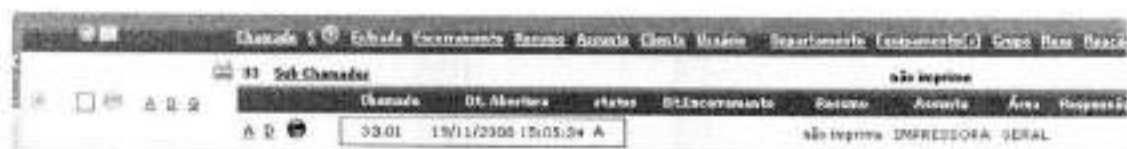

Caso o chamado master de um subchamado seja encerrado sem estar marcada a opção **Encerrar chamado master com subchamado(s) aberto(s)**, não será possível realizar o estorno do subchamado.

Voltando para Andamento Automaticamente o chamado Master

Recurso que permite que a situação do chamado master seja alterada para andamento, caso o chamado master esteja em situação de pendência e seja encerrado um sub-chamado. Para habilitação deste recurso verificar manual "CEC Web - Parametrização", no tópico "Sub-chamados" em "Voltando para Andamento Automaticamente o chamado Master"

Exemplo: Com o chamado master na situação "Aguardando Peça" e for encerrado um subchamado, o mesmo passará para a situação de "Andamento".

Chamado master em situação "Aguard. Peça"

Detalhes - Chamado: 5627		Geral	Procedimento	Outros	Peças e Serviços	Log's
Número:	5627 R W	Horas Trabalhadas:	01:00	Data de Entrada:	28/03/2012 16:29	
Cliente:	CLIENTE TESTE 1	Departamento:	CONTRATOS	Data de Encerramento:		
Usuário:	CASSIO	Ramal:	147	Data para Reagir:	29/03/2012 08:29	
E-Mail:	teste@teste.com.br	(2) Equipamentos:	MONITOR	Data para Solucionar:		
Grupo de Assunto:	HARDWARE	Assunto:	MONITOR			
Responsável:	ADMIN	Área Responsável:	SUORTE NÍVEL 1			
Situação:	AGUARD. PEÇA	Prioridade:	M			
Solicitação:	Monitor não liga	Resumo:	Monitor não liga			

Anexo do chamado do usuário

Atendimentos

Data: 29/03/2012 Hora Início: 08:00 Hora Fim: 09:00 Nome: ADMIN
 Serviço: Será necessário troca, abriremos um subchamado e encaminhamos ao departamento de compras.

Subchamado encerrado

Detalhes - Chamado: 5627.01		Geral	Procedimento	Outros	Peças e Serviços	Log's
Número:	5627.01 (5627) R W	Horas Trabalhadas:	02:00	Data de Entrada:	01/04/2012 09:00	
Cliente:	CLIENTE TESTE 1	Departamento:	CONTRATOS	Data de Encerramento:	30/04/2012 12:00	
Usuário:	CASSIO	Ramal:	147	Data para Reagir:	02/04/2012 08:40	
E-Mail:	teste@teste.com.br	(2) Equipamentos:	MONITOR	Data para Solucionar:	02/04/2012 09:00	
Grupo de Assunto:	HARDWARE	Assunto:	MONITOR			
Responsável:	ADMIN	Área Responsável:	CUSTOS			
Situação:	ATENDIDO	Prioridade:	M			
Solicitação:	Providenciar compra de um novo monitor.	Resumo:	Compra monitor			

Anexo do chamado do usuário

Atendimentos

Data: 30/04/2012 Hora Início: 18:00 Hora Fim: 17:00 Nome: ADMIN
 Serviço: Efetuada compra e realizada entrega no estoque para encaminhar ao cliente.

Chamado master voltou para situação "Andamento" e foi incluído o texto padrão do parâmetro como atendimento

Detalhes - Chamado: 5627		Geral	Procedimento	Outros	Peças e Serviços	Log's
Número:	5627 R W	Horas Trabalhadas:	01:00	Data de Entrada:	28/03/2012 16:29	
Cliente:	CLIENTE TESTE 1	Departamento:	CONTRATOS	Data de Encerramento:		
Usuário:	CASSIO	Ramal:	147	Data para Reagir:	29/03/2012 08:29	
E-Mail:	teste@teste.com.br	(2) Equipamentos:	MONITOR	Data para Solucionar:		
Grupo de Assunto:	HARDWARE	Assunto:	MONITOR			
Responsável:	ADMIN	Área Responsável:	SUORTE NÍVEL 1			
Situação:	ANDAMENTO	Prioridade:	M			
Solicitação:	Monitor não liga	Resumo:	Monitor não liga			

Anexo do chamado do usuário

Atendimentos

Data: 29/03/2012 Hora Início: 08:00 Hora Fim: 09:00 Nome: ADMIN
 Serviço: Será necessário troca, abriremos um subchamado e encaminhamos ao departamento de compras.

Data: 30/04/2012 Hora Início: 10:53 Hora Fim: 10:52 Nome: ADMIN
 Serviço: Andamento automático referente ao encerramento do subchamado.

E-mail do Técnico

O técnico receberá esse e-mail toda vez que o usuário abrir um chamado de sua competência ou quando algum técnico do Help Desk alocar um chamado para ele.

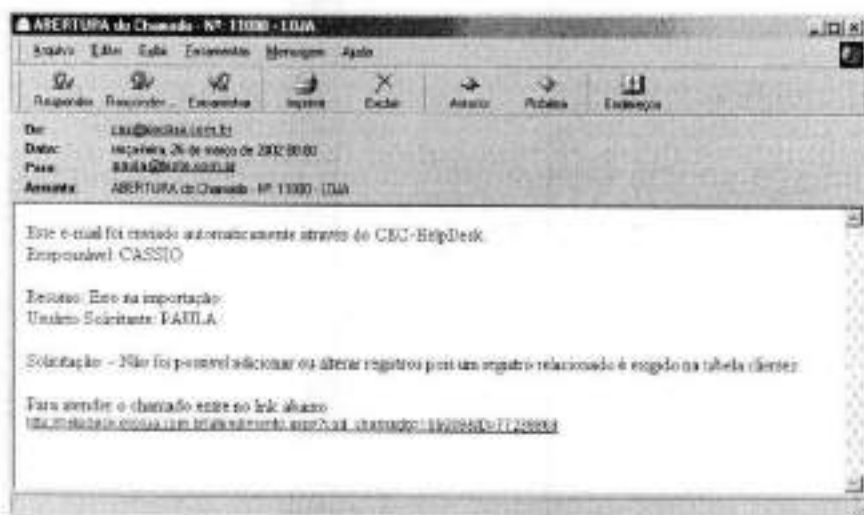

Com formatação HTML



E-mail de Sub-chamado

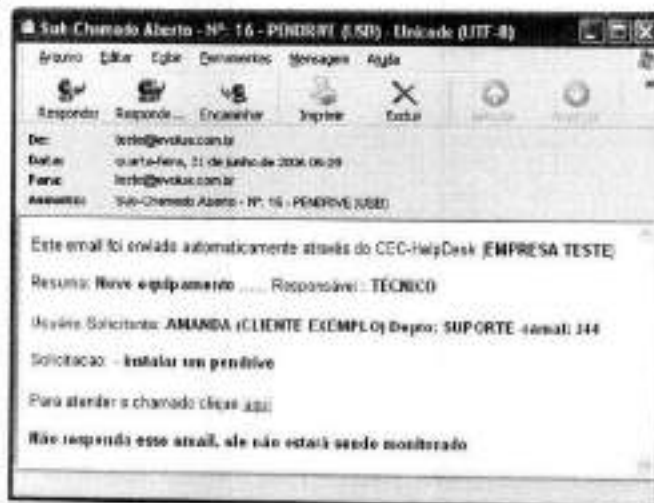

Avaliação do atendimento

Através do CEC Web, o técnico poderá registrar / estornar a avaliação do atendimento.

Esse recurso poderá ser utilizado por clientes que realizam a pesquisa de satisfação via telefone, para isso, será necessário acessar:

 - Avaliação → Avaliação do chamado

Será aberta a tela abaixo:



Seleção	Ícone	Id	Tipo	Data	Horário	Assunto	Canal	Operador	Nota	
<input type="checkbox"/>		113	T	4/12/2008	10:00:06	10/2/2009	Faltoso	INRESSORA	MATRIZ	DIRETOR
<input type="checkbox"/>		92	T	28/12/2007	06:39:23	10/1/2008	Configurar impressora	INRESSORA	FILIAL NO	JOAQUIM
<input type="checkbox"/>		48	T	3/12/2008	18:37:45	5/12/2008	instalação	MONITOR	FILIAL NO	JOAQUIM

Cadastrando os quesitos da avaliação

Primeiramente deverão ser cadastrados pelos técnicos os quesitos da avaliação (perguntas), para isso, acesse:

 - Outros → Tipos de Avaliação → clique no ícone () para incluir uma nova pergunta

Nesta opção deverá ser cadastrado a descrição desta avaliação, a pergunta referente a esta avaliação, a sequência que a pergunta aparecerá, grupo de perguntas que esta pergunta pertence, grupo que pertencerá no CEC-Bi e ordem de sequência que o grupo aparecerá.

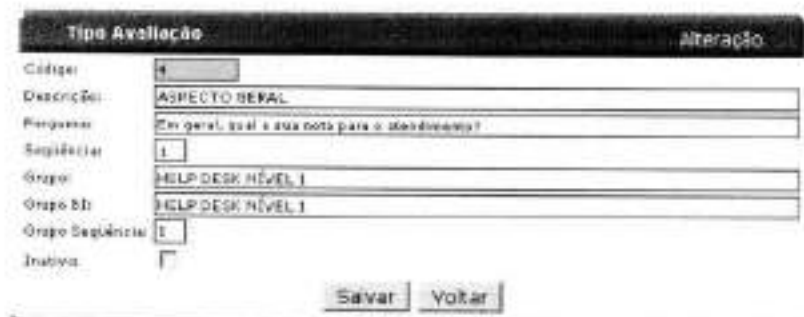

Tipo Avaliação		Alteração
Código:	<input type="text" value="4"/>	
Descrição:	ASPECTO GERAL	
Pergunta:	Em geral, qual a sua nota para o atendimento?	
Sequência:	1	
Grupo:	HELP DESK NÍVEL 1	
Grupo BI:	HELP DESK NÍVEL 1	
Grupo Sequência:	1	
Inativa:	<input type="checkbox"/>	
<input type="button" value="Salvar"/> <input type="button" value="Voltar"/>		

Observe o cadastro abaixo:

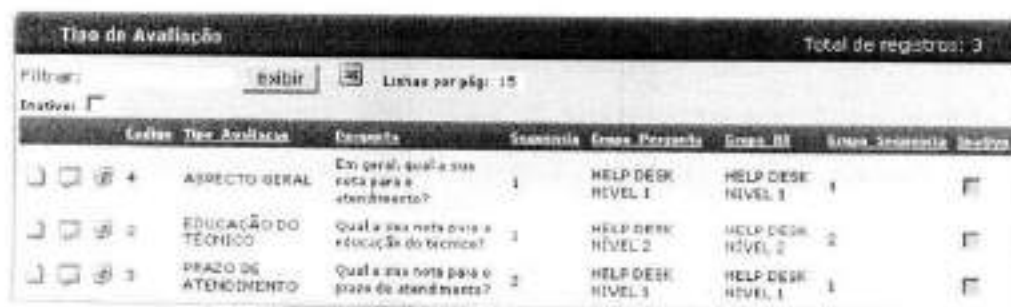

Tipo de Avaliação		Total de registros: 3							
Filtrar:		<input type="button" value="exibir"/>	Listas por pág.: 15						
Inativa: <input type="checkbox"/>									
Seleção	Ícone	Código	Tipo Avaliação	Descrição	Sequência	Grupo Pergunta	Grupo BI	Grupo Sequência	Inativa
<input type="checkbox"/>		4	ASPECTO GERAL	Em geral, qual a sua nota para o atendimento?	1	HELP DESK NÍVEL 1	HELP DESK NÍVEL 1	1	<input type="checkbox"/>
<input type="checkbox"/>		2	EDUCAÇÃO DO TÉCNICO	Qual a sua nota para a educação do técnico?	1	HELP DESK NÍVEL 2	HELP DESK NÍVEL 2	2	<input type="checkbox"/>
<input type="checkbox"/>		3	PRAZO DE ATENDIMENTO	Qual a sua nota para o prazo de atendimento?	2	HELP DESK NÍVEL 3	HELP DESK NÍVEL 1	1	<input type="checkbox"/>

Ao avaliar um chamado pelo CEC Web aparecerá da seguinte forma para avaliação:

Avaliação			
Número: 85	Dt. Entrada: 22/1/2009 9:18	Dt. Encerramento: 5/2/2009	Resp: ADMIN
Assunto: HARDWARE - IMPRESSORA	Exatidão: Não consegue imprimir		
Cliente: FILIAL RJ	Usuário: TESTE	Equipamento: PC001, PC002, SUPORTE09	
Solicitação: Não consegue imprimir			
Ações de chamada do usuário			
Atendimento			
Data: 5/2/2009 Hora Início: 11:49 Hora Fim: 11:50 Nome: ADMIN			
Serviço: Verifiquei com o usuário que o problema era com o cabo da fonte que estava solto.			
Data: 5/2/2009 Hora Início: 00:44 Hora Fim: 00:45 Nome: ADMIN			
Serviço: Resolvido o problema.			
Questão			
HELP DESK NÍVEL 1			
Em geral, qual a sua nota para o atendimento?			
<input type="radio"/> OTIMO <input type="radio"/> BOM <input type="radio"/> REGULAR <input type="radio"/> RUIM			
Qual a sua nota para o prazo de atendimento?			
<input type="radio"/> OTIMO <input type="radio"/> BOM <input type="radio"/> REGULAR <input type="radio"/> RUIM			
HELP DESK NÍVEL 2			
Qual a sua nota para a educação do técnico?			
<input type="radio"/> OTIMO <input type="radio"/> BOM <input type="radio"/> REGULAR <input type="radio"/> RUIM			
Data de Avaliação: 5/10/2009 11:40:09			
Observação:			
<input type="button" value="Salvar"/> <input type="button" value="Voltar"/>			

*Consulte manual do CEC-Bi para maiores informações de como visualizar essas informações em um cubo do módulo.

Cadastrando os conceitos de avaliação

Após o cadastro dos quesitos de avaliação (perguntas), deverá ser feito o cadastro dos conceitos de avaliação (notas), para isso, acesse:

Outros → **Conceito Avaliação** → clique no ícone () para incluir um novo conceito

Nesta opção deverá ser cadastrado:

- Descrição desse conceito
- Se será obrigatório informar o motivo nesse conceito (normalmente exigido em avaliações negativas)
- A sequência que aparecerá na exibição da Avaliação
- Se essa avaliação é negativa (utilizado para avisar um grupo de técnicos sobre essa avaliação)

Conceito de Avaliação Novo Registro	
Geral	
Código:	<input type="text"/>
Descrição:	<input type="text" value="RUIM"/>
Sequência:	<input type="text" value="4"/>
<input checked="" type="checkbox"/> Obrigatório informar o motivo neste conceito.	
<input checked="" type="checkbox"/> Avaliação negativa.	
<input type="button" value="Salvar"/> <input type="button" value="Salvar e incluir novo"/> <input type="button" value="Voltar"/>	

Avaliação Negativa (avisar técnicos)

Após o cadastro dos conceitos de avaliação(notas), você pode parametrizar que um grupo de técnicos deverá receber um e-mail, caso o usuário informe uma avaliação negativa, para isso acesse:

 - **Técnicos e Áreas** → **Perfil Técnico** →

Escolha o técnico na lista e selecione a coluna com o cabeçalho da letra **V-Recebe e-mail de avaliações negativas**, depois clique em **SALVAR**

Registrando a avaliação

Para registrar a avaliação, o técnico ou o usuário deverá clicar no link **V** do chamado desejado. Será aberta a seguinte tela:

Assunto:	CEC-HELPDESK - CEC-ENTERPRISE	Resumo:	Informações do equipamento		
Cliente:	HELPDESK	Usuário:	TESTE	Equipamento:	PC001, PC002, SUPORTE00
Solicitação: Chamado aberto para dúvidas do cliente se existe o recurso onde exibe as informações para os usuários de seus eq recursos.					
Avaliações					
Data: 08/12/2016 Hora Início: 13:50 Hora Fim: 16:20 Situação: ANDAMENTO Nome: TÉCNICO 1					
Serviço: - Entendendo a solicitação do cliente. - Verificando recursos. - Passando para o cliente.					
Questão					
QUAL A SUA SATISFAÇÃO GERAL QUANTO A SOLUÇÃO DESSE CHAMADO ?					
<input checked="" type="radio"/> ÓTIMO <input type="radio"/> BOM <input type="radio"/> REGULAR <input type="radio"/> PÉSSIMO					
QUANTO AO CONHECIMENTO DO ATENDENTE QUAL A SUA AVALIAÇÃO ?					
<input checked="" type="radio"/> ÓTIMO <input type="radio"/> BOM <input type="radio"/> REGULAR <input type="radio"/> PÉSSIMO					
QUANTO AO NOSSO TEMPO DE ATENDIMENTO QUAL É A SUA SATISFAÇÃO ?					
<input checked="" type="radio"/> ÓTIMO <input type="radio"/> BOM <input type="radio"/> REGULAR <input type="radio"/> PÉSSIMO					
Data de avaliação: 12/01/2017 12:10:48					
Observação:					

Após selecionar os conceitos de todas as perguntas, clique em 'Salvar' para registrar a avaliação. Alguns conceitos podem exigir que seja digitada uma observação, para isso, utilize o campo 'Observação' localizado no final da página.

Alterando layout da avaliação dos chamados

Alguns chamados podem possuir um grande número de atendimentos, como a pesquisa fica abaixo destes atendimentos, se desejar, poderá mostrar os campos de resposta da avaliação no início da página, para esta alteração deverá ser habilitado um parâmetro em:

 - **Parâmetros** → **aba Opções** → **aba Outros** → "Mostrar campos de resposta de avaliação no início da página"

Habilitando este parâmetro será trazido a seguinte tela para a avaliação do chamado tanto a usuários como técnicos.

Avaliação

Questão

HELP DESK NÍVEL 1

Em geral, qual a sua nota para o atendimento?

OTIMO BOM REGULAR RUIM

Qual a sua nota para o prazo de atendimento?

OTIMO BOM REGULAR RUIM

HELP DESK NÍVEL 2

Qual a sua nota para a educação do técnico?

OTIMO BOM REGULAR RUIM

Data da Avaliação: 5/18/2009 15:46:08

Observação

Número:	85	Dt. Entrada:	22/1/2009 9:18	Dt. Encerramento:	5/2/2009	Resp:	ADMIN	
Assunto:	HARDWARE - IMPRESSORA	Resumo:	Não consegue imprimir					
Cliente:	FELIAL RJ	Usuário:	TESTE	Equipamento:	PC001, PC002, SUPORTE09			
Solicitação:	Não consegue imprimir							

Assessor do chamado do usuário

Atendimentos

Data: 5/2/2009 Hora Início: 11:49 Hora Fim: 11:50 Nome: ADMIN
 Serviço: Verifiquei com o usuário que o problema era com o cabo de fonte que estava solto.

Data: 5/2/2009 Hora Início: 08:44 Hora Fim: 08:45 Nome: ADMIN
 Serviço: Resolveu o problema.

Caso seu banco de dados esteja parametrizado para envio de e-mail ao usuário de solução de chamado e link para avaliação do chamado, foi criado um recurso que no link de avaliação de chamado identificará que o usuário não precisará logar, ou seja, não seja solicitado usuário e senha para avaliação deste chamado, também não será necessário ter usuário e senha cadastrados a este usuário.

- Parâmetros → aba Opções → aba Outros → "Caminho do CEC-Web para os usuários avaliarem os chamados."

Registrando a avaliação para mais de um chamado

Para chamados de um mesmo usuário, poderá ser registrada a mesma avaliação uma única vez. Para isso, selecione os chamados na lista e clique no botão "Avaliar chamados selecionados".

Avaliação

Exibir filtro avançado

Texto:

Filtros: Recurso Solicitação Atendimento Procedimento

Total Registros: 28 Clique no Link: Avaliar, Te de Atendimento (Atualizar Chamado)

<input type="checkbox"/>	<input type="checkbox"/>	<input type="checkbox"/>	<input type="checkbox"/>	<input type="checkbox"/>	<input type="checkbox"/>	<input type="checkbox"/>	<input type="checkbox"/>
Seleção	5	Exibição	Encerramento	Resumo	Assunto		
<input type="checkbox"/>			T 143	T 4/9/2009 08:50:08	1/10/2009	teste	APARELHO DE FAX
<input checked="" type="checkbox"/>			T 110	T 11/2/2009 10:16:23	14/5/2009	Computador queimou	MICRO
<input checked="" type="checkbox"/>			T 113	T 6/2/2009 10:00:00	10/2/2009	Faltando	IMPRESSORA

Será aberta uma tela listando a solicitação de todos os chamados selecionados. Da mesma forma como na outra tela, após selecionar os conceitos de todas as perguntas, clique em Salvar para registrar a avaliação.

Avaliação							
Número:	113	Dt. Entrada:	9/2/2009 10:00	Dt. Encerramento:	10/2/2009	Resp:	TECNICO 1
Assunto:	HARDWARE - IMPRESSORA	Recursos:	Falhado				
Cliente:	MATRIZ	Usuário:	TESTE	Equipamento:	PC001, PC002, SUPORTE00		
Solicitação: Depois que trocou o cartucho começou a aparecer um risco na folha.							
Número:	114	Dt. Entrada:	11/2/2009 10:35	Dt. Encerramento:	14/3/2009	Resp:	TECNICO 1
Assunto:	HARDWARE - MICRO	Recursos:	Computador queimou				
Cliente:	MATRIZ	Recursos:	DIRETOR				
Solicitação: Precisa de um técnico urgente aqui, pois o computador queimou e não sabemos o que fazer.							
Questão							
HELP-DESE NÍVEL 1							
Em geral, qual é sua nota para o atendimento?							
<input type="radio"/> OTIMO <input type="radio"/> BOM <input type="radio"/> REGULAR <input type="radio"/> RUIM							
Qual é sua nota para o prazo de atendimento?							
<input type="radio"/> OTIMO <input type="radio"/> BOM <input type="radio"/> REGULAR <input type="radio"/> RUIM							
HELP-DESE NÍVEL 2							
Qual é sua nota para a satisfação do técnico?							
<input type="radio"/> OTIMO <input type="radio"/> BOM <input type="radio"/> REGULAR <input type="radio"/> RUIM							
Data da Avaliação: 9/15/2009 15:00:55							
Observação:							
<input type="button" value="Salvar"/> <input type="button" value="Voltar"/>							

Nos dois tipos de avaliação, será gravado no campo observação o nome do técnico que avaliou o chamado, a data e a hora de avaliação.

Estomando a avaliação

Caso o técnico logado tenha permissão de usuário especial, será possível através dessa tela estornar a avaliação registrada, para definir essa configuração ao técnico acesso:

T - **Técnicos e Áreas** → **Técnicos** → editar cadastro do técnico → campo **"Usuário Especial"**

Para isso, será necessário realizar um filtro pelos chamados já avaliados. Clique no link **"Exibir filtro avançado"** e depois expanda a opção **"Outros"**, em "Avaliação", selecione a opção **"Avaliados"** e depois clique em **"Procurar"**.

Caso queira podera realizar mais fitros de acordo com a sua necessidade.

Avaliação

Excluir filtro aplicado

Estado do chamado

Categoria

SLA

Responsabilidade

Atividade + Perfil

Outras

Núm. Chamado: Max. Nome do(a) PC(s):

Cod. Orig. Chamado: Local:

Tipo de Chamado: Tipo de Solicitação:

Impulso: Prioridade:

Avaliação:

Avaliada Não avaliada Total

Texto:

Filtros: Resposta Solicitação Atendimento Precedência

Total Registros: 1

10/2009 09:39:03 20/1/2009 10/2009 00:00:00 Configurar impressora - IMPRESSORA

Será exibida a lista de todos os chamados já avaliados (respeitando o filtro realizado e a visibilidade do técnico). Para estornar a avaliação, clique no link V do chamado desejado.

Avaliação

Número: **83** Dt. Entrada: **20/1/2009 09:39** Dt. Encerramento: **20/1/2009** Resp: **TEC-010**

Assunto: **HARDWARE - IMPRESSORA** Resumo: **Configurar impressora**

Cliente: **FELTAI MC** Usuário: **TESTE** Equipamento: **PC001, PC002, SUPORTE06**

Solicitação: **Fazer instalar e configurar a nova impressora comprada para o departamento. Usuário reclama de problemas na impressão.**

Acesso de chamados do usuário

Atendimento

Data: **20/1/2009** Hora Início: **12:00** Hora Fim: **12:25** Nome: **ADRIEN**
 Descrição: **Iniciou no teste com a impressora e não encontrou problemas alguns. Vou começar com o usuário para identificar o problema.**

Data: **20/1/2009** Hora Início: **15:28** Hora Fim: **16:35** Nome: **ADRIEN**
 Descrição: **Reclama me mostrar qual era o problema. Na verdade, era apenas o papel que estava configurado errado. Enviei o usuário a configurar o papel na hora de imprimir.**

Comentários

HELP DESK NÍVEL 1

Em geral, qual é sua nota para o atendimento?
 ÓTIMO BOM REGULAR RUIM

Qual é sua nota para o prazo de atendimento?
 ÓTIMO BOM REGULAR RUIM

HELP DESK NÍVEL 2

Qual é sua nota para a educação do técnico?
 ÓTIMO BOM REGULAR RUIM

Data de Avaliação: **6/10/2009 10:29:12**
 Avaliada por: **ADRIEN** Nome: **6/10/2009 10:29:57**

Observações:

Na tela seguinte, clique no botão "Estornar avaliação". Será solicitada uma confirmação, através da seguinte tela:

A página http://programacao03 diz:

? Deseja mesmo estornar essa avaliação?

Clicando em Ok, será gravado um log desse estorno gravando o nome do técnico que estornou, a data e a hora. Esse log poderá ser visualizado na tela de atendimento desse chamado, na aba Log's.

Detalhes - Incidente: 83

Gerar Fases Área / Responsável

Legenda * Técnico do Usuário

Data	Nome	Tipo	Log
5/10/2009 14:30:36	T. ADMIN	Aperfeiçoamento	ESTORNO DE AVALIAÇÃO
20/1/2009 14:49:49	T. ADMIN	Aperfeiçoamento	ALTERAÇÃO DE ATENDIMENTO - apontamento inicial 20/1/2009 14:44:00 e final 20/1/2009 14:30:00
20/1/2009 16:49:34	T. ADMIN	Aperfeiçoamento	ALTERAÇÃO DE CHAMADO - apontamento inicial 20/1/2009 16:29:00 e final

Grupos de assuntos / assuntos sem avaliação

É possível definir que para alguns grupos de assuntos / assuntos não haverá a necessidade de ser avaliado o chamado. Para definir que um grupo de assunto não terá avaliação, entre:

1 - **Categorias** → **Grupos de assuntos** → **"Não tem avaliação"**

Quando é selecionada essa opção no grupo de assunto, o sistema automaticamente irá marcar essa opção para todos os assuntos que pertencem a esse grupo de assunto.

Assunto Total de registros: 2

Filtrar: Exibir Exibe inativos Linhas por página: 15 Exibe todas as colunas

Grupo: Criticidade:

Área Resp:

Código	Assunto	Serviço	Avançado	Criticidade	Data Base	Tecnico	Interna	Não tem avaliação
1.01	EXTERNA - LIMPEZA MENSAL							<input checked="" type="checkbox"/>
1.00	INTERNA - LIMPEZA MENSAL							<input checked="" type="checkbox"/>

Poderá também ser definido que um assunto específico não terá a avaliação, para isso, acesse:

1 - **Categorias** → **Assuntos** → **"Não tem avaliação"**

Os chamados dessas categorias não serão exibidos em nenhuma tela de avaliação de chamados para os técnicos e usuários.

Avaliação / Reabertura de Sub-chamado

Para que seja possível os técnicos avaliarem subchamados deverá ser informado ao gerar o subchamado quem será avisado no andamento / encerramento de um subchamado e conseqüentemente poderá avaliar / reabrir o subchamado.

Assunto	Grupo	Área	Origem	Exatidão	Solu. De	Área Avaliada	Resp. Avaliada
ITAMENTO DE CUSTO	INFRA	ESTRUTURA	INFRA	15/5/2009 14:09:00	20/5/2009 13:09:00	INFRA	
TA DE CONSULTADOR	INFRA	ESTRUTURA	INFRA	15/5/2009 14:09:00	20/5/2009 13:09:00	INFRA	
Rede Local	REDE	GERAL	REDE	15/5/2009 14:09:00	20/5/2009 13:09:00	INFRA	
SEJAMENTO DE ACESSO	REDE	GERAL	REDE	15/5/2009 14:09:00	20/5/2009 13:09:00	INFRA	
VEICULO POINT-ACCESS	SOFTWARE	GERAL	REDE	15/5/2009 12:09:00	19/5/2009 14:09:00	INFRA	

Se o técnico ou a área que ele pertencer, estiver parametrizada para ser avisada no encerramento do subchamado, aparecerá um destaque no menu principal dos subchamados que ele ainda não deu uma nota.

Atenção: O link para consultar os chamados não avaliados a partir do perfil do técnico só estará disponível se marcar o parâmetro: **Parâmetros** → aba **Opções** → aba **Consulta/Master** → "Exibe chamados para a avaliação no rodapé dos totais."

1550 Avaliados: 6		Seu último acesso foi em 18/09/2017 10:31	
Total de chamados em aberto:	De 10001 R\$	Sem Responsável Alocado:	271
		Recab:	411
		Tarefas vencidas:	34
			Iniciá

Clicando nesse link o técnico poderá Avaliar ou Reabrir os subchamados já encerrados (existe um parâmetro que diz se o técnico poderá avaliar chamados da mesma área que ele pertence)

Exemplo de e-mail que o técnico recebe, quando ele pede para ser avisado de um sub-chamado.



Relatórios / Gráficos

Impressão do RAT

Para visualizar o RAT do chamado entre na tela de atendimento do chamado e clique no ícone da impressora () localizado ao lado do número do chamado, conforme figura abaixo:



The screenshot shows a helpdesk interface with a top navigation bar containing 'Atendimento Chamados', 'Gerar', 'Processamento', 'DM's', 'Peças e Serviços', and 'Log's'. A printer icon is highlighted with a mouse cursor next to the call number '99'. Below the navigation bar, there is a detailed view of a call with the following information:

Número	99	Nome Trabalhador	9909	Data de Entrada	9/2/2009 13:00
Cliente	NETS2	Departamento	TELECOM	Data de Encerramento	
Usuário	ESK@NETS2.COM.BR	Canal	WEB	Data para Resg	9/2/2009 09:00:00
E-Mail	pedro@nets2.com.br	Assunto	TELECOM	Data para Solucao	9/2/2009 09:00:00
Grupo de Acesso	ESK@NETS2	Área Responsável	MARK / SOFT / TELECOM		
Responsável	ALFREDO	Prioridade	M		
Situação	ANDAMENTO	Resumo	Monitorar em problema		

Below the call details, there is a message: "A imagem de monitor não está ativada. Qualquer momento no cabo, far com que a imagem desapareça." and a button labeled "Abrir chamado de monitor". At the bottom, there is a summary bar: "Data: 9/2/2009 Hora Início: 13:00 Hora Fim: 13:00 Prior: ADMIN" and a description: "Serviço: Constatado que o cabo de energia estava com problema, foi realizada a troca do cabo e o monitor está funcionando normalmente."

Será exibida a tela abaixo:



The screenshot shows the 'Relatório de Atendimento' (Service Report) page. At the top, there are several checkboxes for filtering the report: 'Chamado / Serviço', 'Chamado em aberto', 'Dados para impress', 'Chamado não resol', 'Dados de serviço em aberto', 'Impressão com a solução', 'Impressão todas as chamados', 'Impressão por departamento', and 'Impressão chamados com (atributo) maior e sub-chamados'. Below these are options for 'Impressão / Serviço' (Data impressa, Quadro para impressão, ou todos) and a 'Print / Serv.' button. The main content area is titled 'Cec-helpdesk Help Desk' and includes the call number '99'. It displays the same call details as the previous screenshot, including client information, call status, and a summary bar. At the bottom, there are two signature lines for 'ADMIN' and 'VIM DE ANDREIA', followed by the company name 'PRIMA S/A' and its address: 'Endereço: Rua SENECA PENABAZA, 1210 - Bairro: GUARUÁ - CEP: 01044-000 - Estado: RJ - Cel: 11 31111111 - Home Page: HTTP://WWW.PRIMA.COM.BR - Telefone: 11 4021 7907'. A 'VOLTAR' button is located in the bottom right corner.

Tipos de impressão

Chamado / Serviços

Ir  imprimir os dados do chamado, a solicita o e todos os atendimentos j  registrados.

Cec-helpdesk Help Desk		Chamado N�	38
		Item: 000000	Item: 150000
		Item:	1 0648 Nova 0100
Cliente:	MOTEC	Responsavel:	OTR042
Solicitante:	TECNOLOGIAE	Email:	otrong@motec.com.br
		Item:	400
Classificac�o:	ATIVIDADE - SERVI�O	Sala:	001-03-400
Responsavel:	ALFREDO	Classif.:	001-0010
Assunto:	MOTOROLA - SISTEMAS	Area/Depo:	0040/0007/000007
Detalhe do chamado			
Atencao: informe info para cliente. Campos marcados com * s�o obrigat�rios para o atendimento.			
Data de abertura:	01/04/09	Data de fechamento:	01/04/09
Fls.:	01/01	Fls.:	01/01
Responsavel:	OTR042		
Caracteristicas: categoria, empresa, status, prioridade, localidade, etc. Os campos marcados com * s�o obrigat�rios para o atendimento.			
<input type="text"/>		<input type="text"/>	
Assunto		Data de fechamento	
PARA V�			
Endere�o: RUA DEBADIO FERREIRA, 1212, SOBRADO VIVO, COQUEL, FOME, Estado RJ - Cep: 11.011-111			
Home Page: http://www.motec.com.br - Telefone: +55 21 4001.7007			
<input type="button" value="Voltar"/>			

Chamado em branco

Ir  imprimir os dados do chamado, a solicita o e os campos para o t cnico preencher o que foi feito no atendimento do chamado.

Cec-helpdesk Help Desk		Chamado N�	38
		Item: 000000	Item: 150000
		Item:	1 0648 Nova 0100
Cliente:	MOTEC	Responsavel:	OTR042
Solicitante:	TECNOLOGIAE	Email:	otrong@motec.com.br
		Item:	400
Classificac�o:	ATIVIDADE - SERVI�O	Sala:	001-03-400
Responsavel:	ALFREDO	Classif.:	001-0010
Assunto:	MOTOROLA - SISTEMAS	Area/Depo:	0040/0007/000007
Detalhe do chamado			
Atencao: informe info para cliente. Campos marcados com * s�o obrigat�rios para o atendimento.			
Data de abertura:	<input type="text"/>	Data de fechamento:	<input type="text"/>
Fls.:	<input type="text"/>	Fls.:	<input type="text"/>
Responsavel:	<input type="text"/>		
Caracteristicas: categoria, empresa, status, prioridade, localidade, etc. Os campos marcados com * s�o obrigat�rios para o atendimento.			
<input type="text"/>		<input type="text"/>	
Assunto		Data de fechamento	
PARA V�			
Endere�o: RUA DEBADIO FERREIRA, 1212, SOBRADO VIVO, COQUEL, FOME, Estado RJ - Cep: 11.011-111			
Home Page: http://www.motec.com.br - Telefone: +55 21 4001.7007			
<input type="button" value="Voltar"/>			

Envio para conserto

Irá imprimir os dados do chamado, a solicitação, todos os atendimentos já registrados e as informações do técnico responsável pela empresa (o mesmo responsável pelo chamado).



Chamado aprovação

Irá imprimir os dados do chamado, a solicitação, os atendimentos já registrados, os campos para que o técnico preencha a estimativa de custo e prazo e os campos para que sejam coletadas as assinaturas de aprovação do chamado.

Cec-helpdesk Help Desk		Chamado Nº: 99																	
Data abertura: 02/09/2010 Hora: 10:00		Data: 02/09/2010 Hora: 10:00																	
Página: 1 de 1		Página: 1 de 1																	
<table border="1"> <tr> <td>Cliente: 00000000</td> <td>Departamento: 00000000</td> </tr> <tr> <td>Endereço: Rua 1234 - Centro</td> <td>Cidade: São Paulo</td> </tr> <tr> <td>Telefone: (11) 1234-5678</td> <td>Celular: (11) 9999-8888</td> </tr> <tr> <td>Responsável: J. Silva</td> <td>Assinatura: J. Silva</td> </tr> <tr> <td>Senha: 12345678</td> <td>Senha Segura: 1234567890123456</td> </tr> </table>				Cliente: 00000000	Departamento: 00000000	Endereço: Rua 1234 - Centro	Cidade: São Paulo	Telefone: (11) 1234-5678	Celular: (11) 9999-8888	Responsável: J. Silva	Assinatura: J. Silva	Senha: 12345678	Senha Segura: 1234567890123456						
Cliente: 00000000	Departamento: 00000000																		
Endereço: Rua 1234 - Centro	Cidade: São Paulo																		
Telefone: (11) 1234-5678	Celular: (11) 9999-8888																		
Responsável: J. Silva	Assinatura: J. Silva																		
Senha: 12345678	Senha Segura: 1234567890123456																		
Dados do chamado																			
<p>Atividade: 00000000</p> <p>Descrição: 00000000</p> <p>Assunto: 00000000</p> <p>Contato: 00000000</p>																			
Estimativa de custo e prazo																			
<table border="1"> <tr> <td>Valor estimado:</td> <td>00000000</td> <td>Valor estimado:</td> <td>00000000</td> </tr> <tr> <td>Prazo estimado:</td> <td>00000000</td> <td>Prazo estimado:</td> <td>00000000</td> </tr> <tr> <td>Valor atual:</td> <td>00000000</td> <td>Valor atual:</td> <td>00000000</td> </tr> <tr> <td>Prazo atual:</td> <td>00000000</td> <td>Prazo atual:</td> <td>00000000</td> </tr> </table>				Valor estimado:	00000000	Valor estimado:	00000000	Prazo estimado:	00000000	Prazo estimado:	00000000	Valor atual:	00000000	Valor atual:	00000000	Prazo atual:	00000000	Prazo atual:	00000000
Valor estimado:	00000000	Valor estimado:	00000000																
Prazo estimado:	00000000	Prazo estimado:	00000000																
Valor atual:	00000000	Valor atual:	00000000																
Prazo atual:	00000000	Prazo atual:	00000000																
Assinaturas e rubricas																			
<table border="1"> <tr> <td>Assinatura:</td> <td>Assinatura:</td> <td>Assinatura:</td> </tr> <tr> <td>Nome:</td> <td>Nome:</td> <td>Nome:</td> </tr> <tr> <td>Assinatura:</td> <td>Assinatura:</td> <td>Assinatura:</td> </tr> <tr> <td>Nome:</td> <td>Nome:</td> <td>Nome:</td> </tr> </table>				Assinatura:	Assinatura:	Assinatura:	Nome:	Nome:	Nome:	Assinatura:	Assinatura:	Assinatura:	Nome:	Nome:	Nome:				
Assinatura:	Assinatura:	Assinatura:																	
Nome:	Nome:	Nome:																	
Assinatura:	Assinatura:	Assinatura:																	
Nome:	Nome:	Nome:																	

Opções do relatório

Imprime 1º serviço em branco: Adiciona um espaço para que o técnico possa preencher manualmente o que foi feito no atendimento, além dos atendimentos já registrados nesse chamado.

Cec-helpdesk Help Desk		Chamado Nº:	99
		Data:	02/09/09 Hora: 15:00:09
		Página:	1 Total Horas: 00:00
Cliente:	MATRIZ	Departamento:	IDEIAS
Solicitante:	PEDRO HENRIQUE	Email:	pedro@matriz.com.br
		Atualiz:	4089
Categoria:	HARDWARE - MONITOR	Subc:	SERVISUBSIST
Responsável:	ALFREDO	Classif:	MAL CONTA
Resumo:	Monitor com problema	Área Resp.:	HARD /SOFT /INTERNET
Defeito Reclamado			
A imagem do monitor não está ativa. Qualquer movimento no cabo faz com que a imagem desapareça.			
Data Abandono:	02/09/09	Hora Inicio:	15:00
		Fim:	15:20
		Responsável:	ALFREDO
Comentário que o cabo de energia estava com problema, foi realizada troca do cabo e o monitor está funcionando normalmente.			
Data Abandono:	__/__/__	Hora Inicio:	__:
		Fim:	__:
		Responsável:	
Avaliador		Voto do solicitante	

Imprime campo avaliação: Adiciona depois dos atendimentos os campos para que o usuário solicitante possa fazer a avaliação do chamado no final do atendimento.

Cec-helpdesk Help Desk		Chamado Nº:	99
		Data:	02/09/09 Hora: 15:00:09
		Página:	1 Total Horas: 00:00
Cliente:	MATRIZ	Departamento:	IDEIAS
Solicitante:	PEDRO HENRIQUE	Email:	pedro@matriz.com.br
		Atualiz:	4089
Categoria:	HARDWARE - MONITOR	Subc:	SERVISUBSIST
Responsável:	ALFREDO	Classif:	MAL CONTA
Resumo:	Monitor com problema	Área Resp.:	HARD /SOFT /INTERNET
Defeito Reclamado			
A imagem do monitor não está ativa. Qualquer movimento no cabo faz com que a imagem desapareça.			
Data Abandono:	02/09/09	Hora Inicio:	15:00
		Fim:	15:20
		Responsável:	ALFREDO
Comentário que o cabo de energia estava com problema, foi realizada troca do cabo e o monitor está funcionando normalmente.			
EDUCAÇÃO DO TÉCNICO - Avaliação () OTIMO () BOM () REGULAR () SEM APECTO GERAL - Avaliação () OTIMO () BOM () REGULAR () REG			
Avaliador		Voto do solicitante	

Imprime detalhes do cliente: No cabeçalho do relatório serão adicionadas as informações referentes ao endereço do cliente.

Cec-helpdesk Help Desk				Chamado nº: 99	
				Data: 5/2/2005 Hora: 15:52:36	
				Página: 1 Total Páginas: 02/30	
Cliente:	MATRIE	Departamento: VENDAS			
Endereço:	RUA SENADOR FONSECA, 121	Cidade:	JARDIM	Estado: SP	
Bairro:	CENTRO	Cep:		Tel.:	11 4521.7667
Solicitante:	PEDRO HENRIQUE	Email:	pedro@matr.ie.com.br	Bairro: 4089	
Categoria:	HARDWARE - MONITOR	Sub:	326 SUB-ASS	Classif.: MAL CONTA	
Responsavel:	ALFREDO	Area Resp.: HARD / SOFT / INTERNET			
Resumo:	Monitor com problema				
Defeito Reclamado					
A imagem do monitor não está estável. Qualquer movimento no cabo faz com que a imagem desapareça.					
Data Atendimento: 5/2/2005 Hora Inicio: 15:00 Fim: 16:30 Responsável: ADMIN					
Contatado que o cabo de energia estava com problema, foi realizada a troca do cabo e o monitor está funcionando normalmente.					
Atendente			Voto do solicitante		

Produtos / Serviços

Itens lançados: Adiciona ao relatório uma tabela com todos os produtos / serviços lançadas no chamado.

Cec-helpdesk Help Desk				Chamado nº: 99	
				Data: 5/2/2005 Hora: 15:52:08	
				Página: 1 Total Páginas: 02/30	
Cliente:	MATRIE	Departamento: VENDAS			
Endereço:	RUA SENADOR FONSECA, 121	Cidade:	JARDIM	Estado: SP	
Bairro:	CENTRO	Cep:		Tel.:	11 4521.7667
Solicitante:	PEDRO HENRIQUE	Email:	pedro@matr.ie.com.br	Bairro: 4089	
Categoria:	HARDWARE - MONITOR	Sub:	326 SUB-ASS	Classif.: MAL CONTA	
Responsavel:	ALFREDO	Area Resp.: HARD / SOFT / INTERNET			
Resumo:	Monitor com problema				
Defeito Reclamado					
A imagem do monitor não está estável. Qualquer movimento no cabo faz com que a imagem desapareça.					
Data Atendimento: 5/2/2005 Hora Inicio: 15:00 Fim: 16:30 Responsável: ADMIN					
Contatado que o cabo de energia estava com problema, foi realizada a troca de cabo e o monitor está funcionando normalmente.					
Produto	Descrição	Qtd.	Preço	Total	Tipo
00004	CABO DE ENERGIA	1.00	10.00	10.00	Produto
00002	TELEFONE	3.00	24.00	72.00	Produto
	Total	4.00		82.00	
Atendente			Voto do solicitante		

Quadro para preencher: Adiciona ao relatório uma tabela em branco para que o técnico possa preencher manualmente os produtos / serviços utilizados no chamado.

Cec-helpdesk Help Desk Classificação: 99

Data: 30/06/2010 Hora: 10:06:36
Página: 1 Total: 30/30

Cliente: 401317		Departamento: VÍDEO	
Endereço: RUA CORONEL FERNANDES, 17	Cidade: SÃO PAULO	Estado: SP	
Bairro: VILA URUGUAI	Cep: 05401-100	Fone: 011-4011-1007	
Telefone: 011-4011-1007	Email: atendimento@cec.br	Nivel: 000	
Categoria: EQUIPAMENTOS DE VIDEO		Solu: 30/06/2010	Classif: M-3, C-070
Responsavel: APTODO		Ass Resp: 10/07/2010/10:06:36	
Assunto: Motivo da abertura			

Detalhe Recibível

Acompanhe o histórico das alterações de seu atendimento no site, acompanhe o status de seu atendimento.

Outros dados: 523445 - RECIBIVEL - 1000 - 03/11/2008 - Responsavel: APTODO

Quando você clicar em qualquer uma das opções, você será redirecionado para a página correspondente.

Produto	Descrição	Qtd.	Preço	Total	Tipo

Nenhum: Não imprime a tabela de produtos / serviços.

Parâmetros do RAT

Para alterar os parâmetros do RAT:

 - **Parâmetros** → aba **Opções** → aba **Outros**

Através dos parâmetros será possível definir: quais opções já virão marcadas por padrão na impressão do RAT, modificar o título do relatório e o cabeçalho da solicitação.

Impressão do relatório

Para imprimir o relatório (impressora), será necessário exportar o relatório para um arquivo PDF e imprimir a partir desse arquivo.

Exportar XLS / PDF

Selecione o formato desejado e clique no link Export.



Relatórios de chamados, contratos, estoque, horas, equipamentos e Softwares

Para visualizar os relatórios de chamados, contratos a vencer, estoque, horas técnicas e softwares, clique no link 'Relatórios' na página principal do CEC-Web.



Relatório de Pesquisa de Satisfação

Lista no período como foram os atendimentos segundo a avaliação do usuário.

 - **Relatórios** → **Chamados** → **Pesquisa de Satisfação** → **Novo Relatório** → **Exibe opções**

Relatório de Pesquisa de Satisfação

Imprimir comentários para a avaliação : BOM

Imprime todos atendimentos

Seleção de datas:

Entrada

Encerramento

Avaliação

Imprimir comentários reduzidos

Imprime estatística de avaliação

Imprime estatística por departamento

Agrupar por responsável

Questão :

Exibir filtro avançado

Situação dos chamados

Em aberto Foram encerrados Todos Foram abertos

Texto:

Filtrar: Resumo Solicitação Atendimento Procedimento

1 of 1

Find | Next

Você poderá selecionar as opções:

- **Imprimir comentários para a avaliação:** Marcando esta opção poderá ser selecionado um tipo de conceito (nota), e verificar os comentários feitos pelos usuários nestas avaliações.
- **Imprime suspensos:** Trará no relatório também os chamados suspensos
- **Imprime todos atendimentos:** Trará no relatório todos os atendimentos (apontamentos) técnicos feitos nos chamados avaliados.
- **Seleção de Datas:** Esta seleção poderá ser feita de acordo com a data de entrada, encerramento e avaliação do chamado.
- **Imprimir comentários reduzidos:** Caso a opção "Imprimir comentários para a avaliação" esteja habilitada, ficará disponível também este campo (Imprimir comentários reduzidos), sendo possível que os comentários feitos pelos usuários nas avaliações fiquem reduzidos com até 100 caracteres.
- **Imprime estatística de avaliação:** Irá imprimir no final do relatório uma tabela com a quantidade de chamados avaliados pelos técnicos e a porcentagem que essa quantidade representa no total de chamados avaliados.
- **Imprime estatística por departamento:** Irá imprimir no final do relatório uma tabela com a quantidade de chamados encerrados por departamento no período selecionado. Essa tabela irá demonstrar a quantidade e a porcentagem de chamados que foram avaliados.
- **Agrupar por responsável:** Possibilita ser feita uma análise dos atendimentos de cada técnico individualmente.
- **Exibir filtro avançado:** Permite fazer filtros para visualização deste relatório como dados do usuário solicitante do chamado, categorias, SLA, responsabilidades dos chamados, situação dos chamados, período e agrupamentos.
- **Export** : possibilidade de exportar para arquivos do tipo Excel, PDF ou Word.

Visualizando detalhes do chamado

Você poderá visualizar o detalhe do chamado utilizando o link disponível no próprio relatório, para isso, clique no número do chamado(Link) para exibir o detalhe como imagem abaixo.

Relatório de Pesquisa de Satisfação Exibe opções

CEC - Equipamentos e Chamados Enido em: 02/10/2010 11:24:00

Pesquisa de Satisfação

EVOLUR SOFTWARE Página: 1

Período de: 01/10/2009 até 31/10/2009

Total de Chamados: 3 Total Avaliados: 3 Total Não Avaliados: 0 Percentual Não Avaliados: 0,0%

ADMIN

Em geral, qual é sua nota para o atendimento?

Percentual	Avaliação	Grado
50%	OTIMO	1
50%	BOM	2
TOTAL 2009/0000		2

Chamado	Assunto	Estado	Satisfação	Inserimento	Solução	Avaliação	Comentário
100	11/05/2009 12:44:35	OPERTOR	ótimo	02/05/2009 13:30:00	Nome: ADMIN Data: 02/05/2009 Hora: 12:50 Pm: 13:00 Atendimento: Login criado com Amanda alv	1000/0100	Avaliado por: ADMIN em: 10/02/2010 17:30:22

Técnico/Especialista	Avaliados	% Avaliação	% Total Chamados
ADMIN	3	100,0%	100,0%

Departamento	Chamados	Avaliados	Não avaliados	%
SUPORTE	1	1	0	100,0%
TECOURARIA	2	2	0	100,0%

No navegador Internet Explorer, você poderá verificar a existência de um ícone de impressão, conforme abaixo.

Relatório de Demonstrativo de Horas Exibe opções

CEC - Equipamentos e Chamados Enido em: 20/10/2010 16:16:19

Demonstrativo de Horas

SELEÇÃO DE 01/11/2010 À 30/11/2010 Página: 1

Nenhum registro encontrado

Para utilização deste recurso é necessária a instalação de um complemento deste navegador: ActiveX Control SQL SERVER Reporting Services 2008.

Caso não exista este componente da Microsoft Corporation instalado, ao clicar no ícone de impressão, será exibida uma mensagem no topo da tela com esta informação.

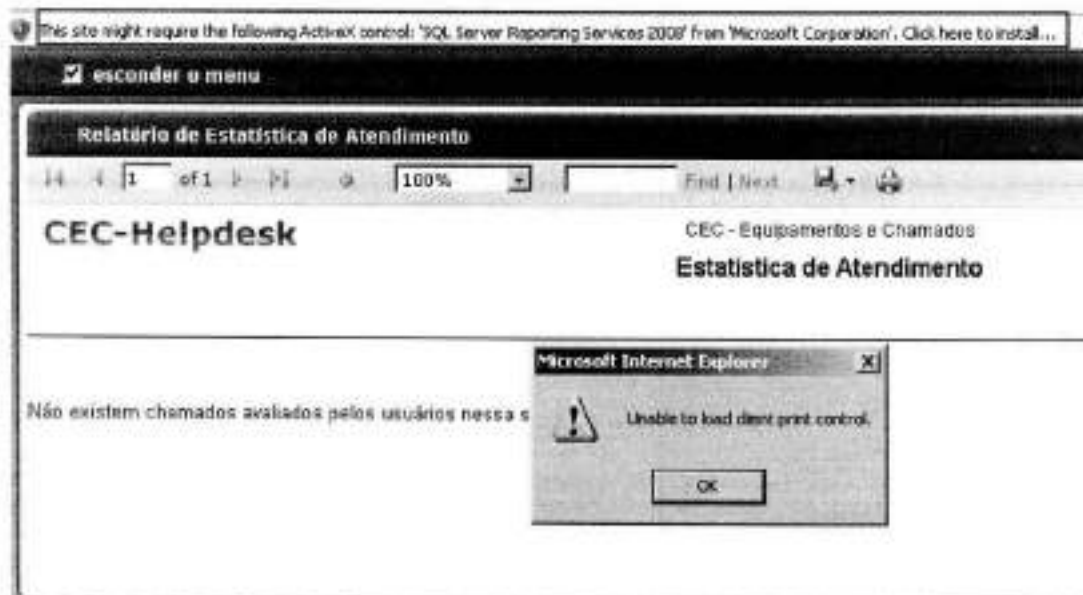

Você poderá clicar nesta mensagem e efetuar a instalação do complemento.



Utilizando o Internet Explorer e com o complemento habilitado, você visualizará o ícone de impressão em todos os relatórios do sistema.

Relatório de Reação e Solução

Lista por área de responsabilidade todos os chamados em abertos, encerrados e o saldo. Com esse relatório é possível verificar o percentual de eficiência dos departamentos em função dos chamados atendidos dentro e fora do prazo.

- Relatórios → Chamados → Estatística de Reação e Solução → Novo relatório → Exibe opções

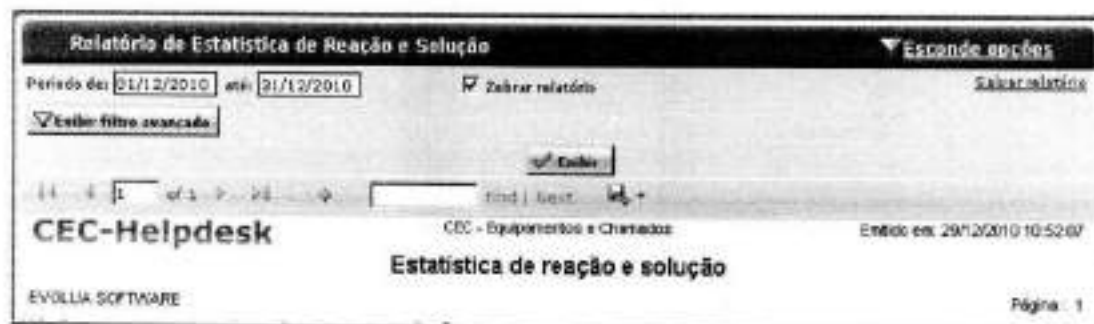

Você poderá selecionar as opções:

- **Período de:** Selecionar período da consulta.
- **Zebraar relatório:** Marcando esta opção, as linhas do relatório terão cores alteranadas (branco e cinza), facilitando a visualização.

Área responsável		Recebidos	Resolvidos	Em aberto	Fora do prazo
DESENVOLVIMENTO		31	13	18	4
ESTAGIÁRIOS		5	5	0	0
SUORTE 1 NÍVEL		281	244	37	47
	Total - Geral:	317	262	55	51
TOTAL PARA NÍVEL DE SERVIÇO					
TOTAL DE PROBLEMAS:		317			
FORA DO PRAZO:		51			
NÍVEL DE SERVIÇO:			83,91 %		

Área responsável		Recebidos	Resolvidos	Em aberto	Fora do prazo
DESENVOLVIMENTO		31	13	18	4
ESTAGIÁRIOS		5	5	0	0
SUORTE 1 NÍVEL		281	244	37	47
	Total - Geral:	317	262	55	51
TOTAL PARA NÍVEL DE SERVIÇO					
TOTAL DE PROBLEMAS:		317			
FORA DO PRAZO:		51			
NÍVEL DE SERVIÇO:			83,91 %		

- **Exibir filtro avançado:** Permite fazer filtros para visualização deste relatório como dados do usuário solicitante do chamado, categorias, SLA, responsabilidades dos chamados, situação dos chamados, período e agrupamentos.
- **Salvar relatório:** Permite que grave os filtros selecionados nesta consulta, para visualização posterior.
- **Export** : possibilidade de exportar para arquivos do tipo Excel, PDF ou Word.

Relatório de Chamados

 - Relatórios → Chamados → Relatório de chamados → Novo Relatório → Exibe opções

Relatório de Chamados por Responsável ▼ **Esconde opções**

Imprimir layout com tempo previsto / realizado [Salvar relatório](#)

Imprimir solicitação resumida (apenas os 100 primeiros caracteres).

Melhor de tela na impressão.

Exibir filtro avançado

Situação dos chamados

Em aberto Foram atendidas Todas Foram abertas

◀ | ▶ | 🔍 | 🔄 | 🗑️

Você poderá selecionar as opções:

- **Impressão de layout com tempo previsto/realizado:** Poderá selecionar o tempo de atendimento dos chamados que deseja visualizar: cumprido, não cumpridos ou todas as opções.

Exemplo: Chamados que estão em aberto do período de 01/05/2009 à 30/06/2009, visualizando o tempo previsto / realizado de todos os prazos e agrupando por cliente.

Relatório de Chamados por Responsável Excluído opções

Ordenar layout com tempo processado / realizado Salvar relatório

Filtro:

Contidos Não Contidos Todos

Limitar tamanho de apresentação

Deixar colunas não utilizadas (menos de 100 primeiros caracteres).

Salvar de lista na impressão.

Excluir linhas excluídas

Agrupamentos

Agrupamento: Agrupamento:

Dados do solicitante

Categorias

SLA

Responsabilidade

Situação e Período

Exemplo: Período de: até

Por Filtrar o(s) item(s) Dia(s) Mês(es) Ano(s) Inicia o período no dia primeiro

Campos

Outros

Situação dos chamados

Em aberto Todos encerrados Todos Foram abertos

Cec-helpdesk

CEC - Equipamentos e Chamados

Enviado em: 03/06/2009 14:59:47

Chamados por Responsável

EVOLUA SOFTWARE

Seleção de 01/01/2009 a 30/06/2009

Página: 1

FILIAL RJ

Código	Assunto	Equipamento	Grupo de Assunto	Resource	Usuário	Responsável	Entrada	Processo	Realizado	Diferença
03	ERRO DE LOGIN		REDE	Poliana Iyer	PAULA		2765/2008	2805/2008 14:41	2809/2008 14:58	30:56

Total de Chamados:

MATRIZ

11 4521,7557

Código	Assunto	Equipamento	Grupo de Assunto	Resource	Usuário	Responsável	Entrada	Processo	Realizado	Diferença
03	COMPRA DO MCRS		INFRAESTRUTURA	Corpo de mão	JOSÉ ROBERTO		1805/2008	2805/2008 13:05	2806/2008 14:58	13:55
03 02	COMPRA DO COMPUTADOR		INFRAESTRUTURA	Corpo de mão	JOSÉ ROBERTO		1805/2008	2805/2008 13:05	2806/2008 14:58	13:49
03 04	REORGANIZAMENTO DE EQUIPAMENTOS		REDE	Corpo de mão	JOSÉ ROBERTO		1805/2008	2805/2008 13:05	2806/2008 14:58	13:55

Total de Chamados:

Total geral: 4

[Voltar](#)

- **Imprimir solicitação resumida:** A solicitação trará apenas os 100 primeiros caracteres.
- **Saltar de folha na impressão:** Marcando esta opção a impressão ficará separada por páginas de acordo com o agrupamento feito.
- **Situação dos chamados:** Poderá selecionar a situação dos chamados que deseja visualizar: Em aberto, Foram encerrados, Todos(abertos e encerrados) e Foram abertos.
- **Salvar relatório:** Permite que grave os filtros selecionados nesta consulta, para visualização posterior.
- **Export** : possibilidade de exportar para arquivos do tipo Excel, PDF ou Word.
- **Exibir filtro avançado:** Permite fazer filtros para visualização deste relatório como dados do usuário solicitante do chamado, categorias, SLA, responsabilidades dos chamados, situação dos chamados, períodos e agrupamentos.

Para filtrar períodos dos últimos dias/meses/anos, você poderá utilizar o parâmetro "Ou filtrar o(s) último(s):" – Localizado no agrupamento "Situação e período" deste filtro avançado. Caso utilize a opção "Mês(es)" e queira que a seleção inicie no primeiro dia do mês, habilite o parâmetro "Inicia o período no dia primeiro", desta forma a verificação será iniciada no dia 01 e não no dia de extração.

Exemplo: Filtrando os últimos 3 meses

Data da extração: 15/11/2011

Data dos últimos 3 meses = 15/08/2011 às 15/11/2011

Habilitando o parâmetro, o sistema entenderá que a data do filtro será 01/08/2011 à 15/11/2012.

Esconder filtro avançado

Agrupamentos

Dados do solicitante

Categorias

SLA

Responsabilidade

Situação e Período

Situação: _____

Qu filtrar o(s) último(s): Dia(s) Mês(es) Ano(s) Inicia o período no dia primeiro

*Esta opção está disponível em todos os relatórios

Relatório de Situação dos chamados

Emita um relatório com todos os chamados selecionados.

- Relatórios → Chamados → Situação dos chamados → Novo relatório → Exibe opções

Relatório de Situação dos Chamados Esconder opções

Esconder filtro avançado Seleção de filtros

Situação dos chamados

Em aberto Foram encerrados Todas Foram abertos

11 de 11 de 11

CEC-Helpdesk CEC - Equipamentos e Operador Exibido em: 31/01/2011 09:30:20

Situação dos Chamados

EVOLVA SOFTWARE Seleção de 01/01/2011 até 31/01/2011. Agrupado por Assunto. Data de abertura. Situação dos chamados. Total Página: 1

Assunto: CEC APLICATIVO
Data de abertura: 27/01/2011

Chamado						Atendimento			
T	NUM	DTA	ORA	STATUS	DT ASSUNTO	DTA	ORIG	RES	RESPONS
1	20	27/01/11	10:00	ENCERRADO	0 - CEC APLICATIVO	31/01/11	10:00	10:01	ADMIN
Situação: Encerrado (1)						Tempo: 0			
000 = Total de chamados abertos:									
Total de chamados que foram encerrados:									
Total de chamados em andamento:									

Total - Data de abertura (27/01/2011): 1
Total - Assunto (CEC APLICATIVO): 1

Assunto: MICRO
Data de abertura: 14/01/2011

Chamado						Atendimento			
T	NUM	DTA	ORA	STATUS	DT ASSUNTO	DTA	ORIG	RES	RESPONS
1	20	14/01/11	08:00	ABERTO	0 - MICRO				
Situação: Aberto (1)									
000 = Total de chamados abertos:									
Total de chamados que foram encerrados:									
Total de chamados em andamento:									

Total - Data de abertura (14/01/2011): 1
Total - Assunto (MICRO): 1
Total geral: 2

Você poderá selecionar as opções:

- **Exibir filtro avançado:** Permite fazer filtros para visualização deste relatório como dados do usuário solicitante do chamado, categorias, SLA, responsabilidades dos chamados, situação dos chamados, períodos e agrupamentos.
- **Situação dos chamados:**
Em Aberto: Chamados que ainda não foram resolvidos(atendidos).
Foram Encerrados: Chamados que já foram resolvidos(atendidos).
Todos: Todos os chamados, abertos ou encerrados, não será checada a situação.
Foram Abertos: Chamados que foram abertos no período selecionado, independente de ter sido solucionados ou não.
- **Salvar relatório:** Permite que grave os filtros selecionados nesta consulta, para visualização posterior.
- **Export** : possibilidade de exportar para arquivos do tipo Excel, PDF ou Word.

Relatório de Contratos a vencer

Exibe relatório dos contratos a vender de acordo com os filtros selecionados.

 - Relatórios → Contratos → Contratos a vencer → Novo relatório

Relatório de Contratos a Vencer

Agrupar por: Imprimir os equipamentos dos contratos Salvar relatório

Filtros:

Cliente: Fornecedor: Departamento:

Vencimento de: até: Exibe somente os contratos ativos

Cec-helpdesk

EVOLVA SOFTWARE

Cliente: FILIAL MG

CEC - Equipamentos e Chamados

Contratos a Vencer

Vencimento: 01/01/2008 até 30/03/2009, Mostrando os equipamentos dos contratos.

Código	Nome	Início	Término	Cliente	Fornecedor	Departamento	Valor	Tipo	Forma Pagto.	Moeda
005	REPRODUÇÃO DE IMPRESSORAS	01/03/2008	30/03/2009	FILIAL MG	FORNECEDOR DIGITAL	COMPRAS	300,00	M	Mensal	REAL
Equipamento		Tipo de Equipamento		Modelo	Cliente	Departamento	Descrição			
	IMPRESSORA EPSON		HP LASERJET	41	FILIAL MG	VENTURAMA				
	IMPRESSORA HP		HP DESKJET	800 C						
Total de equipamentos: 2										
Valor total:							300,00			Total: 1
Valor total geral:							300,00			Total geral: 1

Campo "Tipo": A = Aquisição | M = Manutenção

Você poderá selecionar as opções:

- **Agrupamentos:** Poderá ser feito agrupamentos por cliente, fornecedor, data de vencimento e departamento.
- **Imprimir os Equipamentos dos contratos:** Trará também os equipamentos.
- **Filtros:** Filtrar por cliente, fornecedor e departamento.
- **Vencimento:** Selecionar período de vencimento dos contratos.
- **Exibe somente os contratos ativos:** Selecionar somente os contratos ativos.
- **Salvar relatório:** Permite que grave os filtros selecionados nesta consulta, para visualização posterior.

Relatório de Apontamento de horas (timesheet)

Emita relatório com as horas apontadas pelos técnicos nos chamados.

 - Relatórios → Horas → Apontamento de Horas → Novo relatório → Exibe opções

Relatório de Apontamento de Horas										Exibe opções
DEC - Equipamentos e Chamados										Feito em: 02/01/2012 10:24:01
Apontamento de Horas										
EVOLVA SOFTWARE										Página: 1
Responsável: ADMIN										
Data: 03/06/2009										
Cliente	Departamento	Resumo	Horas expediente			T	Chamado	Seq.	Movto	
MATRIZ	COMPRAS	Compra de mesa	12:00	14:00	02:00	1	100	00	37	
			Total - Data (03/06/2009):			02:00				
Data: 04/06/2009										
Cliente	Departamento	Resumo	Horas expediente			T	Chamado	Seq.	Movto	
MATRIZ	COMPRAS	Compra de mesa	11:00	15:00	04:00	1	100	01	101	
MATRIZ	COMPRAS	Compra de mesa	12:00	15:00	03:00	1	100	00	100	
MATRIZ	COMPRAS	Compra de projeto	12:00	14:00	02:00	0	2		99	
FILIAL RJ	COMPRAS	Não impresso	12:34	12:37	00:01	1	20		100	
MATRIZ	COMPRAS	Refazer o cabeamento	13:00	14:00	01:00	M	2		98	
FILIAL RJ	COMPRAS	Não impresso	14:00	15:00	01:00	1	20		100	
			Total - Data (04/06/2009):			15:41		Extra: 03:41		
			Total - Responsável (ADMIN):			13:41		Extra: 03:41		
			Total geral:			13:41				
										Voltar

Você poderá selecionar as opções:

- **Ordenar por:** Poderá selecionar a forma de ordenação do relatório, por cliente ou hora inicial.
- **Responsável pelo Atendimento:** Poderá filtrar os apontamentos um determinado responsável.
- **Período do atendimento:** Poderá filtrar apontamentos feitos em um determinado período.
- **Agrupar chamados:** Poderá agrupar chamados habilitando esta opção.
- **Exibir filtro avançado:** Permite fazer filtros para visualização deste relatório como dados do usuário solicitante do chamado, categorias, SLA, responsabilidades dos chamados, situação dos chamados, período e agrupamentos.
- **Situação dos chamados:** Filtrar chamados que estejam em abertos, atendidos, foram abertos ou todos os chamados.
- **Salvar relatório:** Permite que grave os filtros selecionados nesta consulta, para visualização posterior.
- **Export **: possibilidade de exportar para arquivos do tipo Excel, PDF ou Word.

Visualizando detalhes do chamado

Você poderá visualizar o detalhe do chamado utilizando o link disponível no próprio relatório, para isso, clique no número do chamado(Link) para exibir o detalhe como imagem abaixo.

Relatório de Apontamento de Horas										Exibe opções
CEC - Equipamentos e Chamados										Emido em: 02/02/2012 10:24:01
Apontamento de Horas										Página: 1
EVOLUA SOFTWARE										Responsável: ADMIN
Data: 03/06/2009										Horas expediente
Cliente	Departamento	Resumo	Início	Fim	Tempo	T	Chamado	Seq.	Movto	
MATRIZ	COMPRAS	Compra de mice	12:00	14:00	02:00	I	120	01	97	
Total - Data (03/06/2009):							02:00			
Data: 04/06/2009										Horas expediente
Cliente	Departamento	Resumo	Início	Fim	Tempo	T	Chamado	Seq.	Movto	
MATRIZ	COMPRAS	Compra de mice	11:00	15:00	04:00	I	120	01	101	
MATRIZ	COMPRAS	Compra de mice	12:00	15:20	03:20	I	120	01	100	
MATRIZ	COMPRAS	Compra de pratos	12:00	14:00	02:00	O	2		99	
FILIAL RJ	COMPRAS	Não imprime	12:30	12:37	00:07	I	20		102	
MATRIZ	COMPRAS	Realizar o cabeamento	13:00	14:00	01:00	M	2		98	
FILIAL RJ	COMPRAS	Não imprime	14:00	15:20	01:20	I	20		103	
Total - Data (04/06/2009):							11:41	Extra: 03:41		
Total - Responsável (ADMIN):							13:41	Extra: 03:41		
Total geral:							13:41			
Voltar										

Relatório de Demonstrativo de horas

Exibe relatório com as horas de cada atendimento dos chamados, bem como o total de horas gasto em cada tipo de atendimento e total de horas contratadas pelo cliente. Identifica se excederam as horas contratadas.

Relatórios → Horas → Demonstrativo de Horas → Novo relatório → Exibe opções

Relatório de Demonstrativo de Horas										Esconde opções			
CEC - Equipamentos e Chamados										Emido em: 21/05/2012 15:01:00			
Demonstrativo de Horas										Página: 1			
SELEÇÃO DE 19/03/2011 À 19/03/2011													
Cliente: EVOLUA SOFTWARE *5 Local: NORMAL S = * não contabiliza horas													
Data início	Usuário	Data hora encerramento	Selctação	Sonqção	Qtd. Horas	S							
19/03/2011	ADMIN - EVOLUA SOFTWARE	19/03/2011 17:30	BUG no atendimento	BUG corrigido	00:10	*							
19/03/2011	ADMIN - EVOLUA SOFTWARE	19/03/2011 18:00	Encaminhar apontamento da equipe	Enviando apontamento	00:15								
TOTAL DE HORAS					00:25								
TELEFONE:		0626	TOTAL HORAS		00:10	HORAS CONTRATADAS		00:20		HORAS EXCEDENTES		0:00	

Você poderá selecionar as opções:

- **Tipo cliente:** Tipo de cliente A, B e C – definido no cadastro de clientes
- **Prioridade:** Prioridade definida aos chamados: Alta, Normal, Baixa ou Todos os tipos
- **Imprime coluna 1 e Imprime coluna 2:** Possibilita filtrar o campo que será impresso na primeira e segunda coluna do relatório, entre: área responsável, assunto, classificação, cliente, numeracao do chamado, criticidade, data de encerramento, data de entrada, departamento, grupo de assunto, local, técnico responsável, situação, subassunto ou usuário.
- **Saida:** Se a visualização do relatório será em vídeo ou enviará por e-mail.
- **Imprime Procedimento:** Marcando esta opção será impresso junto ao relatório o procedimento do chamado.
- **Salta de folha a cada cliente:** Marcando esta opção na visualização do relatório será trazido um cliente por folha.
- **Imprime resumido:** Impressão resumida do relatório
- **Tipo de atendimento:** Filtra os chamados que possuam determinados tipos de atendimento.
- **Exibir filtro avançado:** Permite fazer filtros para visualização deste relatório como dados do usuário solicitante do chamado, categorias, SLA, responsabilidades dos chamados, situação dos chamados, período e agrupamentos.
- **Situação dos chamados:** Filtrar chamados que estejam em abertos, atendidos, foram abertos ou todos os chamados.
- **Texto:** Permite pesquisar por palavras-chaves no resumo, solicitação, atendimento ou procedimento do chamado
- **Salvar relatório:** Permite que grave os filtros selecionados nesta consulta, para visualização posterior.
- **Export** : possibilidade de exportar para arquivos do tipo Excel, PDF ou Word.

Relatório de SLA Excedido por Área

Emite um relatório com a quantidade de tempo excedido de SLA informando a quantidade de tempo em que o chamado ficou alocado em uma determinada área depois que o SLA foi estourado. Para exibir o relatório, acesse o ícone de relatórios () e em seguida extraia um relatório qualquer. Altere a url conforme a imagem abaixo:

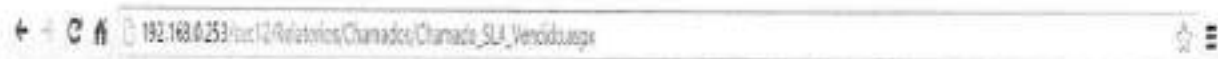

Então a seguinte tela será exibida:

Relatório de SLA Vencido

Esconde opções

[Salvar relatório](#)

Esconder filtros avançados

- Agrupamentos
- Solicitante
- Categorias
- SLA
- Responsabilidade
- Situação e Período
- Campos
- Outros

Situação dos chamados:

Em aberto Foram chamados Todos Foram abertos

Exibir

1 of 1 Find | Next

CEC-Helpdesk

CEC - Equipamentos e Chamados

Emido em: 01/07/2015 14:22:25

Chamados SLA Vencidos

EVOLVA SOFTWARE

Seleção de 01/01/2015 à 31/01/2015

Página: 1

Cliente: MATRIZ

Chamados com o SLA Vencido					Área onde ficou mais tempo			Tempo	SLA	Total
Chamado	Cliente	Resumo	Dt. Entrada	Dt. Solução	Área	%	Alocado	Total	Contratado	Excedido
2492	MATRIZ	Tela	21/01/2015		HARD / SOFT / INTERNET	100.00	1074.13	1074.13	04:00	1070.13
5	MATRIZ	Tela 2	21/01/2015		HARD / SOFT / INTERNET	100.00	1074.04	1074.04	04:00	1070.04
2494	MATRIZ	Tela 3	21/01/2015		HARD / SOFT / INTERNET	100.00	1074.00	1074.00	04:00	1070.00
2058	MATRIZ	Tela 4	21/01/2015		HARD / SOFT / INTERNET	100.00	1073.99	1073.99	04:00	1069.99
2493	MATRIZ	Tela	30/01/2015		RH	100.00	1000.00	1000.00	04:00	1000.00

Total - Cliente (MATRIZ): 5

Total geral de chamados: 5

[Voltar](#)

Definindo os técnicos que poderão alterar os relatórios customizados

Você poderá definir quais técnicos poderão alterar os relatórios customizado já salvos, para isto, acesse : **Ícone** - **Técnicos e Áreas** → **Perfil Técnico** → **"Pode alterar todos os relatórios para os técnicos desejados"**

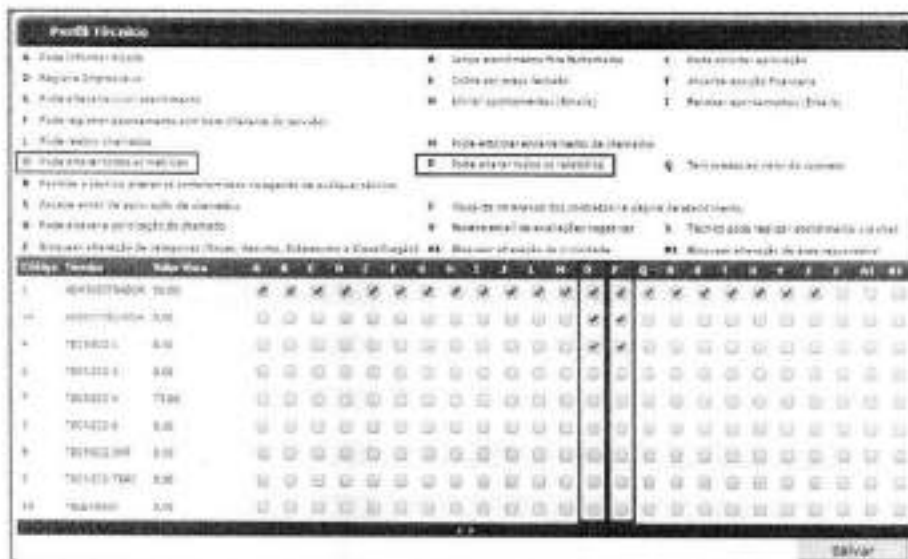

Ao acessar um relatório customizado já salvo, será disponibilizado o ícone (Ícone) para editar o relatório.



Para relatórios de equipamentos e controle de estoque, consulte manual dos módulos CECSpY e CEC Estoque.

Gráficos

Para acessar as opções de gráfico, clique na opção "Gráficos" da tela principal do CEC WEB.



Gráfico de Semáforo

Esse gráfico mostra a quantidade de chamados nos três estágios do semáforo:

- **Verde:** Chamados que ainda estão no prazo.
- **Amarelo:** Chamados que estão com o limite de solução próximo.
- **Vermelho:** Chamados que ultrapassaram o tempo limite de solução.

Gráficos → Chamados → Gráfico de semáforo → Novo Gráfico → Selecionar o tipo de gráfico que gostaria de visualizar

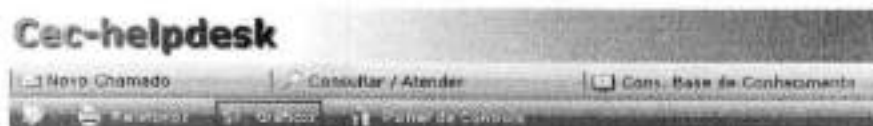
No exemplo abaixo será selecionada a opção de gráfico por área responsável.

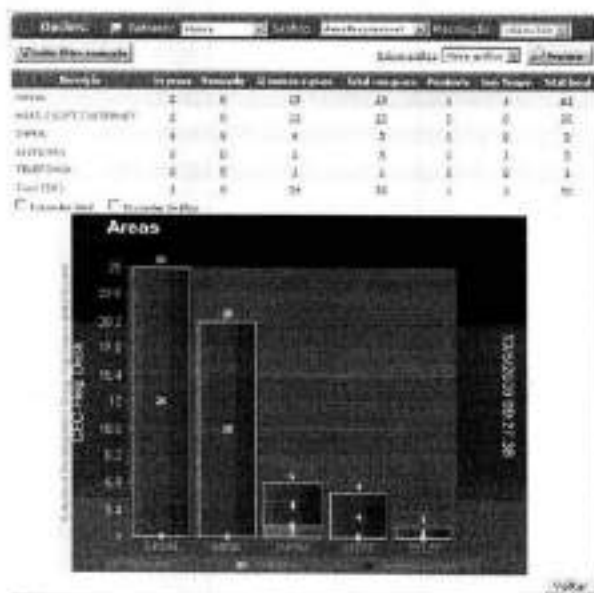

Você tem 18 tipos de gráfico: Área Responsável, Assunto, Centro de Atendimento (caso a empresa tenha esse recurso contratado), Classificação, Cliente, Criticidade, Departamento, Estado, Grupo Área, Grupo de Assunto, Grupo de Departamento, Local, Região, Situação do chamado, Sub-assunto, Técnico, Tipo de usuário e Usuários. Conforme figura abaixo:



Tipos de gráficos

Os gráficos podem ser visualizados em três resoluções diferentes, conforme figura abaixo:



Resoluções

A tela pode ser atualizada de tempos em tempos automaticamente. Esse tempo é definido no campo 'Refresh', conforme figura abaixo:



Tempos para atualização automática

Clicando no disquete (📁) essas configurações serão salvas e da próxima vez que entrar nessa tela, o gráfico será exibido de acordo com as configurações salvas anteriormente.

Você pode consultar os chamados clicando nos números da tabela que fica acima do gráfico, dessa maneira será exibida uma consulta de chamados filtrada conforme exemplo abaixo:

Descrição	Na prazo	Vencendo	Já venceu a prazo	Total com prazo	Pendente	Sem Tempo	Total Geral
GERAL	0	0	25	25	1	1	27
HARD / SOFT / INTERNET	0	0	20	20	0	0	20
INFRA	1	0	4	5	0	0	5
SISTEMAS	0	0	4	4	0	1	5
TELEFONIA	0	0	1	1	0	0	1
Total (58)	1	0	54	55	1	2	58

Tela Registro 1

Chamado 130 A 19/05/2009 09:05:17 Compra de micro COMPRA DO MICRO MATRIZ JOSÉ ROBERTO

Operacional	Equipamento(s)	Grupo	Origem	Descrição	Validade
COMPRA	ATEN201	INFRA ESTRUTURA	19/5/2009 14:05:00	20/5/2009 13:05:00	

Alterando layout do gráfico

Você poderá alterar o layout do gráfico para que seja iniciado em zero e tenha o mesmo layout das métricas, para isto, acesse:

 - **Parâmetros** → **aba Opções** → **aba Outros** → **"Exibe o gráfico no layout das métricas"**

Após habilitado o parâmetro, o gráfico será exibido conforme imagem abaixo:

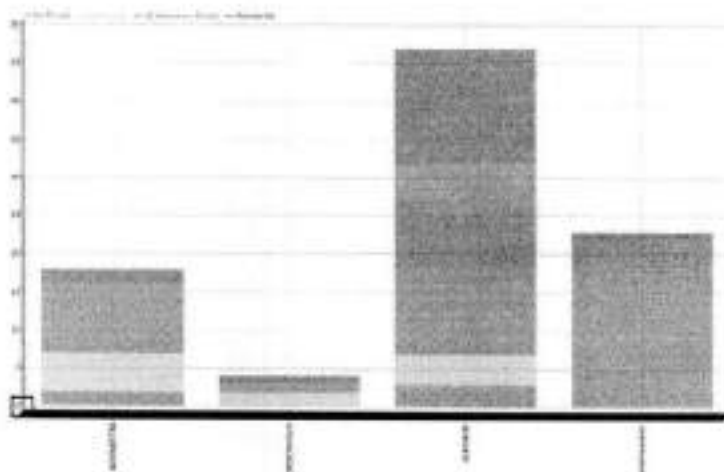

Layout anterior – sem o parâmetro estar habilitado

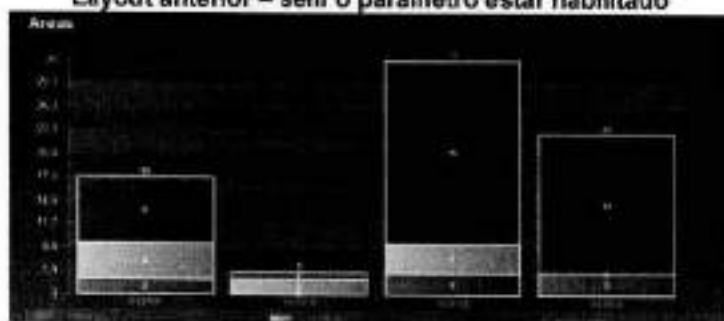

Alterando tamanho máximo da legenda

Você poderá alterar o tamanho máximo da legenda, para isso, preencher o parâmetro localizado em:

 - **Parâmetros** → **aba Opções** → **aba Outros** → **"Tamanho máximo da legenda do gráfico: "**

Após habilitado o parâmetro, a legenda do gráfico será exibida com o tamanho informado, conforme imagem abaixo:

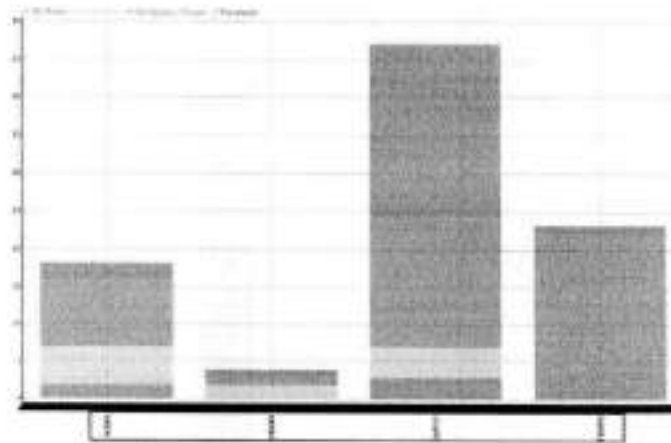

Observação: Esta opção somente estará disponível quando habilitado o novo layout.

Exibindo chamados pendentes no gráfico

Você poderá optar por exibir os chamados pendentes no gráfico. Para configurar esta exibição, acesse:

- **Parâmetros** → **aba Opções** → **aba Outros** → "Exibe os chamados pendentes no gráfico."

Após habilitado o parâmetro, o gráfico será exibido conforme imagem abaixo:

Parâmetro habilitado

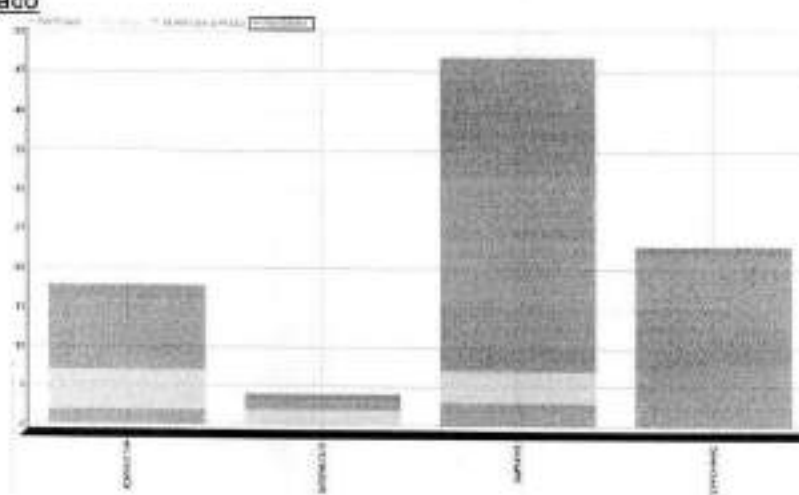

Parâmetro desabilitado

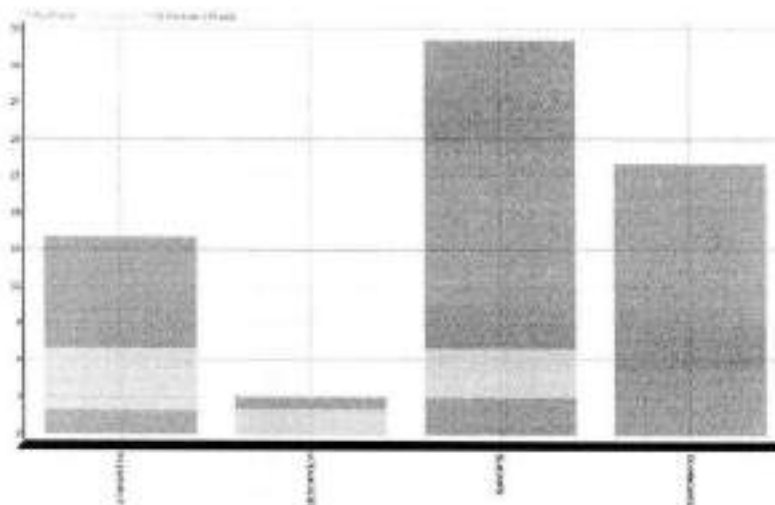

Observação: Esta opção somente estará disponível quando habilitado o novo layout.

Gráfico de Chamados

Este gráfico trará a quantidade dos chamados da base de dados, para acessá-lo, acesse:

[Gráficos](#) → [Chamados](#) → [Gráfico de Chamados](#) → [Novo Gráfico](#)

Poderá ser selecionado:

Tipo de Gráfico : Barra, Pizza, Linha, Barra (Mensal).

Valores: Quantidade de chamados ou Quantidade de horas.

Chamados no período que: Foram abertos, Encerrados ou os chamados que estão em aberto

Valores: Quantidade de chamados Quantidade de horas

Chamados no período que: Foram abertos Foram encerrados Estão em aberto

Gráfico: Barra Pizza Linha Barra (Mensal)

Poderá ser selecionado também outras opções de filtro, clique em **Exibir Filtro Avançado** para selecionar as opções de tipo de agrupamento, dados do usuário solicitante, categorias, SLA, responsabilidade do chamado, situação e período, campos e outros.

Valores: Quantidade de chamados Quantidade de horas

Exibir filtro avançado

Esconder filtro avançado

- Agrupamentos
- Dados do solicitante
- Categorias
- SLA
- Responsabilidade
- Situação e Período
- Campos
- Outros

Após selecionar as opções do seu gráfico, clique em **EXIBIR** para visualizá-lo e se desejar poderá salvar este gráfico para consultas posteriores.

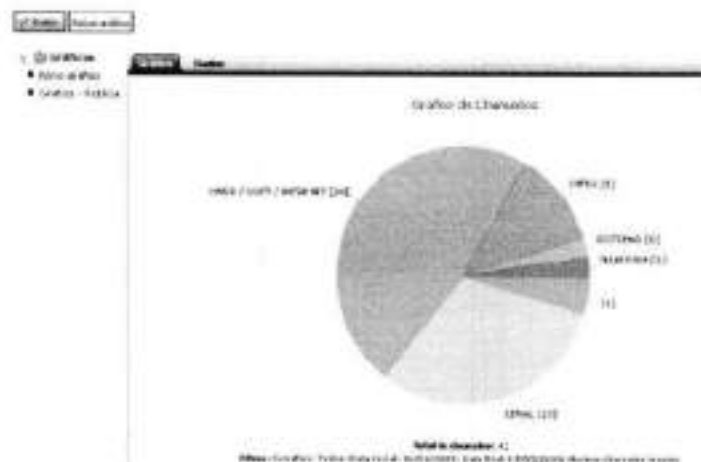

No exemplo acima foi exibido um gráfico do tipo Pizza, por quantidade de chamados, dos chamados que estão em aberto e selecionado nas opções de filtro avançado o período de 01/01/2009 à 19/05/2009.

Para visualizar estes dados ou exportá-los a uma planilha, clique na aba DADOS deste gráfico.

Gráfico Dados

Exportar para o Excel

Total de chamados: 42

Agrupamento	Total
GERAL	2
GERAL	13
HARD / SOFT / INTERNET	29
INERA	1
SISTEMAS	1
TELEFONIA	1

Gráfico de Equipamentos e Software

Consulte manual do CEC Spy para maiores informações sobre estes gráficos.

Problemas com a visualização do gráfico

Em caso de servidores que tem o sistema operacional Windows Server 2003, o erro relacionado abaixo poderá ocorrer ao tentar visualizar o gráfico:

Could not find a part of the path '...\\CECWEB\Gráfico\dados\oplibj155pmqp0t55r5ozcv45.dat'

Caso isso aconteça, siga os passos abaixo para correção do mesmo.

Entre no Painel de Controle dessa máquina e escolha a opção Ferramentas Administrativas > Computer Management (Gerenciamento do computador). Expanda as opções Computer Management > Services and Applications e clique com o botão direito em cima da opção Internet Information Services (IIS) Manager, selecionando a opção Properties.

Na tela de Propriedades (Internet Information Services (IIS) Manager Properties), clique no botão MIME Types e depois clique no botão New... para que seja exibida a tela a seguir:



Adicione a extensão .dat e em MIME Type preencha text/plain, salve as modificações e reinicie o IIS para que as alterações tenham efeito.

Outros recursos

Definindo sequência para execução dos chamados

Esta funcionalidade permitirá ao gestor do sistema definir e gerenciar a sequência de trabalho de seus técnicos, determinando a ordem de execução para cada chamado e posteriormente verificar se a mesma está sendo seguida.

Criando uma nova sequência de atendimento

Faça agrupamento de sua consulta por técnicos (responsáveis), caso haja necessidade também poderá selecionar no filtro avançado alguns técnicos específicos.

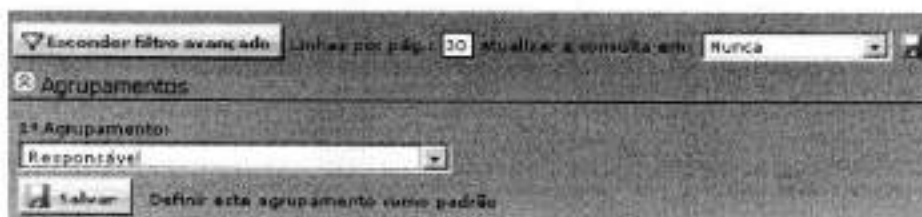

Após visualização de sua consulta já agrupada por responsáveis, clique no ícone "Definir Sequência" (📅), conforme abaixo:

CEC-Helpdesk

A imagem mostra a interface do sistema CEC-Helpdesk. No topo, há uma barra de navegação com "Novo Chamado", "Consultar / Atender" e "Criação Base de Conhecimento". Abaixo, há uma barra de filtros com "Esconder filtro avançado", "Linhas por página" (30), "Atualizar a consulta em" (Nunca), "Filtros" e "Pesquisar". A interface principal mostra uma lista de chamados com as seguintes colunas: Responsável, ID, Status, Prioridade, Data de Abertura, Data de Encerramento, Tempo de Espera, Tempo de Atendimento, Descrição, Categoria e Assunto. A lista contém 5 registros, todos com o responsável "TECHICO-A".

Responsável	ID	Status	Prioridade	Data de Abertura	Data de Encerramento	Tempo de Espera	Tempo de Atendimento	Descrição	Categoria	Assunto
TECHICO-A	12603264	A	H	A	07/12/2015 09:48			Grid de consulta de clientes	CEC-WEB	
TECHICO-A	126033	39	74	H	02/10/2015 12:00			Logon de BAT	CEC-WEB	
TECHICO-A	12713405	95	96	A	16/09/2015 17:17			Tipo de chamados avulso - 30	CEC-WEB	
TECHICO-A	131252	119	119	A	18/08/2015 17:05			Serviço_Painel de Controle	CEC-WEB	
TECHICO-A	14161310	177	177	H	16/08/2015 16:41			Desconexão de BAT em Serviço	CEC-WEB	

Será exibida a seguinte tela:

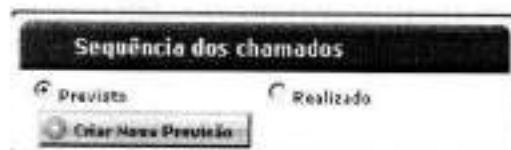

Previsto: Definir novas sequências de atendimentos aos técnicos.

Realizado: Verificar se sequências salvas anteriormente foram seguidas, exportar ou excluir sequências. Mantenha marcada a opção "Previsto" e clique em no botão "Criar nova Previsão".

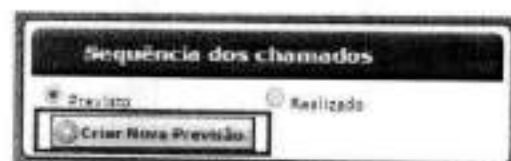

Serão listados, separados por responsável, todos os chamados da consulta feita anteriormente, possibilitando a definição da sequência de atendimento.

Sequência dos chamados								
<input type="radio"/> Aberto <input type="radio"/> Encerrado		<input type="button" value="Atualizar Página"/> <input type="button" value="Salvar Sequência"/>						
Seq.	Ord. Chamado	Assunto	Situação	Responsável	Grupo Assunto	Assunto	Cliente	
Responsável: TÉCNICO 1								
<input type="checkbox"/>	1-01	sem porta de firewall	ABERTO	TECNICO 1	INTERNET	INTERNET EXPLORER	SP - FILIAL	CONRADOR
<input type="checkbox"/>	0	não responde	ABERTO	TECNICO 1	HARDWARE	IMPRESSORA	RJ - FILIAL	EDUARDO
<input type="checkbox"/>	13	Tecnic - ENC: equipamento viciado	ABERTO	TECNICO 1	REDE	criação de login	RJ - FILIAL	OSCARDO
<input type="checkbox"/>	15	teste	ABERTO	TECNICO 1	SISTEMAS	CAF	EVOLVA (ESCRIÇÃO)	DAVID
<input type="checkbox"/>	16	Ativaria preventiva	ABERTO	TECNICO 1	VÍDEO / SPYWARE	ATUALIZAR	EVOLVA (ESCRIÇÃO)	AMANDA
<input type="checkbox"/>	30	Reserva de backup	ABERTO	TECNICO 1	INTERNET	CONEXÃO	RJ - FILIAL	TESTE
<input type="checkbox"/>	41	ENC: cliente fora chamado	ABERTO	TECNICO 1	REDE	criação de login	RJ - FILIAL	TESTE
<input type="checkbox"/>	60	teste 07.12.08 at 10	ABERTO	TECNICO 1	HARDWARE	MIKRO	EVOLVA (ESCRIÇÃO)	BRUNA
Observação								

Definindo sequência

Na tela "Sequência dos chamados", na primeira coluna, insira a ordem que deverão ser feito os atendimentos pelo técnico.

Sequência dos chamados								
<input type="radio"/> Aberto <input type="radio"/> Encerrado		<input type="button" value="Atualizar Página"/> <input type="button" value="Salvar Sequência"/>						
Seq.	Ord. Chamado	Assunto	Situação	Responsável	Grupo Assunto	Assunto	Cliente	
Responsável: TÉCNICO 1								
<input type="text" value="1"/>	1-01	sem porta de firewall	ABERTO	TECNICO 1	INTERNET	INTERNET EXPLORER	SP - FILIAL	CONRADOR
<input type="text" value="2"/>	0	não responde	ABERTO	TECNICO 1	HARDWARE	IMPRESSORA	RJ - FILIAL	EDUARDO
<input type="text" value="3"/>	13	Tecnic - ENC: equipamento viciado	ABERTO	TECNICO 1	REDE	criação de login	RJ - FILIAL	OSCARDO
<input type="text" value="4"/>	15	teste	ABERTO	TECNICO 1	SISTEMAS	CAF	EVOLVA (ESCRIÇÃO)	DAVID
<input type="text" value="5"/>	16	Ativaria preventiva	ABERTO	TECNICO 1	VÍDEO / SPYWARE	ATUALIZAR	EVOLVA (ESCRIÇÃO)	AMANDA
<input type="text" value="6"/>	30	Reserva de backup	ABERTO	TECNICO 1	INTERNET	CONEXÃO	RJ - FILIAL	TESTE
<input type="text" value="7"/>	41	ENC: cliente fora chamado	ABERTO	TECNICO 1	REDE	criação de login	RJ - FILIAL	TESTE
<input type="text" value="8"/>	60	teste 07.12.08 at 10	ABERTO	TECNICO 1	HARDWARE	MIKRO	EVOLVA (ESCRIÇÃO)	BRUNA
Observação								
Detentor da seq. n.º 3 não existe!								

No campo "Observação" poderá inserir informações sobre a sequência criada.

Sequência dos chamados

Previsto Realizado

Sequência:

Seq.	Ord.	Descrição	Número	Situação	Responsável	Grupo Atividade	Assunto	Classe	Técnico
Responsável: TÉCNICO 1									
A	1:01	abrir porta de firewall		ABERTO	TECNICO 1	INTERNET	INTERNET EXPLORER - SP - FILIAL		COMBADOR
B	9	Tráfego impressor		ABERTO	TECNICO 1	HARDWARE	IMPRESSORA	RJ - FILIAL	EDUARDO
C	12	Técnicos - ENCL. organização sistema		ABERTO	TECNICO 1	REDE	criação de login	RJ - FILIAL	SICRANO
D	15	Teste		ABERTO	TECNICO 1	SISTEMAS	SAP	EVOLVIA (ESCRIÇÃO)	DAVID
E	16	Atualizações preventivas		ABERTO	TECNICO 1	VIRUS / SPYWARE	ATUALIZAR	EVOLVIA (ESCRIÇÃO)	ARANDA
F	39	Review Blacklist		ABERTO	TECNICO 1	INTERNET	CONEXÃO	RJ - FILIAL	TESTE
G	41	ENCL. atualização chamados		ABERTO	TECNICO 1	REDE	criação de login	RJ - FILIAL	TESTE
H	53	prova 07.12 09 as 10		ABERTO	TECNICO 1	HARDWARE	NETCO	EVOLVIA (ESCRIÇÃO)	BRUNA

Observação:
 Texto aqui até o D até o final

No campo de texto "Sequência", defina o nome da sequência criada e clique em "Salvar Previsão".

Sequência dos chamados

Previsto Realizado

Sequência:

Visualizando execução de sequência

Para visualizar se a sequência definida anteriormente foi seguida pelos técnicos, faça novamente o agrupamento de sua consulta por responsável e após visualização, clique no ícone de sequência . Na próxima tela exibida, marque a opção "Realizado" e selecione a sequência a ser verificada.

Sequência dos chamados

Previsto Realizado

19/01/2011 10:46:51 - Sequência de atendimento

Sequência dos chamados

Previsto Realizado

19/01/2011 10:46:51 - Sequência de atendimento 

Seq.	Ord.	Descrição	Núm. Seq.	Ord. Chamado	Data de Abertura	Revisão	Situação	Responsável	Grupo Atividade
Responsável: TÉCNICO 1									
A	1:01	abrir porta de firewall					ABERTO	TECNICO 1	INTERNET
B	09:10	Tráfego impressor			19/01/2011 09:40		ANDAMENTO	ADMINISTRADOR	HARDWARE
C	09:12	Técnicos - ENCL. organização sistema			19/01/2011 09:10		ATENDIDO	ADMINISTRADOR	REDE
D	16	Atualizações preventivas					ABERTO	TECNICO 1	VIRUS / SPYWARE
E	39	Review Blacklist					ABERTO	TECNICO 1	INTERNET
F	09:17	ENCL. atualização chamados			19/01/2011 10:10		ANDAMENTO	ADMINISTRADOR	REDE
G	15	Teste					ABERTO	TECNICO 1	SISTEMAS
H	53	prova 07.12 09 as 10					ABERTO	TECNICO 1	HARDWARE

Observação:
 Texto aqui até o D até o final

No exemplo abaixo, conseguimos identificar que o "Técnico 1" não cumpriu a sequência determinada anteriormente.

Observe que o mesmo atendeu o item B e C e em seguida pulou ao item F.

Sequência dos chamados										
<input type="radio"/> Previsto		<input checked="" type="radio"/> Realizado								
19/01/2011 10:46:51 - Sequência de atend.		<input type="button" value="Excluir/Realizado"/>								
Sep.	Teléfono	Teléfono Pól.	Sig.	Cód. Chamado	Data (DD/MM/AAAA)	Resumo	Situação	Responsável	Grupo Atividade	
Responsável: TÉCNICO 1										
A				1.01		abrir porta no firewall	ABERTO	TECNICO 1	INTERNET	INTER
B	00:10			8	19/01/2011 09:48	não ingressa	ANDAMENTO	ADMINISTRADOR	HARDWARE	INTEC
C	00:10			12	19/01/2011 09:10	Tecnico - ENG: argumento sítios 1	ATENDIDO	ADMINISTRADOR	REDE	CRICAC
D				14		Alertas preventiva	ABERTO	TECNICO 1	VÍRUS / SOFTWARE	ATUAL
E				29		Revisar blacklist	ABERTO	TECNICO 1	INTERNET	CONDI
F	00:10			41	19/01/2011 10:15	ENG: alterar hora chamados	ANDAMENTO	ADMINISTRADOR	REDE	CRICAC
G				15		Tare	ABERTO	TECNICO 1	SYSTEMAS	SAP
H				43		preco 07.12.08 at 18	ABERTO	TECNICO 1	HARDWARE	MICTR

Observações:
Tentar fazer até o D. até amanhã.

Ainda nesta mesma tela é possível verificar se houve alterações na situação ou no responsável pelos chamados.

Sep.	Teléfono	Teléfono Pól.	Sig.	Cód. Chamado	Data (DD/MM/AAAA)	Resumo	Situação	Responsável	Grupo Atividade	
Responsável: TÉCNICO 1										
A				1.01		abrir porta no firewall	ABERTO	TECNICO 1	INTERNET	INTER
B	00:10			8	19/01/2011 09:48	não ingressa	ANDAMENTO	ADMINISTRADOR	HARDWARE	INTEC
C	00:10			12	19/01/2011 09:10	Tecnico - ENG: argumento sítios 1	ATENDIDO	ADMINISTRADOR	REDE	CRICAC
D				14		Alertas preventiva	ABERTO	TECNICO 1	VÍRUS / SOFTWARE	ATUAL
E				29		Revisar blacklist	ABERTO	TECNICO 1	INTERNET	CONDI
F	00:10			41	19/01/2011 10:15	ENG: alterar hora chamados	ANDAMENTO	ADMINISTRADOR	REDE	CRICAC
G				15		Tare	ABERTO	TECNICO 1	SYSTEMAS	SAP
H				43		preco 07.12.08 at 18	ABERTO	TECNICO 1	HARDWARE	MICTR

Observações:
Tentar fazer até o D. até amanhã.

Excluindo sequência dos chamados

Para excluir alguma sequência, acesse a mesma utilizando a opção "Realizado" e clique em "Excluir Previsto", conforme figura abaixo:

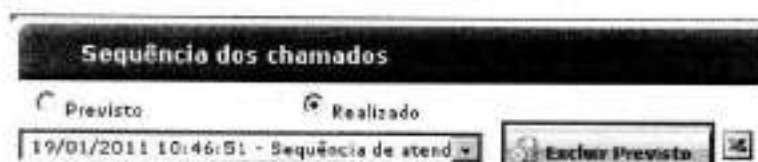

Exportando sequência dos chamados

Para exportar em forma de planilha alguma sequência criada, acesse a mesma utilizando a opção "Realizado" e clique no ícone do Excel, conforme figura abaixo:



Relatório da Sequência

Para que o relatório de sequência seja encaminhado é preciso definir para qual área será gerada a sequência e quais técnicos receberão os e-mails com estas sequências.

Edite uma área de responsabilidade e marque a opção "Enviar sequência dos chamados" e clique em salvar:

Para definir quais os técnicos receberão esses e-mails com as sequências clique na aba "Técnicos dessa Área" na mesma tela de edição da área de responsabilidade. Clique em "Definir Opções dos Técnicos". Na tela que abrirá, selecione a opção "N – Enviar Sequência de Chamados"

Para executar

Para executar coloque no agendador de tarefas a página abaixo (trocar pelo nome do seu servidor web).

http://localhost/cec/rotinas/rotina_sequencia.aspx

```

12/03/2015 07:05:02 - SUPORTE
12/03/2015 07:05:06 - DESENVOLVIMENTO
12/03/2015 07:05:06 - ESTAGIARIOS
    
```

Tarefas

Abertura de Tarefa (manual)

Nessa página você poderá registrar os seus compromissos e de seus companheiros, para isso faça o seguinte:

1. Selecione se você deseja gerar tarefa para usuários específicos ou para Grupos de usuários específicos
2. Selecione no primeiro quadro os usuários / Grupos que você deseja selecionar
3. Clique no botão Adicionar, transferindo para o 2º. quadro os usuários / grupos que receberão a tarefa
4. Informe a data e hora do aviso
5. Informe se você deseja ser avisado, ou apenas quer registrar a tarefa
6. Informe se você deseja ser avisado via email (essa opção só funciona em conjunto com o CEC-Applicativo, isto é, é ele que envia o email).
7. Informe o Assunto
8. Informe a tarefa
9. Clique em Salvar

Formulário de abertura de tarefa manual. Campos visíveis: Usuários (ADMIN, ALF, CARLOS, ESCOB), Assunto (Conferência Backup), Data (30/1/2009), Hora (13:45), e botões Salvar e Voltar.

Depois de clicar em salvar, a tarefa ficará registrada e caso você entre / navegue no site no momento em que deseja ser avisado, será mostrado na barra de navegação essa informação.

Veja o Exemplo:



Clicando nesse link será aberta a consulta de tarefas com todas as tarefas vencidas ou as que você selecionar na hora.

Abertura de Tarefa (vinculada a um Chamado)

Na página de atendimento, aba Detalhes, você irá encontrar um ícone AGENDAR COMPROMISSO, que irá preparar uma tarefa automaticamente.

Detalhes - Chamado 77		Geral	Procedimento	Outros	Peças e Serviços	Log's
Número:	77	Hora Trabalhada:	00:00	Data de Entrada:		
Cliente:	ERILIN, MG	Departamento:	SUPORTE	18/1/2009 15:03		
Cidade:	BOADINH	Nome:	7896	Data de Encerramento:		
E-Mail:	boad@velocidade.br	Criado automaticamente:				
Grupo de Assunto:	SIBS/SPYWAR	Assunto:	ATUALIZAR	Data para Reagir:		
Responsável:		Área Responsável:	GERAL	18/1/2009 15:03:00		
Situação:	ABERTO	Orçamento:	R	Data para Solucionar:		
Solicitação:		Resumo:	Atualizar arquivos	18/1/2009 15:03:00		

Esse é o resultado depois que você clicou no link anterior, nesse momento você precisará fazer:

1. Informar se deseja avisar mais algum usuário (perceba que ele traz automaticamente o usuário logado)
2. Informar data e hora para ser avisado
3. Alterar alguma informação que achar necessário
4. Clicar no Salvar

Caso você não queira mais informar sobre esta tarefa é só clicar no mesmo ícone, porém agora este servirá para cancelar o compromisso.

Detalhes - Chamado: 77		Geral	Procedimento	Outros	Peças e Serviços	Log's
Número:	77	Horas Trabalhadas:	00:00	Data de Entrada:	16/1/2009 11:11	
Cliente:	FILIAL MC	Departamento:	SUPOBTE	Data de Encerramento:		
Usuário:	JOAQUIM	Ramal:	7006	(1) Equipamentos		
E-Mail:	joaqui@evoluca.com.br	Assunto:	ATUALIZAR	Área Responsável:	GERAL	Data para Resgão:
Grupo de Assunto:	VÍRUS / SPYWARE	Prioridade:	N	Resumo:	Atualizar antivírus	16/1/2009 16:00:00
Responsável:	ADERTO					Data para Solucao:
Solicitação:						16/1/2009 15:00:00
Comentário:	Começo a apresentar a mensagem em anexo.					

Consultado as tarefas

Você poderá fazer isso de 2 maneiras, clicando em consulta na barra de botões principal ou clicando no link tarefas vencidas.

Através do menu Principal



Nessa opção você deverá fazer a seleção das tarefas que você deseja consultar.

Através do Rodapé



Clicando nesse link será aberta a consulta de tarefas com todas as tarefas vencidas ou as que você selecionar na hora.

Resultado da consulta



	Data	Hora	Assunto	Opções
1	23/08/2013	14:37	ASSUNTO: DESKTOP - INCIDENTE 334810	
2	23/08/2013	14:35	ASSUNTO: INSTALAÇÃO DE MODO - INCIDENTE 334731	
3	23/08/2013	14:28	TESTE: PREPARAR DOCUMENTAÇÃO	

1. A consulta das tarefas poderá ser feita por Período, Técnico e(ou) Assunto.
2. Na opção linhas por página você poderá informar quantas linhas serão exibidas por página.
3. Você poderá registrar/encerrar uma tarefa aberta ou fazer a prorrogação da mesma clicando no sinal "≥".

Registrando / Encerrando uma tarefa (manual)

Clique na primeira coluna "≥" do Grid da consulta de tarefas, nesse momento será apresentada a página abaixo.

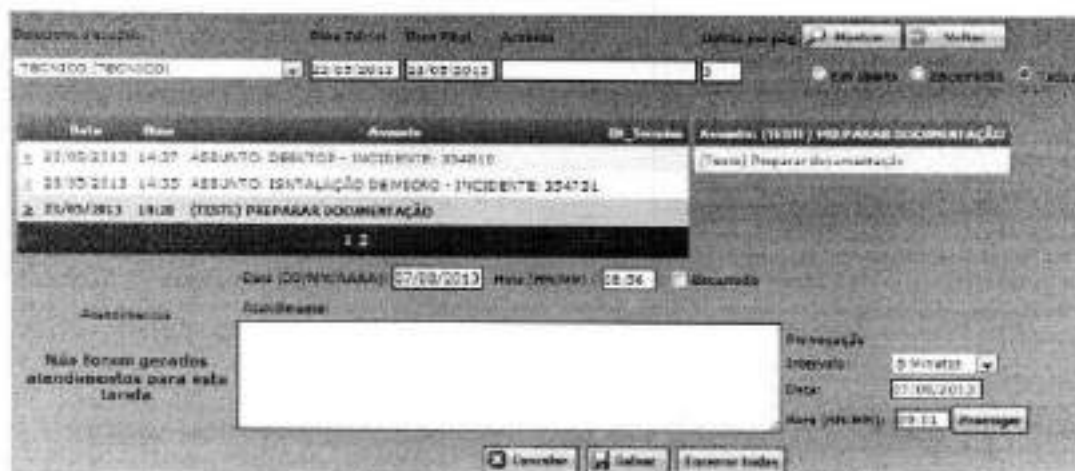

Detalhamento de consulta: Técnico (TECNICO) 23/08/2013 23/08/2013 10 100 abertas 23/08/2013 1000

Data	Hora	Assunto	Opções	
1	23/08/2013	14:37	ASSUNTO: DESKTOP - INCIDENTE 334810	
2	23/08/2013	14:35	ASSUNTO: INSTALAÇÃO DE MODO - INCIDENTE 334731	
3	23/08/2013	14:28	(TESTE) PREPARAR DOCUMENTAÇÃO	

Data (DD/MM/AAAA): 07/08/2013 Hora (HH:MM): 08:26 Encerrado

Assunto: (TESTE) PREPARAR DOCUMENTAÇÃO
Descrição: (Teste) Preparar documentação

Interação: Intervalo: 5 Minutos Data: 23/08/2013 Hora (HH:MM): 08:13 [Prorrogar]

Não foram gerados atendimentos para esta tarefa.

[Cancelar] [Salvar] [Encerrar todas]

Você pode salvar diversos atendimentos para uma tarefa, isto é, você pode ir registrando as interações que você já executou.

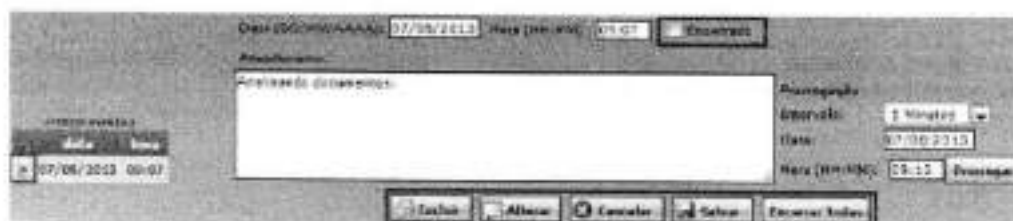

Detalhamento de consulta: Técnico (TECNICO) 23/08/2013 23/08/2013 10 100 abertas 23/08/2013 1000

Data (DD/MM/AAAA): 07/08/2013 Hora (HH:MM): 07:07 Encerrado

Assunto: (TESTE) PREPARAR DOCUMENTAÇÃO

Interação: Intervalo: 5 Minutos Data: 07/08/2013 Hora (HH:MM): 08:13 [Prorrogar]

Atendimentos:

07/08/2013 09:07

[Excluir] [Alterar] [Cancelar] [Salvar] [Encerrar todas]

Registrando uma nova interação

1. Informe o texto
2. Não selecione o campo encerrado, caso você selecione esse campo, o sistema não irá mais avisar sobre essa tarefa
3. Selecione o botão SALVAR

Alterando / Excluindo uma interação

1. Selecione no GRID de atendimentos a data que você deseja modificar através do "≥"
2. No caso de alteração, altere os dados e clique em Salvar
3. No caso de exclusão, apenas clique no botão Excluir

Encerrando todas tarefas do GRID

1. Faça a seleção e clique em Mostrar
2. Selecione o botão ENCERRAR TODAS

Registrando / Encerrando uma tarefa (vinculada a um chamado)

Clique na primeira coluna "≥" do Grid da consulta de tarefas, nesse momento será apresentada a página abaixo:

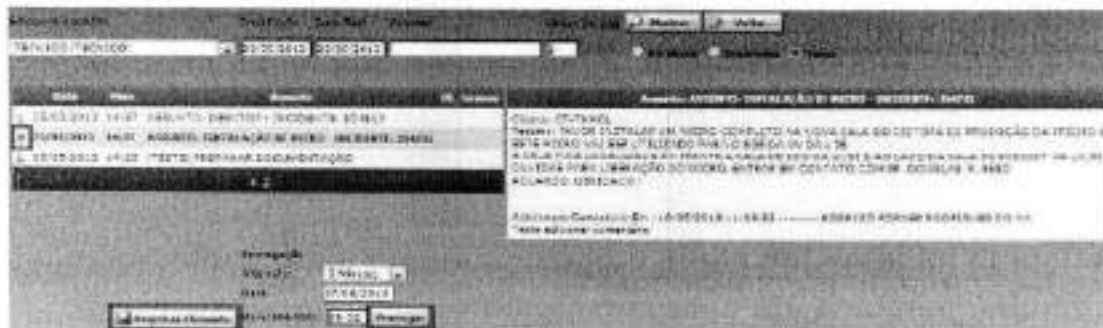

- 1) Clicando em "Registrar Chamado" será carregada a página do atendimento do chamado, para você registrar a interação no chamado (atendimento).
- 2) Se você clicar em "Prorrogar" ele irá transferir a tarefa para outro horário

Prorrogando uma tarefa (manual ou vinculada a um chamado)

Você pode fazer isso de 2 maneiras:

- 1*) Selecionando o intervalo e clicando em prorrogar
- 2*) Informando Data / Hora para ser avisado e clicando no botão prorrogar.

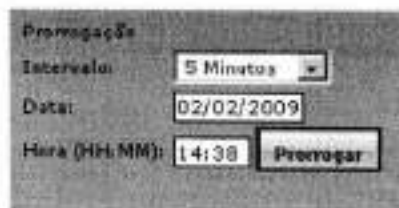

Avisando as tarefas via e-mail

Você pode receber avisos via e-mail sobre essas tarefas, para maiores informações de como configurar este recurso acesse: *Manual CEC Web Parametrização*, no tópico: *Outros recursos - Tarefas*.

Encerrando tarefa gerada para vários técnicos

Para que no encerramento de uma tarefa gerada para vários técnicos, todas as tarefas sejam encerradas, acesse: *Manual CEC Web Parametrização*, no tópico: *Outros recursos - Tarefas*.

Agenda de compromissos

Através desse recurso você conseguirá visualizar aonde sua equipe estará e em qual data e horário, além de poder controlar também a ocupação das salas de reunião.

Ativando o recurso

Para ativar o recurso de agenda, configurar qual será a aba padrão a ser carregada no acesso ao recurso e os horários iniciais e finais das atividades, acesse:

- Parâmetros → Aba Opções → Aba Outros

Agenda

Habilitar o recurso de agenda.

Horário inicial: 08:00

Horário final: 18:00

Aba padrão ao carregar a agenda: Técnico

Para configurar quais técnicos poderão alterar todos os compromissos acesse:

Í - **Técnicos e áreas** → **Perfil Técnico** → **"R – Permite o técnico alterar os compromissos na agenda de qualquer técnico"**

R - Permite o técnico alterar os compromissos na agenda de qualquer técnico			A	S	C	D	E	F	N	T	J	L	M	N	O	P	Q	R
Código	Técnico	Valor Hora																
1	ADMIN	50.00	<input checked="" type="checkbox"/>	<input type="checkbox"/>	<input checked="" type="checkbox"/>	<input type="checkbox"/>	<input type="checkbox"/>	<input type="checkbox"/>	<input type="checkbox"/>	<input type="checkbox"/>	<input type="checkbox"/>	<input checked="" type="checkbox"/>	<input checked="" type="checkbox"/>	<input checked="" type="checkbox"/>	<input checked="" type="checkbox"/>	<input type="checkbox"/>	<input type="checkbox"/>	<input checked="" type="checkbox"/>
39	ADRIANA	0.00	<input type="checkbox"/>	<input type="checkbox"/>	<input type="checkbox"/>	<input type="checkbox"/>	<input type="checkbox"/>	<input type="checkbox"/>	<input type="checkbox"/>	<input type="checkbox"/>	<input type="checkbox"/>	<input type="checkbox"/>	<input type="checkbox"/>	<input type="checkbox"/>	<input type="checkbox"/>	<input type="checkbox"/>	<input type="checkbox"/>	<input checked="" type="checkbox"/>
29	ALEXANDRE	0.00	<input type="checkbox"/>	<input type="checkbox"/>	<input type="checkbox"/>	<input type="checkbox"/>	<input type="checkbox"/>	<input type="checkbox"/>	<input type="checkbox"/>	<input type="checkbox"/>	<input type="checkbox"/>	<input type="checkbox"/>	<input type="checkbox"/>	<input type="checkbox"/>	<input type="checkbox"/>	<input type="checkbox"/>	<input type="checkbox"/>	<input type="checkbox"/>
63	ANDREIA	0.00	<input type="checkbox"/>	<input type="checkbox"/>	<input type="checkbox"/>	<input type="checkbox"/>	<input type="checkbox"/>	<input type="checkbox"/>	<input type="checkbox"/>	<input type="checkbox"/>	<input type="checkbox"/>	<input type="checkbox"/>	<input type="checkbox"/>	<input type="checkbox"/>	<input type="checkbox"/>	<input checked="" type="checkbox"/>	<input type="checkbox"/>	<input type="checkbox"/>
64	ANDRESSA	0.00	<input type="checkbox"/>	<input type="checkbox"/>	<input type="checkbox"/>	<input type="checkbox"/>	<input type="checkbox"/>	<input type="checkbox"/>	<input type="checkbox"/>	<input type="checkbox"/>	<input type="checkbox"/>	<input type="checkbox"/>	<input type="checkbox"/>	<input type="checkbox"/>	<input type="checkbox"/>	<input type="checkbox"/>	<input type="checkbox"/>	<input type="checkbox"/>
14	ASSISTÊNCIA TÉCNICA NYZ	0.00	<input type="checkbox"/>	<input type="checkbox"/>	<input type="checkbox"/>	<input type="checkbox"/>	<input type="checkbox"/>	<input type="checkbox"/>	<input type="checkbox"/>	<input type="checkbox"/>	<input type="checkbox"/>	<input type="checkbox"/>	<input type="checkbox"/>	<input type="checkbox"/>	<input type="checkbox"/>	<input type="checkbox"/>	<input type="checkbox"/>	<input type="checkbox"/>
67	CLAUDIO	0.00	<input type="checkbox"/>	<input type="checkbox"/>	<input type="checkbox"/>	<input type="checkbox"/>	<input type="checkbox"/>	<input type="checkbox"/>	<input type="checkbox"/>	<input type="checkbox"/>	<input type="checkbox"/>	<input type="checkbox"/>	<input type="checkbox"/>	<input type="checkbox"/>	<input type="checkbox"/>	<input type="checkbox"/>	<input type="checkbox"/>	<input type="checkbox"/>
80	DIEGO	0.00	<input type="checkbox"/>	<input type="checkbox"/>	<input type="checkbox"/>	<input type="checkbox"/>	<input type="checkbox"/>	<input type="checkbox"/>	<input type="checkbox"/>	<input type="checkbox"/>	<input type="checkbox"/>	<input type="checkbox"/>	<input type="checkbox"/>	<input type="checkbox"/>	<input type="checkbox"/>	<input type="checkbox"/>	<input type="checkbox"/>	<input type="checkbox"/>

Cadastro de salas

Caso queira informar as salas que serão utilizadas nos compromissos, efetue o cadastro das mesmas em:

Í - **Outros** → **Salas**

Salas Alteração

Geral

Código: 1

Sala: SALA 10

Salvar Voltar

Acessando Agenda

Para acessar a agenda dos técnicos, clique no ícone conforme imagem abaixo:



O sistema trará a agenda conforme configuração feita anteriormente de horário e aba padrão.

Menu

Técnicos: ADMIN

02/04/2012

	08:00	09:00	10:00	11:00	12:00	13:00	14:00	15:00	16:00	17:00	18:00
ADMIN											
ADRIANA											
ALEXANDRE											
ANDREIA											
ANDRESSA											

Agendando compromisso

Dar um duplo clique no quadro de horário que será feito o agendamento do compromisso.

No exemplo abaixo, o técnico "Admin" terá uma reunião das 10h às 12h na data atual.

10:00 - 11:00 ADMIN: Novo evento

Sala

SALA 02

Privado

Descrição

Reunião com equipe de desenvolvedores.

Período de tempo

10:00 25 Julho 2012 - 12:00 25 Julho 2012

✓ Salvar ⓧ Cancelar 🗑 Deletar

Sala: Selecionar a sala que será utilizada na reunião (cadastro de salas).

Privado: Habilitar a opção para informar se o compromisso será visualizado na agenda apenas desse técnico ou deixar desabilitado para visualização na agenda de todos os técnicos.

Descrição: Informar uma descrição.

Período de tempo: Informar início e fim do compromisso.

Caso o parâmetro de alterar os compromissos dos outros técnicos esteja ativo, poderá o técnico logado agendar compromissos a outros técnicos.

10:00 - 11:00 ADMIN: Novo evento

Sala

ICONS

SALA

SALA 02

Privado

Descrição

Reunião com equipe de desenvolvedores.

Período de tempo

10:00 25 Julho 2012 - 12:00 25 Julho 2012

✓ Salvar ⓧ Cancelar 🗑 Deletar

Resultado:

Aba "Lista"

Evento	Descrição	Início	Fim	Status	Excluir
ADMIN	Reunião com equipe de desenvolvedores.	25/07/2012 10:00	25/07/2012 12:00	Ativo	Excluir

Aba "Técnicos"

View: [icon] 21 Jul 2012

Jan | Fevereiro | Mar | Abril | Maio | Junho | Julho | Agosto | Setembro | Outubro | Novembro | Dezembro

Atividade	21 Jul 2012	22 Jul 2012	23 Jul 2012	24 Jul 2012	25 Jul 2012	26 Jul 2012	27 Jul 2012	28 Jul 2012	29 Jul 2012	30 Jul 2012	31 Jul 2012
ALMO	[00:00 - 00:00]										
ALMO	[00:00 - 00:00]										
ALMO											
ALMO											
ALMO											

Aba "Dia"

View: [icon] 21 Jul 2012

Jan | Fevereiro | Mar | Abril | Maio | Junho | Julho | Agosto | Setembro | Outubro | Novembro | Dezembro

Atividade	21 Jul 2012
ALMO	[00:00 - 00:00]

Aba "Semana"

View: [icon] 21 Jul 2012 - 27 Jul 2012

Jan | Fevereiro | Mar | Abril | Maio | Junho | Julho | Agosto | Setembro | Outubro | Novembro | Dezembro

Atividade	21 Jul 2012	22 Jul 2012	23 Jul 2012	24 Jul 2012	25 Jul 2012	26 Jul 2012	27 Jul 2012
ALMO	[00:00 - 00:00]						

Aba "Mês"

View: [icon] 21 Jul 2012

Jan | Fevereiro | Mar | Abril | Maio | Junho | Julho | Agosto | Setembro | Outubro | Novembro | Dezembro

Atividade	21 Jul 2012	22 Jul 2012	23 Jul 2012	24 Jul 2012	25 Jul 2012	26 Jul 2012	27 Jul 2012
ALMO	[00:00 - 00:00]						

Aba "Ano"

Aba "Salas" (Somente ficará disponível caso existam salas cadastradas)

Esse mesmo agendamento poderá ser feito em qualquer uma das abas existentes. Caso possua centros de atendimento habilitados em seu sistema, somente serão possíveis visualizar e agendar compromissos aos técnicos que pertencerem ao mesmo centro de atendimento que o técnico logado.

Encerramento Automático de Chamados

Essa função de encerramento automático permite encerrar automaticamente os chamados pendentes que os usuários não interagem. (não dão retorno sobre a pendência).



Para habilitar este recurso acesse:

 Outros → Situação

Primeiro passo crie uma nova situação de encerramento em que os chamados ficarão após a execução da rotina, escolha um dos modelos abaixo:

Modelo 1

- Encerrado por falta de interação (dias):

- Encerra o chamado automaticamente caso o usuário não interaja com o chamado após x dias de sua pendência.
- Depende da rotina que fecha o chamado. (Rotina da preventiva)

Selecione uma situação em que o chamado fique pendente ou **crie uma nova** para essa função.

No exemplo abaixo faremos o seguinte:

1. Criaremos a situação **FECHAR SEM INTERAÇÃO DIAS**
 - a. Para indicar que o chamado não está recebendo retorno do cliente.
2. Vincularemos a uma nova situação de encerramento **ENCERRADO FALTA DE INTERAÇÃO**
 - a. Para diferenciar dos chamados pela equipe técnica.
3. Pediremos para encerrar após **dois dias** sem interação.
 - a. Poderia ser qualquer quantidade de dias.
4. Selecionaremos a opção de encerrar os sub-chamados, caso seja um chamado Master.
 - a. Para encerrar todos os chamados que estão relacionados ao Master
5. Informaremos o texto a ser colocado no chamado.
 - a. Para descrever para o usuário porque o chamado foi encerrado.

Obs.: Todos os campos são obrigatórios se for preenchido uma das duas opções de aviso, mas se um estiver preenchido o outro não pode estar.

Criar uma tarefa no Agendador de tarefas para a página preventiva, exemplo:

http://servidor/cecweb/Rotinas/Rotina_Preventiva.aspx?tipo=T&usuario=task&senha_digitada=123

Relatório De Ações Das Preventivas

Iniciando a geração de chamados...
Nenhuma preventiva para ser gerada!
Iniciando o encerramento automático de chamados...
1 chamado(s) encerrado(s) automaticamente!
Processo concluído!

Encerramento Automático (dias sem interação)

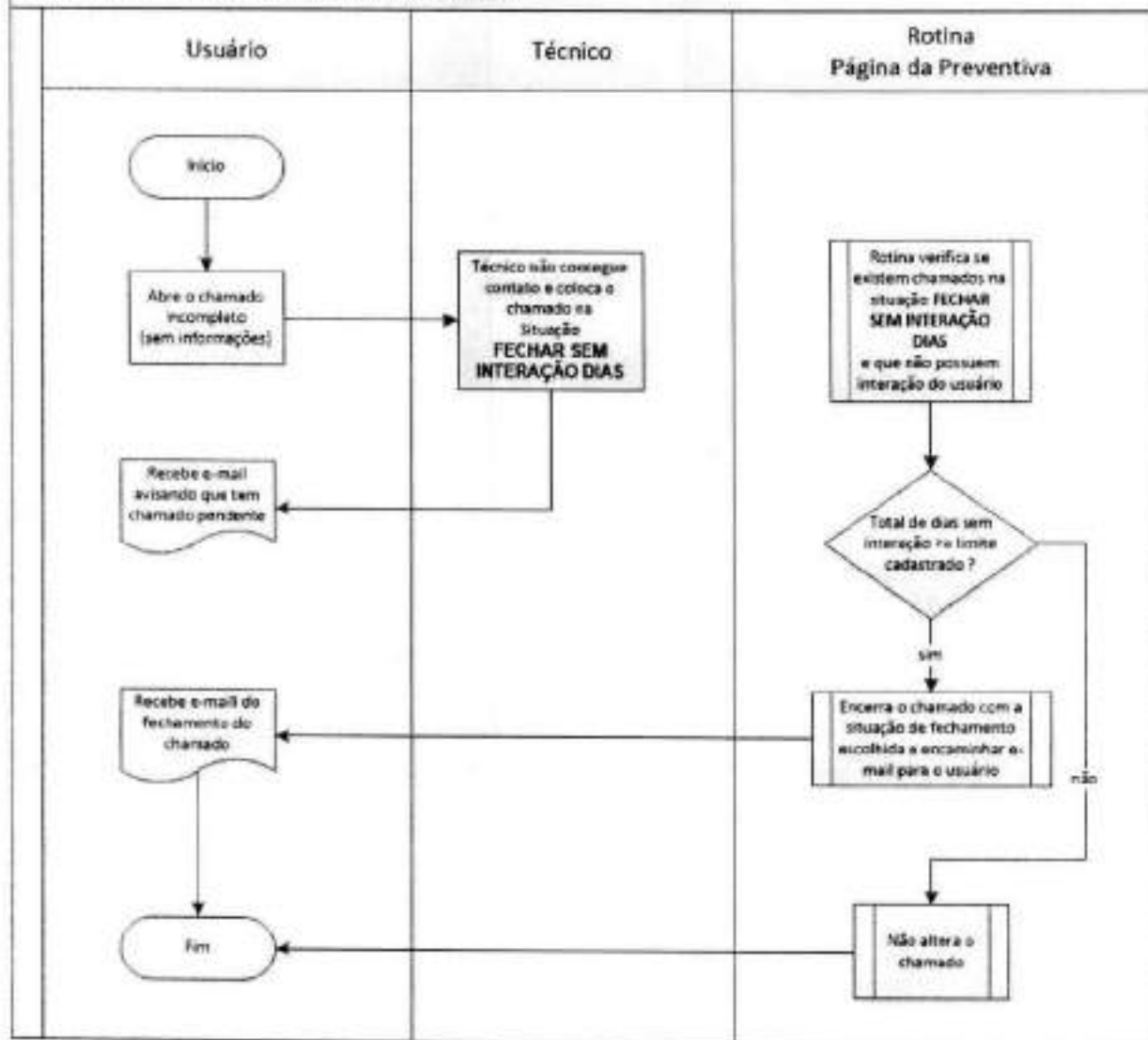

Modelo 2

- Encerrado por falta de interação (avisos):

- Encerra o chamado automaticamente caso o usuário não interaja com o chamado após "x" avisos de pendência.
- Depende da rotina de aviso de pendencia (Cec-Message)
- Depende da rotina que fecha o chamado. (Rotina da preventiva)

Selecione uma situação em que o chamado fique pendente ou **crie uma nova** para essa função.

No exemplo abaixo faremos o seguinte:

6. Criaremos a situação **FECHAR SEM INTERAÇÃO 3 AVISOS**
 - a. Para indicar que o chamado não esta recebendo retorno do cliente.
7. Vincularemos a uma nova situação de encerramento **ENCERRADO FALTA DE INTERAÇÃO**
 - a. Para diferenciar dos chamados pela equipe técnica.
8. Pediremos para encerrar após **três dias** avisos sem interação
 - a. Poderia ser qualquer quantidade de avisos
9. Selecionaremos a opção de encerrar os sub-chamados, caso seja um chamado Master.
 - a. Para encerrar todos os chamados que estão relacionados ao Master
10. Informaremos o texto a ser colocado no chamado.
 - a. Para descrever para o usuário porque o chamado foi encerrado.

Situação do Chamado: FECHAR SEM INTERAÇÃO 3 AVISOS Alterar

Situação | **Tipos de chamados** | **Encerramento automático**

Código: Técnica

Descrição:

Descrição:

Tip: Encerra chamado Para mensagens de texto do SCA

Situação do Chamado: FECHAR SEM INTERAÇÃO 3 AVISOS Alterar

Situação | **Tipos de chamados** | **Encerramento automático**

Encerra o chamado automaticamente caso o usuário não interaja com o chamado após o dia:

Encerra o chamado automaticamente caso o usuário não interaja com o chamado após o aviso:

Situação de encerramento: Encerra todos os sub-chamados

Texto de encerramento:

Encerrado automaticamente (avisos)

Encerramento Automático (quantidade de avisos)

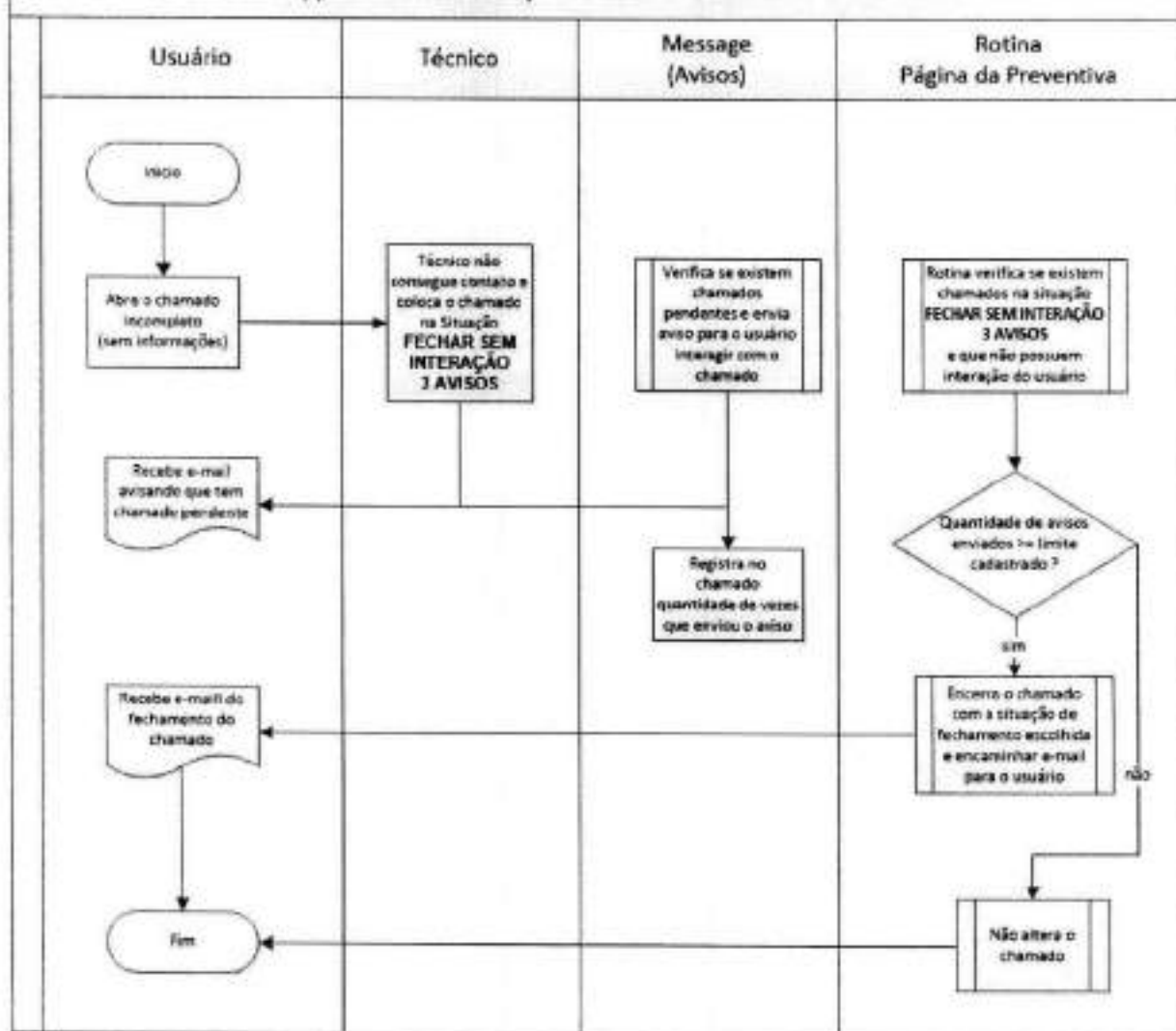

Parametrização

Configure de quanto em quanto tempo você irá avisar o usuário sobre suas pendências

1 - **Parametros** → **Parametros** → aba **Cec-message**

Configure o item "Comunicar via e-mail o usuário sobre chamado pendente" e o Intervalo.

CEC-Message sistema de chamado via e-mail

Receber chamados via e-mail

Criar e-mail enviado com formatação HTML

Incluir usuário desconhecido no banco de dados (trá considerá como nome e e-mail do usuário)

Decidir mensagens de e-mail desconhecido (não cadastrado no sistema)

Informar e-mail de usuários desconhecidos (não cadastrado no sistema) na referência do chamado

Departamento default para quando cadastrar um novo usuário que não tem e-mail:

Nome default para quando cadastrar um novo usuário que não tem e-mail:

e-mail Formateado

Receber chamados via e-mail formatado (também vai incluir também e pendências sobre chamados via e-mail)

Cadastrar e-mails que não foram cadastrados no sistema

Grupo de departamento default para quando cadastrar um novo departamento que não tem e-mail:

Enviar e-mail de Resposta Solicitar pelo CEC-Message

Enviar e-mail na resolução de chamados

Habilitar o recurso de envio de e-mail em lote

Quantidade de e-mail por hora (envio de e-mail em lote):

Chamado não Avaliado

Comunicar por e-mail o usuário para avaliar o chamado

Intervalo de Tempo: 10min(s) 30min(s) 1h(s) 1dia(s)

Chamado Pendente

Comunicar via e-mail o usuário sobre chamado PENDENTE

Intervalo de Tempo: 10min(s) 30min(s) 1h(s) 1dia(s)

Poderá ser enviando manualmente os e-mails referentes aos chamados pendentes em:

1 - **Message** → **Envio Email Chamados Pendentes**

Criar uma tarefa no Agendador de tarefas para a página Message, exemplo:

http://servidor/cecweb/Message/Envio_Emails_Message.aspx?tipo=T&usuario=task&senha_digitada=123&Tip_o_Aviso=PENDENTE

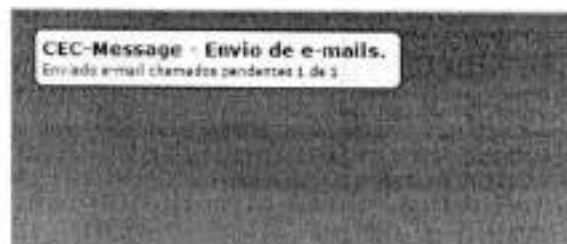

Criar uma tarefa no Agendador de tarefas para a página preventiva, exemplo:

http://servidor/cecweb/Rotinas/Rotina_Preventiva.aspx?tipo=T&usuario=task&senha_digitada=123

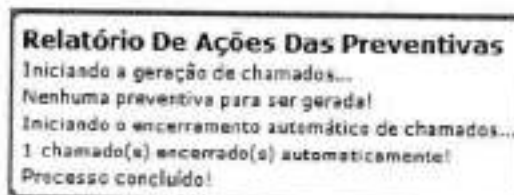

Mensagens de alertas (Login e abertura)

Para incluir mensagens no sistema, que apareçam na abertura de chamados e na página inicial do CEC-WEB, acesse:

 - Parâmetros → aba Textos

Mensagens de erro

Não foram encontrados registros com essa seleção

Caso a seleção não possua chamado será mostrado esta mensagem, cheque os dados de seleção (período, número do chamado, assunto, situação: em aberto, atendido, entre outros).

Chamado não informado ou ID não informado ou Chamado não encontrado

Essa mensagem será apresentada quando estiver faltando alguma informação do chamado no link que foi enviado via email.

Chamado já avaliado e não poderá ser alterado

Este chamado já está avaliado e não poderá ser re-aberto!

Este chamado já está avaliado e não poderá ser suspenso!

Este chamado já está avaliado e não poderá ser alterado!

Essa mensagem será apresentada quando você clicar em um link antigo para (alterar, reabrir ou suspender) de um chamado que já foi avaliado.

Este chamado já está encerrado e não poderá ser suspenso!

Este chamado já está encerrado e não poderá ser alterado!

Essa mensagem será apresentada quando você clicar em um link antigo para (alterar ou suspender) de um chamado que já foi solucionado.

Este chamado já está aberto, caso queira colocar um comentário escolher a opção adicionar comentário!

Essa mensagem será apresentada quando você clicar em um link antigo para (reabrir) de um chamado que já foi reaberto.

Chamado não encerrado, aguardar encerramento para avaliar

Essa mensagem será apresentada quando você clicar em um link antigo para avaliar (reabrir) de um chamado que já foi reaberto.

Suporte

Nossos Telefones e Endereços

E-mail:	suporte@evolua.com.br
Site:	www.evolua.com.br
Telefone:	(11) 4521-7667
Correspondência:	Rua Rodrigo Soares de Oliveira, 596 - Anhangabaú- CEP 13.208-120 - Jundiaí / SP.

Caso você já seja nosso cliente, para abrir chamado diretamente em nosso sistema acesse

<http://helpdesk.evolua.com.br>

Entre com o login de usuário ou informe seu e-mail e senha,
Caso você não possua uma senha o sistema solicitará uma nova no seu primeiro login.

Última atualização: 22/03/2018

REPÚBLICA FEDERATIVA DO BRASIL

ESTADO DO RIO DE JANEIRO
SECRETARIA DE ESTADO DA CASA CIVIL
DE TRANSPORTES E CONTABILIDADE CIVIL



Paulo Afonso Frias Trindade

0402

Paulo Afonso Frias Trindade
Assessor de Gabinete

SECRETARIA DE IDENTIDADE

VALIDA EM TODO O TERRITÓRIO NACIONAL

REGISTRO GERAL 02.244.764-3 DATA DE EMISSÃO 23/01/2008

NOME PAULO AFONSO FRIAS TRINDADE

PLACADO JOSÉ TRINDADE SOUZA

LAURA FRIAS TRINDADE

NATURALIDADE RIO DE JANEIRO DATA DE NASCIMENTO 16/04/1949

DOC. ORIGEM C.CASH LIV BR 02 FLS 247 TERM 15.044 C 002

RIO DE JANEIRO RJ

CPF 226.859.017-87

SECRETARIA DE IDENTIDADE
SECRETARIA DE IDENTIDADE CIVIL
RUA DO MARANHÃO, 100 - CENTRO - RIO DE JANEIRO - RJ

0802

LEI Nº 7.180 DE 1996

24º OFÍCIO DE NOTAS - José Mario Pinheiro Pinto 3880/4411/15

Assessor Administrativo - Rua do Janeiro - Telefone: (21) 3553-8221

AUTENTIQUE ALVÉ MACIEL
Certifico e dou fé de que a reprodução em documento que me foi apresentado é fiel ao original.
Autenticação: R\$ 2,00
Proc. dados: R\$ 5,13
Total: R\$ 7,13
Selo: EDDZ67222-2008-0111-15
Consulte em <https://www3.def.br/portal>



SECRETARIA DE IDENTIDADE

1604/1949 Nascimento

PAULO AFONSO FRIAS TRINDADE Nome

226.859.017-87

Numero de inscrição

CADASTRO DE PESSOAS FISICAS

CPF

Receita Federal

MINISTERIO DA FAZENDA



24º OFÍCIO DE NOTAS - José Mario Pinheiro Pinto 3880/4411/15

Assessor Administrativo - Rua do Janeiro - Telefone: (21) 3553-8221

AUTENTIQUE ALVÉ MACIEL
Certifico e dou fé de que a reprodução em documento que me foi apresentado é fiel ao original.
Autenticação: R\$ 2,00
Proc. dados: R\$ 5,13
Total: R\$ 7,13
Selo: EDDZ67222-2008-0111-15
Consulte em <https://www3.def.br/portal>



SECRETARIA DE IDENTIDADE

**34ª ALTERAÇÃO CONTRATUAL DA SOCIEDADE EMPRESÁRIA
INVESTIPLAN COMPUTADORES E SISTEMAS DE REFRIGERAÇÃO EIRELI
NIRE 33.6.00532183
CNPJ: 01.579.387/0001-45**

PAULO AFONSO FRIAS TRINDADE, brasileiro, casado em regime de comunhão universal de bens, empresário, portador da cédula de identidade nº 02.244.764-3/DETRAN-RJ, inscrito no CPF/MF sob o nº 226.859.017-87, domiciliado a Avenida Rio Branco, 131 - 7º andar - sala 701 - Centro - Rio de Janeiro - CEP. 20040-006 - Rio de Janeiro - RJ, único sócio da sociedade empresária **INVESTIPLAN COMPUTADORES E SISTEMAS DE REFRIGERAÇÃO EIRELI**, sob o CNPJ. 01.579.387/0001-45 registrada e arquivada na JUCERJA sob o número 33600532183 em 11/09/2017, resolve alterar e Consolidar o Contrato Social na seguinte forma abaixo:

A - DA SEDE E FILIAIS - Neste ato resolvem alterar o endereço da Filial situada a Rua Rodrigo Silva, 26 - Sala 1701 - Centro - Rio de Janeiro - CEP 20.011-040, com objeto social de Escritório de Diretoria e Comercial cadastrada no CNPJ sob nº 01.579.387/0006-50 PARA Avenida Rio Branco, 131 - 7º andar / sala 701 - Centro - Rio de Janeiro/RJ - CEP. 20.040-006.

B - Da Consolidação

Em virtude das modificações referidas, o Contrato Social é reformulado, adaptado e consolidado, passando a vigorar com as seguintes cláusulas e condições:

**CONSOLIDAÇÃO DO CONTRATO SOCIAL DA SOCIEDADE EMPRESÁRIA INVESTIPLAN
COMPUTADORES E SISTEMAS DE REFRIGERAÇÃO EIRELI**

PAULO AFONSO FRIAS TRINDADE, brasileiro, casado em regime de comunhão universal de bens, empresário, portador da cédula de identidade nº 02.244.764-3/DETRAN-RJ, inscrito no CPF/MF sob o nº 226.859.017-87, domiciliado a Avenida Rio Branco, 131 - 7º andar - sala 701 - Centro - Rio de Janeiro - CEP. 20040-006 - Rio de Janeiro - RJ, único sócio da sociedade empresária **INVESTIPLAN COMPUTADORES E SISTEMAS DE REFRIGERAÇÃO EIRELI**, sob o CNPJ. 01.579.387/0001-45 registrada e arquivada na JUCERJA sob o NIRE 33600532183 em 11/09/2017.

CLÁUSULA PRIMEIRA - DA RAZÃO SOCIAL

A sociedade gira sob o nome empresarial **INVESTIPLAN COMPUTADORES E SISTEMAS DE REFRIGERAÇÃO EIRELI**.

CLÁUSULA SEGUNDA - DA SEDE E FILIAIS

A sociedade tem a sua sede social na Rua São Camilo, 22 - Loja 1 - Vista Alegre - Barra Mansa/RJ - CEP.: 27.320-570, registrada na JUCERJA sob nº 33.2.0855038-8 em 18/03/2009, inscrita no CNPJ sob nº 01.579.387/0001-45 e possui as Filiais como segue:

a) Filial situada na Rua D Quadra 06 Lote 09 Bairro - Distrito Industrial - Município de Quicimados - RJ - CEP - 26.315.020 - NIRE 3300065173-1 cadastrada no CNPJ sob nº 01.579.387/0004-98.



24

24º OFÍCIO DE NOTAS - José Mario Pinheiro Pinto
Avenida Almirante Barros, 131 - Rio de Janeiro - Telefone: (21) 3334-6021

AUTEN
Certifico e dou fé que
documento que me foi
Autenticado - R\$ 2,00
Proc. dados - R\$ 5,78
Total - R\$ 8,13



Selo: EDD267218-FKQ

Consulta em <https://www3.bcb.gov.br>



b) Filial na Rua Júlia Lopes de Almeida, 12 - Centro - CEP 20.090-070 - Rio de Janeiro - RJ, sob CNPJ nº 01.579.387/0005-79.

c) Filial situada a Avenida Rio Branco, 131 - 7º andar/sala 701 - Centro - Rio de Janeiro - CEP 20.040-006, com objeto social de Escritório de Diretoria e Comercial cadastrada no CNPJ sob nº 01.579.387/0006-50.

d) Filial situada a Av. Central s/nº - Qd. 02 Lote 10 - Jd. Savóia - Ilhéus - Bahia - CEP: 45650-000 cadastrada no CNPJ sob nº 01.579.387/0007-30.

e) Filial situada a Rua Mário Graccho, nº 203 - casa 01 - Parque Senia - São Paulo - SP - CEP.: 08.020-100 cadastrada no CNPJ sob nº. 01.579.387/0008-11

f) Filial situada na Rodovia BR 050 KM 151- Município de Uberaba - MG CEP 38.001-970 com atividade voltada para o comércio, atendimento, importação e exportação agropecuária e agroindustrial, criação e engorda, compra e venda de gado suíno, bovino, caprino e equino. Produção, beneficiamento, processamento e comercialização de cereais, sementes, frutos oleaginosos, insumos, fertilizantes, rações e laticínios. Consultoria, intermediação, representação comercial e promoção de eventos. Industrialização de sêmen bovino, caprino, suíno e equino, aspiração folicular, fertilização in vitro, congelamento de embriões, clonagem, estocagem de células, sexagem de embriões e serviços veterinários e laboratoriais em geral.

g) Filial situada na Rua do Livramento nº 106 frente e fundos - Gamboa - RJ - CEP: 20.221.193 cadastrada no CNPJ sob nº 01.579.387/0010-36.

CLÁUSULA TERCEIRA - DOS OBJETIVOS SOCIAIS

A Sociedade tem por objetivo:

- Produção de bens de informática, serviços de reparação de máquinas de processamento de dados, importação e exportação de equipamentos de informática, partes, peças, software e hardware;
- Industrialização, comercialização e locação de produtos ou equipamentos em geral, elétricos, eletrônicos, eletro-eletrônicos, máquinas de calcular, escrever, leitores de códigos de barras, aparelhos de TV, aparelhos de vídeo cassete, compressores, ar condicionado, geradores elétricos, telecopiadoras com impressão jato de tinta, ceta e laser, roteadores digitais, aparelho de fotocópia, de telecomunicações, computadores e seus componentes, eletrodomésticos, móveis e utilidades para escritório;
- Importação e exportação de produtos ou equipamentos em geral, elétricos, eletrônicos, eletro-eletrônicos, máquinas de calcular, escrever, leitores de códigos de barras, aparelhos de TV, aparelhos de vídeo cassete, compressores, ar condicionado, geradores elétricos, telecopiadoras com impressão jato de tinta, ceta e laser, roteadores digitais, aparelho de fotocópia, de telecomunicações, computadores e seus componentes, eletrodomésticos, móveis e utilidades para escritório;
- Desenvolvimento, comercialização, implantação, consultoria e treinamento em sistemas operacionais e de gestão de qualquer natureza (softwares em geral), próprios ou de terceiros;
- A representação de terceiros quando esta atividade estiver relacionada com a importação, exportação, industrialização, comercialização, prestação de serviços, de produtos ou equipamentos em geral, elétricos, eletrônicos, eletro-eletrônicos de qualquer natureza;
- Serviços de recrutamento e seleção de pessoal;
- Serviços de consultoria de engenharia, projetos de arquitetura, urbanismo, engenharia e coordenação de projetos de engenharia;
- Serviços de fiscalização de obras e implantação de projetos;
- Serviços de elaboração de relatório de impacto ambiental, projetos de preservação do meio ambiente e ecologia;
- Serviços de biblioteconomia, arquivamento e organização de documentos;
- Curso de Informática e Consultoria Pedagógica
- Comercialização, englobando a venda e locação, de equipamentos elétricos, eletrônicos, eletro-eletrônicos e eletrodomésticos em geral, com ou sem assistência técnica preventiva e corretiva, com suporte básico ou on-site, e em especial:

24 **24º OFÍCIO DE NOTAS - José Mario Pinheiro Pinto** Nº050740036701
 Avenida Almirante Barros, 130 - Centro - Curitiba - Paraná - Brasil - CEP: 81200-000 - Telefone: (31) 3503-9021

AUTENTICAÇÃO
 Certifico e dou fé que o documento que me foi apresentado para autenticação contém a assinatura original do Sr. **MARQUELYNE MACIEL** inscrita no CPF nº **030.908.708/2019** e que a mesma foi feita em Curitiba - Paraná, em **08/08/2019**.

Proc. de aut. R\$ 2,75
 Total: R\$ 5,75
 Selo: EDD267217-Y1000-121-0041-833
 Consulte em <http://www.nota.br> ou pelo telefone (31) 3503-9021



- Microcomputadores de mesa e portáteis (notebooks, palm-tops, celulares), placas e circuitos internos e externos para gravação e reprodução de dados/imagem/voz, servidores, racks para servidores, blades, notebooks, monitores (touch screen, CRT, LCD, Plasma, dentre outros) mesas digitalizadoras, no-breaks, estabilizadores, webcams, leitores biométricos, de códigos de barras, terminais de auto-atendimento,
- Sistemas operacionais e aplicativos (softwares) em geral, com sistemas de código fonte abertos ou fechados,
- Equipamentos de digitalização de documentos, tais como scanners,
- Equipamentos de leitura de códigos de barra,
- Equipamentos de vídeo e projeção de imagens, com reprodução e gravação, tais como projetores (LCD, multimídia, wireless e outros), televisores (LCD, plasma, tubo, LED), telêes, videocassete, DVD, Blu-ray,
- Equipamentos para CFTV
- Equipamentos de reprodução e gravação de áudio em geral,
- Equipamentos de videoconferência em geral,
- Lousa eletrônica, smart board ou equivalente,
- Equipamentos de telecomunicações em geral, antenas de transmissão, rádios transmissores,
- Impressoras em geral, de pequeno, médio e grande portes, tais como laser, cera, jato de tinta, térmicas, matriciais, impressoras fiscais e não-fiscais e multifuncionais,
- Equipamentos de Refrigeração em geral, tais como ar-condicionado de janela ou portáteis, split systems, ar-central, centrais de refrigeração, freezers, geladeiras, câmaras frigoríficas, sistemas de ventilação, usinas de condicionamento, exaustores, chiller, dentre outros,
- Veículos automotores em geral, tais como automóveis, utilitários e caminhões (blindados ou não), ônibus, carretas, motocicletas, tratores, dentre outros, inclusive com finalidade específicas, tais como carros de som, laboratórios itinerantes de informática, idiomas, consultórios dentários, ou seja, adaptados a qualquer finalidade específica,
- Equipamentos de segurança em geral, tais como circuitos de segurança, sistemas anti-furto, alarmes, dentre outros,
- Equipamentos de rastreamento tipo GPS,
- Equipamentos de reprografia, copiadoras em geral (pequeno, médio e grande portes), multifuncionais, fac-símile,
- Equipamentos de geração de energia elétrica em geral,
- Equipamentos de foto e cinema (filmadoras, câmeras fotográficas),
- Equipamentos de gravação de imagens, voz e dados em geral,
- Fornecimento de suprimentos de informática, papel, toners, cartuchos e consumíveis para impressoras, copiadoras e faxes, materiais de escritório e limpeza em geral,
- Kits escolares e material de consumo escolar em geral (ex: lápis, lápis de cor, giz, giz-cera, cadernos, canetas em geral, apontador, régua, esquadros, dentre outros), inclusive livros, apostilas, mapas, atas, papelão, borracha, plásticos, dentre outros,
- Mobiliário e artigos de escritório e decoração em geral,
- Pisos em geral,
- Equipamentos de purificação de água e ar em geral,
- Produtos de higiene e conservação de escritórios e ambiente, inclusive escovas, vassouras, aspiradores de pó, dentre outros,
- Prestação de serviços de outsourcing, help-desk (tele atendimento), coordenação e gestão, desenvolvimento e produção, assistência técnica preventiva e corretiva com suporte balcão ou on-site, de equipamentos elétricos, eletrônicos, eletro-eletrônicos e eletrodomésticos em geral e todos os que compõem o objeto social da empresa e, ainda:
- Cabeamento de rede física e configuração de rede lógica para transmissão de dados/voz/imagem;
- Cabeamento e instalação de rede elétrica,
- Instalação elétrica e hidráulica para sistemas de refrigeração em geral,
- Serviços de treinamento e capacitação profissional em geral,
- Desenvolvimento, execução, gestão e comercialização (venda ou locação) de projetos de inclusão digital, escolas digitais, bibliotecas digitais, salas de aula digitais, cursos de idiomas on-line, telecursos e quaisquer cursos e softwares relacionados à área educacional (corporativa ou não), próprios ou de terceiros,
- Elaboração, implantação e gestão de projetos educacionais em geral;
- Implantação de cursos em geral, com desenvolvimento próprio ou de terceiros,
- Treinamento e consultoria nas áreas de tecnologia da informação, englobando software e hardware,
- Treinamento e consultoria em gestão de processos,
- Serviços de locação de mão-de-obra, especializada (técnica) ou não, operadores dos equipamentos e serviços relacionados nos itens 1 e 2,
- Desenvolvimento, criação e hospedagem de bancos de dados, websites e afins,



24

24º OFICIO DE NOTAS - José Mario Pinheiro Pinto
Avenida Almeida Garças, 139 - Vila São José - Rio de Janeiro - Telefone: (21) 2533-0021

09960740436700

Certifico e dá fé que este documento que me foi apresentado, contém a seguinte dívida:

Autenticação: R\$ 2.000,00

Pro: dívida R\$ 2.000,00

Total: R\$ 8.133,00

Selo: EDD267216-SRQ

Consulta em <https://www3.bcb.gov.br>



09960740436700

- Desenvolvimento, produção e comercialização de softwares livres,
- Produção e comercialização de apostilas próprias ou de terceiros,
- Administração e locação de bens, serviços e recursos próprios ou de terceiros, podendo realizar investimentos mobiliários e imobiliários que independam de autorização governamental.
- Serviços de Organização e Métodos;
- Serviços, consultoria, implantação, instalação, treinamento e aplicação em soluções VoIP, WI-MAX e WI-FI,
- Serviços de outsourcing de impressão, englobando contabilidade/bilhetagem, gestão do parque de impressoras com implantação de softwares ou não,
- Projeto e instalação de sistemas de Telecomunicações – Transmissão, Telecomando/Telemedção, Comutação/Rede Telefônica e Telemática,
- Consultoria, planejamento, coordenação, gerenciamento, controle, dimensionamento, execução e acompanhamento de custos em engenharia e informática,
- Projeto, instalação e operação de centro de processamento de dados (CPD),
- Assinatura Informatizada,
- Manutenção Aparelhos de Ar Condicionado,
- Manutenção Fac-símile Telefones,
- Manutenção Aparelhos Gravação,
- Manutenção Microcomputadores,
- Manutenção Sistemas Condicionamento Ar,
- Manutenção Sistemas Telefonia,
- Manutenção Instalação Elétrica-Hidráulica,
- Manutenção Sistema Refrigeração,
- Manutenção Sistemas de Áudio e Vídeo,
- Locação Aparelhos Elétricos com Visual,
- Locação Aparelhos Elétricos com Sonora,
- Locação Equipamento Ruido,
- Locação Aparelhos refrigeração,
- Locação de Materiais Comunicação,
- Locação de Aparelhos Elétricos,
- Locação Assessorias Audiovisuais,
- Locação Equipamentos de Som,
- Locação Equipamentos Telecomunicações,
- Locação Equipamentos de Micro gráfico,
- Locação de Fac-símile,
- Locação de Telefone,
- Locação Aparelho de Vídeo/Filmadora,
- Locação de Máquina Duplicadora,
- Locação de Máquinas de Escrever,
- Franquia de Máquinas,
- Locação de Máquinas p/ Reprografia,
- Locação de Microcomputadores,
- Aluguel de programas de Computador,
- Assistência Técnica p/ Copiadoras,
- Assistência Técnica p/ Equip. Fotográfico,
- Assistência Técnica Máquinas Franquear,
- Assessoramento em Informática,
- Comércio, arrendamento, importação e exportação agropecuária e agroindustrial, criação e engorda, compra e venda de gado suíno, bovino, caprino e equino. Produção, beneficiamento, processamento e comercialização de cereais, sementes, frutos oleaginosos, insumos, fertilizantes, rações e laticínios. Consultoria, intermediação, representação comercial e promoção de eventos. Industrialização de sêmen bovino, caprino, suíno e equino, aspiração folicular, fertilização in vitro, congelamento de embriões, clonagem, estocagem de células, sexagem de embriões e serviços veterinários e laboratoriais em geral,
- Serviços de Digitalização de documentos,
- Serviços de Microfilmagem de documentos.

[Handwritten signature]

24

24º OFÍCIO DE NOTAS - José Mario Pinheiro Pinto
Av. João Alberto Benas, 139 - C. Operários - São João de Araruama - RJ - CEP: 27113-001

AUTENT
Certifico e dou fé que o documento que me foi apresentado é autêntico.
Autenticação: R\$ 2,25
Proc. dados: R\$ 3,78
Total: R\$ 6,03



Selo: EDD267215 YZD



Consulte em <http://www.bco.gov.br>

CLÁUSULA QUARTA – DO CAPITAL SOCIAL

O capital social é R\$ 11.000.000,00 (onze milhões de reais) dividido em, 11.000.000 (onze milhões) de quotas, no valor unitário de R\$1,00 (um real) cada uma, totalmente subscrito e integralizado em moeda corrente do país, e assim distribuídos:

Sócio	N.º Quotas	Valor (R\$)
Paulo Afonso Frias Trindade	11.000.000	11.000.000,00
Total	11.000.000	11.000.000,00

Parágrafo Único: A responsabilidade de cada sócio é restrita ao valor de suas quotas, mas todos respondem solidariamente pela integralização do capital social.

CLÁUSULA QUINTA – DA INDIVISIBILIDADE DAS QUOTAS

As cotas da sociedade são indivisíveis e não poderão ser cedidas ou transferidas sem o expreso consentimento do titular.

CLÁUSULA SEXTA – DO PRAZO DE DURAÇÃO

A sociedade iniciou suas atividades em 25/11/1996 e o prazo de duração da sociedade é indeterminado.

CLÁUSULA SÉTIMA – DA ADMINISTRAÇÃO

De acordo como o permite o artigo 1060 do Código Civil a Administração da Sociedade será exercida, pelo prazo de 10 (dez) anos por **PAULO AFONSO FRIAS TRINDADE**, brasileiro, casado em regime de comunhão universal de bens, empresário, portador da cédula de identidade nº 02.244.764-3/DETRAN-RJ, inscrito no CPF/MF sob o nº 226.859.017-87, domiciliado a Rio Branco, 131 – 7º andar – sala 701 – Centro – Rio de Janeiro – CEP. 20040-006 – Rio de Janeiro – RJ, salvo renúncia do próprio, quando então será por ele indicado novo administrador.

PARÁGRAFO PRIMEIRO - Para a assinatura de Contratos, pedidos de compra e quaisquer documentos que importem em a sociedade assumir compromissos para a alienação de bens, ou oneração de bens móveis ou imóveis integrantes do ativo da Sociedade, para a prestação de avais e para acesso total ou parcial de direitos, para movimentação de contas bancárias, e constituição de procuradores "ad judicia" e "ad negocia", o administrador poderá valer-se de procurador, podendo este prestar todos os atos referentes ao objeto social, inclusive a representação da sociedade perante terceiros, e praticar enfim os atos necessários ao perfeito e fiel desempenho dos objetivos da sociedade.

PARÁGRAFO SEGUNDO - É vedado à sociedade dar avais, fianças ou constituir quaisquer ônus ou obrigações que não estejam inseridas em seu objeto social.

PARÁGRAFO TERCEIRO - O Mandatário acima descrito exercerá suas funções independentemente da prestação de caução.

PARÁGRAFO QUARTO - O Mandatário poderá substituí-lo sendo vedado fazer-se substituir no exercício de suas funções, sendo-lhe facultado, nos limites de seus poderes, constituir procuradores da sociedade, especificados no instrumento os atos e operações que poderão praticar.

CLAUSULA OITAVA – DA REMUNERAÇÃO

O mandatário, no exercício da administração, e de cargos na Sociedade, fará jus a pro labore mensal, em valor a ser fixado a cada mês de janeiro de cada ano.



24 **24º OFÍCIO DE NOTAS** - José Mario Pinheiro Pinto 386374504738
Avenida Antônio Barros, 136 - Centro - São Paulo - SP - CEP: 01011-000

AUTENT
Certifica e dá fé de que a documentação aqui referida é verdadeira e legítima.
Proc. 5606 - 88.235
Total: R\$ 6,13 - 58 1/8

Selo: EDD267214 - R\$ 6,13 - 58 1/8
Consulte em: <http://www3.fazenda.gov.br>

GENÉRIO ALVES MACIEL
Diretor de Registro de Imóveis
CNPJ nº 06.908.804/0001-00
Fone: (11) 2249.7800
Fax: (11) 2464.4474



CLAUSULA NONA - DO EXERCIO SOCIAL

O exercicio social coincidirá com o ano civil encerrando-se, portanto, em 31 de dezembro de cada ano, podendo ser levantados Balanços Gerais, em qualquer ocasião quando for de interesse do titular.

CLAUSULA DÉCIMA - DA SUCESSÃO

No caso de falecimento ou impedimento permanente do titular que administre, a empresa será provisoriamente administrada pelo inventariante ou curador, até posterior definição da situação pelo Juízo.

§ ÚNICO: O titular PAULO AFONSO FRIAS TRINDADE declara que não participa de nenhuma outra empresa individual de responsabilidade limitada.

CLAUSULA DÉCIMA PRIMEIRA - DO FORO

Fica eleito o foro em essa comarca para qualquer ação fundada nesse contrato, renunciando-se qualquer outro motivo muito especial que seja.

CLAUSULA DÉCIMA SEGUNDA - DECLARAÇÃO DO ADMINISTRADOR

O administrador declara, sob as penas da Lei, de que não está impedido de exercer a administração da sociedade, por lei especial, e nem condenado ou encontra-se sob efeitos da condenação que o proíba de exercer administração de sociedade.

§ ÚNICO: A sociedade entrará em liquidação nos casos previstos em Lei, ou por manifesta vontade do titular, representando a maioria absoluta do Capital.

Finalmente, por se achar em perfeito acordo e para total firmeza e validade deste Contrato Social da Sociedade INVESTIPLAN COMPUTADORES E SISTEMAS DE REFRIGERAÇÃO EIRELI, obriga-se a cumprir o presente e lavram duas vias de igual teor e forma que assinada pelo Titular e testemunhas aperfeiçoam o ato produzindo os devidos e legais efeitos.

E por estar justo e contratado assina o presente Instrumento Particular na presença de testemunhas abaixo assinadas que a todo ato assistiram.

Rio de Janeiro, 07 de dezembro de 2018

PAULO AFONSO FRIAS TRINDADE
CPF. 226.859.017-87

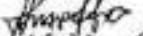

Testemunhas: 
Nome: THIAGO RIBEIRO DE OLIVEIRA
CPF: 050.031.557-50

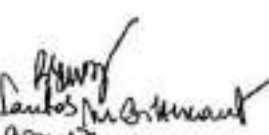
Nome: Renata Santos de Brito
CPF: 037.572.977-17

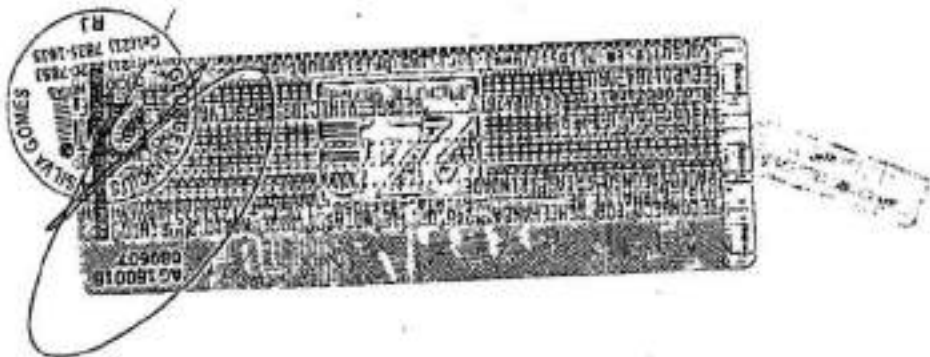

Junta Comercial do Estado do Rio de Janeiro

Empresa: INVESTISLAN COMPUTADORES E SISTEMAS DE REFRIGERAÇÃO EISELI

NIRE: Protocolo: 96-2019/003034-9 Data de protocolo: 07/01/2019

CERTIFICADO O ARQUIVAMENTO em 07/01/2019 sob o NÚMERO 02001474706 e demais constantes do termo de autenticação.

Autenticação: 38FC37A81FBC38FC1187302CC9D4278C2A5E459B6CCC302A583600A9129C089

Para validar o documento acesse <http://www.jucerjia.rj.gov.br/servicos/chanceladigital>, informe o nº de protocolo. Pág. 3/10





investiplan

PROCURAÇÃO

OUTORGANTE: INVESTIPLAN COMPUTADORES E SISTEMAS DE REFRIGERAÇÃO LTDA., sociedade empresária, com sede na Rua São Camilo, nº 22, Loja 01, Vista Alegre, Barra Mansa, RJ, CEP 27.320-570, inscrita no CNPJ sob o nº 01.579.387/0001-45, neste ato representado por seu representante legal infra-assinado.

OUTORGADOS: MAURÍCIO FERREIRA LIMA CARVALHO, brasileiro, casado, representante comercial, residente e domiciliado na cidade do Rio de Janeiro, RG nº 056787484 DICRJ, CPF nº 835.861.057-20 e/ou REGINALDO SIMÕES MAIA, brasileiro, casado, representante comercial, residente e domiciliado na cidade do Rio de Janeiro, RG nº 366064 MAER/RJ, CPF nº 369.767.257-68 e/ou DILMA CRISTINA CAMPOS DA SILVA, brasileira, casada, representante comercial, residente e domiciliada na cidade do Rio de Janeiro, portadora da carteira de identidade nº 12153003-4 DETRAN/RJ, inscrita no CPF sob o nº 087.588.487-3 e/ou FERNANDO DE PAULO LEÔNIO, brasileiro, casado, representante comercial, residente e domiciliado na Cidade do Rio de Janeiro, RG nº 20371194-0 DETRAN/RJ, CPF nº 098.573.107-96 e/ou DANILLO LADEIRA RIBEIRO, brasileiro, solteiro, representante comercial, residente e domiciliado na Cidade do Rio de Janeiro, RG nº 28.465.299-7 DETRAN/RJ, CPF nº 164.518.937-65 e/ou MELINA SOARES DE SIQUEIRA, brasileira, casada, representante comercial, residente e domiciliada na Cidade do Recife, RG nº 5676198 SSP/PE, CPF nº 009.705.204-33.

PODERES: A Outorgante nomeia e constitui seus bastantes procuradores os Outorgados, para representá-la junto à DEFENSORIA PÚBLICA DO ESTADO DO RIO DE JANEIRO no PREGÃO ELETRÔNICO DPRJ Nº 023/19 - PROCESSO Nº E-20/001.001717/2019, podendo para tanto assinar requerimentos, propostas, declarações, atas, impugnações, recursos, contrarrazões e contratos de fornecimento de materiais e/ou prestação de serviços; realizar visitas técnicas; formular ofertas e lances de preços, manifestar intenção de interpor recursos, desistir do direito de interpô-los, requerer o registro em ata das observações que entender relevantes, concordar, discordar, transigir, desistir, firmar compromissos, requerer, alegar e assinar o que convier, enfim, praticar todos os atos necessários ao perfeito desempenho do presente mandato. Outorga, ainda, os poderes da cláusula ad negotia para gerir e administrar os contratos administrativos decorrentes desta licitação.

Barra Mansa, 21 de agosto de 2019.



INVESTIPLAN Computadores e Sistemas de Refrigeração
Paulo Afonso Frias Trindade, RG nº 02.244.764-3 DETRAN-RJ, CPF nº 226.859.017-87
Sócio

RECONHECO POR SEMELHANÇA 040 OF. DE NOTAS - JOSÉ MARIO PEREIRA
DAI SI FIRMAR SI DE Br. Rta. Barroco, 379 C - (71) 3771-1111
PAULO AFONSO FARIAS TRINDADE
Valor total: 7,41
Rio de Janeiro, 21/08/2019. REGAR VINICULOS SA S
020.90.077-110
Consulte em <https://www.konvins.br/estampilha>

089607
00942730



24

24º OFÍCIO DE NOTAS - José Mario Pinheiro Pinto
Avenida Almirante Buzos, 139 - Rio de Janeiro - RJ - Telefone: (21) 3052-0021

Certifico e dou fé que
documento que me foi
Autenticacao: R\$ 2,30
Total: R\$ 0,13



Selo: EDD26722-SDQ
Consulte em <http://www.rj.gov.br>



02817A040K764



26º OFÍCIO DE NOTAS
 Avenida Antônio Gomes, 136
 Fátima, Belo Horizonte, Minas Gerais, 31280-000

José Mario Pinheiro Pinto, Diretor
 Telefone: (31) 3524-8281



AUTENTICAÇÃO

Certifico e dou fé em
 documento que me
 Autenticar: R\$ 7,00
 Prox. data: R\$ 3,23
 Total: R\$ 8,23

Selo: EDD26726-280

Consulte em <http://www.bcb.gov.br>

09/2019



XXXXXXXXXXXX



REPÚBLICA FEDERATIVA DO BRASIL
CADASTRO NACIONAL DA PESSOA JURÍDICA - CNPJ

PROTOCOLO DE TRANSMISSÃO DO CNPJ

A análise e o deferimento deste documento serão efetuados pelo seguinte órgão:

- Junta Comercial do Estado do Rio de Janeiro

PROTOCOLO REDESIM
RJP1900000957

01. IDENTIFICAÇÃO

NOME EMPRESARIAL (firma ou denominação) INVESTIPLAN COMPUTADORES E SISTEMAS DE REFRIGERAÇÃO EIRELI	Nº DE INSCRIÇÃO NO CNPJ 01.579.387/0006-50
--	--

02. MOTIVO DO PREENCHIMENTO

RELAÇÃO DOS EVENTOS SOLICITADOS / DATA DO EVENTO

211 Alteração de endereço dentro do mesmo município

Número de Controle: RJ09857302 - 01579387000650

03. IDENTIFICAÇÃO DO REPRESENTANTE DA PESSOA JURÍDICA

NOME PAULO AFONSO FRIAS TRINDADE	CPF 226.859.017-87
LOCAL	DATA 04/01/2019

04. CÓDIGO DE CONTROLE DO CERTIFICADO DIGITAL

Este documento foi assinado com o Certificado digital do NI: 226.859.017-87

Aprovado pela Instrução Normativa nº 1.534, de 16 de maio de 2016.

Junta Comercial do Estado do Rio de Janeiro

Empresa: INVESTIPLAN COMPUTADORES E SISTEMAS DE REFRIGERAÇÃO EIRELI

NI: Protocolo: 00-2019/003434-9 Data do protocolo: 07/01/2019

CERTIFICADO ARQUIVADO em 07/01/2019 sob o número 0600347470e e demais constantes do termo de autenticação.

Autenticação: 3FDC37A91FEC38F0218F9A20C9D4D78D2A5E45906CCC302AA5835DBA9129CE85

Para validar o documento acesse <http://www.jucerjia.rj.gov.br/servicos/chanceladigital>, informe o nº de protocolo.

Pág. 10/10



24

24º OFÍCIO DE NOTAS - José Mario Pinheiro Pinho
Avenida Almeida Garças, 139 - C. ... - Botafogo - Rio de Janeiro - RJ - CEP: 22250-000
Tel: (21) 2502-8554
Cel: (21) 9340-6454

0000740486708

Certifico e dou fé que o presente documento que me foi apresentado por ...
Por: ... R\$ 2,33
Total: R\$ 8,13

Selo: EDD267212-ES
Consulte em <https://www.jbr.com.br>



0000740486708

 REPÚBLICA FEDERATIVA DO BRASIL CADASTRO NACIONAL DA PESSOA JURÍDICA		
NÚMERO DE INSCRIÇÃO 01.579.387/0001-45 MATRIZ	COMPROVANTE DE INSCRIÇÃO E DE SITUAÇÃO CADASTRAL	DATA DE ABERTURA 25/11/1996
NOME EMPRESARIAL INVESTIPLAN COMPUTADORES E SISTEMAS DE REFRIGERAÇÃO EIRELI		
TÍTULO DO ESTABELECIMENTO (NOME DE FANTASIA) *****		PORTE DEMAIS
CÓDIGO E DESCRIÇÃO DA ATIVIDADE ECONÔMICA PRINCIPAL 26.21-3-00 - Fabricação de equipamentos de informática		
CÓDIGO E DESCRIÇÃO DAS ATIVIDADES ECONÔMICAS SECUNDÁRIAS 26.10-8-00 - Fabricação de componentes eletrônicos 26.22-1-00 - Fabricação de periféricos para equipamentos de informática 26.31-1-00 - Fabricação de equipamentos transmissores de comunicação, peças e acessórios 28.23-2-00 - Fabricação de máquinas e aparelhos de refrigeração e ventilação para uso industrial e comercial, peças e acessórios 28.24-1-01 - Fabricação de aparelhos e equipamentos de ar condicionado para uso industrial 28.24-1-02 - Fabricação de aparelhos e equipamentos de ar condicionado para uso não-industrial 28.29-1-01 - Fabricação de máquinas de escrever, calcular e outros equipamentos não-eletrônicos para escritório, peças e acessórios 33.13-9-99 - Manutenção e reparação de máquinas, aparelhos e materiais elétricos não especificados anteriormente 33.14-7-07 - Manutenção e reparação de máquinas e aparelhos de refrigeração e ventilação para uso industrial e comercial 33.14-7-08 - Manutenção e reparação de máquinas, equipamentos e aparelhos para transporte e elevação de cargas 33.14-7-09 - Manutenção e reparação de máquinas de escrever, calcular e de outros equipamentos não-eletrônicos para escritório 33.29-5-99 - Instalação de outros equipamentos não especificados anteriormente 62.01-5-01 - Desenvolvimento de programas de computador sob encomenda 62.02-3-00 - Desenvolvimento e licenciamento de programas de computador customizáveis 62.03-1-00 - Desenvolvimento e licenciamento de programas de computador não-customizáveis 62.04-0-00 - Consultoria em tecnologia da informação 62.09-1-00 - Suporte técnico, manutenção e outros serviços em tecnologia da informação 63.11-9-00 - Tratamento de dados, provedores de serviços de aplicação e serviços de hospedagem na internet 63.99-2-00 - Outras atividades de prestação de serviços de informação não especificadas anteriormente 74.20-0-05 - Serviços de microfilmagem		
CÓDIGO E DESCRIÇÃO DA NATUREZA JURÍDICA 230-5 - Empresa Individual de Responsabilidade Limitada (de Natureza Empresária)		
LOGRADOURO R SAO CAMILO	NÚMERO 22	COMPLEMENTO LOJA 1
CEP 27.320-670	BAIRRO/DISTRITO VISTA ALEGRE	MUNICÍPIO BARRA MANSA
		UF RJ
ENDEREÇO ELETRÔNICO		TELEFONE (21) 2272-5000
ENTE FEDERATIVO RESPONSÁVEL (EFR) *****		
SITUAÇÃO CADASTRAL ATIVA		DATA DA SITUAÇÃO CADASTRAL 03/11/2005
MOTIVO DE SITUAÇÃO CADASTRAL		
SITUAÇÃO ESPECIAL *****		DATA DA SITUAÇÃO ESPECIAL *****

Aprovado pela Instrução Normativa RFB nº 1.863, de 27 de dezembro de 2018.

Emitido no dia 20/08/2019 às 11:02:54 (data e hora de Brasília).

Página: 1/2



24º OFÍCIO DE NOTAS - José Mário Pinheiro Pinto
 Avenida Amadorim Barros, 139 - C. Centro - São João del-Rei - Minas Gerais - Telefone: (31) 3532-0211

AUTENTIC
 Certificado e das fe. que a prova
 documento que não for apr.
 Autenticacao: R\$ 2,35
 Proc. distos: R\$ 5,78
 Total: R\$ 8,13

Selo: EDD267214-XSV
 Consulte em <http://www3.bf.gov.br>



XXXXXXXXXXXX

 REPÚBLICA FEDERATIVA DO BRASIL CADASTRO NACIONAL DA PESSOA JURÍDICA			
NÚMERO DE INSCRIÇÃO 01.579.387/0001-46 MATRIZ		COMPROVANTE DE INSCRIÇÃO E DE SITUAÇÃO CADASTRAL	
		DATA DE ABERTURA 25/11/1996	
NOME EMPRESARIAL INVESTIPLAN COMPUTADORES E SISTEMAS DE REFRIGERAÇÃO EIRELI			
CÓDIGO E DESCRIÇÃO DAS ATIVIDADES ECONÔMICAS SECUNDÁRIAS 77.11-0-00 - Locação de automóveis sem condutor 77.29-2-02 - Aluguel de móveis, utensílios e aparelhos de uso doméstico e pessoal; instrumentos musicais 77.31-4-00 - Aluguel de máquinas e equipamentos agrícolas sem operador 77.33-1-00 - Aluguel de máquinas e equipamentos para escritórios 77.39-0-99 - Aluguel de outras máquinas e equipamentos comerciais e industriais não especificados anteriormente, sem operador 78.30-2-00 - Fornecimento e gestão de recursos humanos para terceiros 82.19-9-01 - Fotocópias 82.19-9-99 - Preparação de documentos e serviços especializados de apoio administrativo não especificados anteriormente 82.30-0-01 - Serviços de organização de feiras, congressos, exposições e festas 95.11-8-00 - Reparação e manutenção de computadores e de equipamentos periféricos 95.12-6-00 - Reparação e manutenção de equipamentos de comunicação 95.21-5-00 - Reparação e manutenção de equipamentos eletroeletrônicos de uso pessoal e doméstico			
CÓDIGO E DESCRIÇÃO DA NATUREZA JURÍDICA 230-5 - Empresa Individual de Responsabilidade Limitada (de Natureza Empresária)			
LOGRADOURO R SAO CAMILO		NÚMERO 22	COMPLEMENTO LOJA 1
CEP 27.320-670	BAIRRO/DISTRITO VISTA ALEGRE	MUNICÍPIO BARRA MANSA	UF RJ
ENDEREÇO ELETRÔNICO		TELEFONE (21) 2272-5000	
ENTE FEDERATIVO RESPONSÁVEL (EFR) *****			
SITUAÇÃO CADASTRAL ATIVA		DATA DA SITUAÇÃO CADASTRAL 03/11/2005	
MOTIVO DE SITUAÇÃO CADASTRAL			
SITUAÇÃO ESPECIAL *****		DATA DA SITUAÇÃO ESPECIAL *****	

Aprovado pela Instrução Normativa RFB nº 1.863, de 27 de dezembro de 2018.

Emitido no dia 20/08/2019 às 11:02:54 (data e hora de Brasília).

Página: 2/2

24

24º OFÍCIO DE NOTAS - José Mario Pinheiro Pinto
Avenida Almeida Gomes, 130 - Joozão - Telêmaco - Telêmaco (21) 2553-4021

AUTENT

Certifico e dou fé que o documento que me foi autenticado: R\$ 2,35
Total: R\$ 5,79

Selo: R\$ 8,13

Selo: EDDZ67210-0ZQ

Consulte em <https://www.fca.gov.br>



**SECRETARIA DE ESTADO DE FAZENDA**

Sistema Integrado de Cadastro de Contribuintes do ICMS do Estado do Rio de Janeiro

Comprovante de Inscrição e de Situação Cadastral

CNPJ/CPF 01.579.387/0001-45	Inscrição Estadual 79.299.979	Data da concessão da inscrição 15/02/2011
Nome empresarial INVESTIPLAN COMPUTADORES E SISTEMAS DE REFRIGERAÇÃO EIRELI Título do estabelecimento		
Natureza Jurídica Empresa Individual de Responsabilidade Limitada (de		
Regime de apuração Regime normal de tributação - Confronto débito e crédito	Tipo de unidade do estabelecimento Unidade Operacional	
Endereço do estabelecimento RUA SAO CAMILO, 22 LOJA 1 Vista Alegre - BARRA MANSA RJ 27.320-570		
Situação cadastral Habilitada	Data da situação cadastral 21/10/2016	
Atividades econômicas (CNAE) Principal 26.21-3/00 - FABRICAÇÃO DE EQUIPAMENTOS DE INFORMÁTICA Secundárias 26.10-8/00 - FABRICAÇÃO DE COMPONENTES ELETRÔNICOS 26.22-1/00 - FABRICAÇÃO DE PERIFÉRICOS PARA EQUIPAMENTOS DE INFORMÁTICA 26.31-1/00 - FABRICAÇÃO DE EQUIPAMENTOS TRANSMISSORES DE COMUNICAÇÃO, PEÇAS E ACESSÓRIOS 28.23-2/00 - FABRICAÇÃO DE MÁQUINAS E APARELHOS DE REFRIGERAÇÃO E VENTILAÇÃO PARA USO INDUSTRIAL E COMERCIAL, PEÇAS E ACESSÓRIOS 28.24-1/01 - FABRICAÇÃO DE APARELHOS E EQUIPAMENTOS DE AR CONDICIONADO PARA USO INDUSTRIAL 28.24-1/02 - FABRICAÇÃO DE APARELHOS E EQUIPAMENTOS DE AR CONDICIONADO PARA USO NÃO-INDUSTRIAL 28.29-1/01 - FABRICAÇÃO DE MÁQUINAS DE ESCREVER, CALCULAR E OUTROS EQUIPAMENTOS NÃO-ELETRÔNICOS PARA ESCRITÓRIO, PEÇAS E ACESSÓRIOS 33.13-9/99 - MANUTENÇÃO E REPARAÇÃO DE MÁQUINAS, APARELHOS E MATERIAIS ELÉTRICOS NÃO ESPECIFICADOS ANTERIORMENTE 33.14-7/07 - MANUTENÇÃO E REPARAÇÃO DE MÁQUINAS E APARELHOS DE REFRIGERAÇÃO E VENTILAÇÃO PARA USO INDUSTRIAL E COMERCIAL		
Unidade de cadastro AFR 04.01 - Auditoria-Fiscal Regional do Interior - Barra Mansa	Unidade de fiscalização AFR 04.01 - Auditoria-Fiscal Regional do Interior - Barra Mansa	
Observação Regime normal desde 15/02/2011. Documentos fiscais emitidos podem gerar crédito.		

Comprovante emitido nos termos da Resolução SEFAZ nº 720/2014, Parte II, Anexo I, em 15/03/2019 10:44:32.

Código de autenticidade: 79299979018445707.

**SECRETARIA DE ESTADO DE FAZENDA**

Sistema Integrado de Cadastro de Contribuintes do ICMS do Estado do Rio de Janeiro

Comprovante de Inscrição e de Situação Cadastral

CNPJ/CPF 01.579.387/0001-45	Inscrição Estadual 79.299.979	Data da concessão da inscrição 15/02/2011
Nome empresarial INVESTIPLAN COMPUTADORES E SISTEMAS DE REFRIGERAÇÃO EIRELI		
Título do estabelecimento		
Natureza Jurídica Empresa Individual de Responsabilidade Limitada (de		
Regime de apuração Regime normal de tributação - Confronto débito e crédito	Tipo de unidade do estabelecimento Unidade Operacional	
Endereço do estabelecimento RUA SAO CAMILO, 22 LOJA 1 Vista Alegre - BARRA MANSA RJ 27.320-570		
Situação cadastral Habilitada	Data da situação cadastral 21/10/2016	
33.14-7/08 - MANUTENÇÃO E REPARAÇÃO DE MÁQUINAS, EQUIPAMENTOS E APARELHOS PARA TRANSPORTE E ELEVÇÃO DE CARGAS 33.14-7/09 - MANUTENÇÃO E REPARAÇÃO DE MÁQUINAS DE ESCREVER, CALCULAR E DE OUTROS EQUIPAMENTOS NÃO-ELETRÔNICOS PARA ESCRITÓRIO 33.29-5/99 - INSTALAÇÃO DE OUTROS EQUIPAMENTOS NÃO ESPECIFICADOS ANTERIORMENTE 62.01-5/01 - Desenvolvimento de programas de computador sob encomenda 62.02-3/00 - DESENVOLVIMENTO E LICENCIAMENTO DE PROGRAMAS DE COMPUTADOR CUSTOMIZÁVEIS 62.03-1/00 - DESENVOLVIMENTO E LICENCIAMENTO DE PROGRAMAS DE COMPUTADOR NÃO-CUSTOMIZÁVEIS 62.04-0/00 - CONSULTORIA EM TECNOLOGIA DA INFORMAÇÃO 62.09-1/00 - SUPORTE TÉCNICO, MANUTENÇÃO E OUTROS SERVIÇOS EM TECNOLOGIA DA INFORMAÇÃO 63.11-9/00 - TRATAMENTO DE DADOS, PROVEDORES DE SERVIÇOS DE APLICAÇÃO E SERVIÇOS DE HOSPEDAGEM NA INTERNET 63.99-2/00 - OUTRAS ATIVIDADES DE PRESTAÇÃO DE SERVIÇOS DE INFORMAÇÃO NÃO ESPECIFICADAS ANTERIORMENTE 74.20-0/05 - SERVIÇOS DE MICROFILMAGEM 77.11-0/00 - LOCAÇÃO DE AUTOMÓVEIS SEM CONDUTOR 77.29-2/02 - ALUGUEL DE MÓVEIS, UTENSÍLIOS E APARELHOS DE USO DOMÉSTICO E PESSOAL; INSTRUMENTOS MUSICAIS 77.31-4/00 - ALUGUEL DE MÁQUINAS E EQUIPAMENTOS AGRÍCOLAS SEM OPERADOR 77.33-1/00 - ALUGUEL DE MÁQUINAS E EQUIPAMENTOS PARA ESCRITÓRIO		
Unidade de cadastro AFR 04.01 - Auditoria-Fiscal Regional do Interior - Barra Mansa	Unidade de fiscalização AFR 04.01 - Auditoria-Fiscal Regional do Interior - Barra Mansa	
Observação Regime normal desde 15/02/2011. Documentos fiscais emitidos podem gerar crédito.		

Comprovante emitido nos termos da Resolução SEFAZ nº 720/2014, Parte II, Anexo I, em 15/03/2019 10:44:32.

Código de autenticidade: 79299979018445707.

24

24º OFICIO DE NOTAS - José Mario Pinheiro Pinto
Avenida Alameda Barros, 139 - C. Copacabana - Rio de Janeiro - RJ - CEP: 22250-000 - Telefone: (21) 3533-6021

026007AC016752

Certifico e dou fé que a presente é uma cópia verdadeira e fiel do documento que me foi apresentado.
Autenticação: R\$ 2,35
Proc. dados: R\$ 5,78
Total: R\$ 8,13

Selo: EDD267208-Q&X

Consulte em: <http://www3.bco.gov.br>



• R.1 •

**SECRETARIA DE ESTADO DE FAZENDA**

Sistema Integrado de Cadastro de Contribuintes do ICMS do Estado do Rio de Janeiro

Comprovante de Inscrição e de Situação Cadastral

CNPJ/CPF 01.579.387/0001-45	Inscrição Estadual 79.299.979	Data da concessão da inscrição 15/02/2011
Nome empresarial INVESTIPLAN COMPUTADORES E SISTEMAS DE REFRIGERAÇÃO EIRELI Título do estabelecimento		
Natureza Jurídica Empresa Individual de Responsabilidade Limitada (de		
Regime de apuração Regime normal de tributação - Confronto débito e crédito	Tipo de unidade do estabelecimento Unidade Operacional	
Endereço do estabelecimento RUA SAO CAMILO, 22 LOJA 1 Vista Alegre - BARRA MANSA RJ 27.320-570		
Situação cadastral Habilitada	Data da situação cadastral 21/10/2016	
77.39-0/99 - ALUGUEL DE OUTRAS MÁQUINAS E EQUIPAMENTOS COMERCIAIS E INDUSTRIAIS NÃO ESPECIFICADOS ANTERIORMENTE, SEM OPERADOR 78.30-2/00 - FORNECIMENTO E GESTÃO DE RECURSOS HUMANOS PARA TERCEIROS 82.19-9/01 - FOTOCÓPIAS 82.19-9/99 - PREPARAÇÃO DE DOCUMENTOS E SERVIÇOS ESPECIALIZADOS DE APOIO ADMINISTRATIVO NÃO ESPECIFICADOS ANTERIORMENTE 82.30-0/01 - SERVIÇOS DE ORGANIZAÇÃO DE FEIRAS, CONGRESSOS, EXPOSIÇÕES E FESTAS 95.11-8/00 - REPARAÇÃO E MANUTENÇÃO DE COMPUTADORES E DE EQUIPAMENTOS PERIFÉRICOS 95.12-6/00 - REPARAÇÃO E MANUTENÇÃO DE EQUIPAMENTOS DE COMUNICAÇÃO 95.21-5/00 - REPARAÇÃO E MANUTENÇÃO DE EQUIPAMENTOS ELETROELETRÔNICOS DE USO PESSOAL E DOMÉSTICO		
Unidade de cadastro AFR 04.01 - Auditoria-Fiscal Regional do Interior - Barra Mansa	Unidade de fiscalização AFR 04.01 - Auditoria-Fiscal Regional do Interior - Barra Mansa	
Observação Regime normal desde 15/02/2011. Documentos fiscais emitidos podem gerar crédito.		

Comprovante emitido nos termos da Resolução SEFAZ nº 720/2014, Parte II, Anexo I, em 15/03/2019 10:44:32.

Código de autenticidade: 79299979018445707.

**PREFEITURA MUNICIPAL DE BARRA MANSA**

Página:1/1

RUA LUIZ PONCE, nº 263 - CEP 27310-400

Email:fazenda@barramansa.rj.gov.br Fone:(24) 2106-3400

BOLETIM DE CADASTRO ECÔNOMICO

Código Cadastro:134833	Insc Estadual:79299979	Insc Municipal:601075	Situação:ATIVO
Razão Social:INVESTPLAN COMPUTADORES E SISTEMAS DE REFRIGERAÇÃO LTDA.			Dt.Inclusão:25/11/1996
Nome Fantasia:			CPF/CNPJ:01.579.387/0001-45
Tipo Estabelecimento:MATRIZ	Junta Comercial:	Dt.Encerramento:	Dt.Abertura:25/11/1996

Localização

Logradouro:RUA SÃO CAMILO	Nº: 22	Q:	L:
Bairro:VISTA ALEGRE	Loteamento:		
Complemento:	Cidade: BARRA MANSA	CEP: 27301-970	

Atividade Econômica

Principal: 25411-LOCAÇÃO DE MICROCOMPUTADORES E CONGÊNERES

Secundárias:

25410-LOCAÇÃO DE MÁQUINAS E EQUIPAMENTOS
27304-SERVIÇOS DE INSTALAÇÃO DE APARELHOS E EQUIPAMENTOS
27415-REPARAÇÃO DE EQUIPAMENTOS DE INFORMÁTICA
27417-REPARAÇÃO DE EQUIPAMENTOS ELETRO-ELETRÔNICOS
27428-REPARAÇÃO EM APARELHOS DE REFRIGERAÇÃO

CNAE Empresa

Principal: 7733100-Aluguel de máquinas e equipamentos para escritório

Secundárias:

3329599-Instalação de outros equipamentos não especificados anteriormente
3314707-Manutenção e reparação de máquinas e aparelhos de refrigeração e ventilação para uso industrial e comercial
7731400-Aluguel de máquinas e equipamentos agrícolas sem operador
9511800-Reparação e manutenção de computadores e de equipamentos periféricos
9521500-Reparação e manutenção de equipamentos eletroeletrônicos de uso pessoal e doméstico

Sócios

CPF/CNPJ:028.988.317-27	Nome:PAULO AFONSO FRIAS TRINDADE JUNIOR	
Tipo:ADMINISTRADOR	Percentual:0%	Data Início:02/04/2012
CPF/CNPJ:011.939.837-03	Nome:MONICA DE MOURA FRIAS TRINDADE	
Tipo:ADMINISTRADOR	Percentual:0%	Data Início:02/04/2012

Contador

CPF/CNPJ: Nome/Razão Social:

Características

AREA ESTABELECIMENTO:265,00
CLASSIFICAÇÃO:PRESTAÇÃO DE SERVIÇOS
CÓDIGO OBJETO:134833
EMPREGADOS:5,00
INSCRIÇÃO IMOBILIÁRIA:NO.31.13.010.003.000
MICRO EMPRESA:NÃO
NATUREZA JURÍDICA:PESSOA JURÍDICA
RETÉM ISS:INDEFINIDO
SIMPLES:NÃO OPTANTE
SITUAÇÃO ALVARÁ:DEFINITIVO
TIPO DO ESTABELECIMENTO:MATRIZ

Alvará
Localização e Funcionamento

DEFINITIVO

NOME
INVESTIPLAN COMPUTADORES E SISTEMAS DE REFRIGERAÇÃO
LTDA.

RUA SÃO CAMILO 22
VISTA ALEGRE - Barra Mansa/RJ - CEP: 27301-970

- ATIVIDADES LICENCIADAS
- 25411 - Locação de Microcomputadores e Congêneros
 - 25410 - Locação de Máquinas e Equipamentos
 - 27428 - Reparação em Aparelhos de Refrigeração
 - 27415 - Reparação de Equipamentos de Informática
 - 27417 - Reparação de Equipamentos Eletro-Eletrônicos
 - 27304 - Serviços de Instalação de Aparelhos e Equipamentos

*601075

01441/2013

CADASTRO EMPRESAS
67508

VALOR
Indeterminado

CVU
01.579.387/0001-45

NOME DO RESPONSÁVEL PELO ESTABELECIMENTO
PAULO AFONSO FRIAS TRINDADE JUNIOR

CPF DO RESPONSÁVEL PELO ESTABELECIMENTO
028.988.317-27

RESTRICÇÕES



EM 16 DE

25 DE

DE 2013

DEPARTAMENTO DE FISCALIZAÇÃO
UNIDADE de Rosário Maleck
Gerente Fiscalização Fazendária
INSTR 4680-9

ESTE ALVARÁ DEVERÁ SER AFIXADO EM LOCAL VISÍVEL SOB PENA DE MULTA PREVISTA NO ARTIGO 207 DO CÓDIGO TRIBUTÁRIO DO MUNICÍPIO

E NÃO IMPEDIRÁ O CUMPRIMENTO DE OBRIGACIONES DE OUTRAS LEGISLAÇÕES ESTADUAIS E FEDERAIS E RELES ORIGENS FISCALITARIAS DE NATUREZA FEDERAL E ESTADUAL E RELES ORIGENS FISCALITARIAS DE NATUREZA MUNICIPAL



Prefeitura Municipal de Barra Mansa

SECRETARIA MUNICIPAL DE FAZENDA

008960

24

24º OFICIO DE NOTAS - José Mario Pinheiro Pinto
Avenida Akassuto Barros, 139 - Centro - Rio de Janeiro - Telefone: (21) 3533-6021

AUTENTICAÇÃO



Certifico e dou fé que a presente é uma cópia verdadeira e fiel do documento que me foi apresentado para autenticação em 18/08/2019.
Autenticação: R\$ 2,35
Proc. dados: R\$ 5,78
Total: R\$ 8,13

Selo: EDDZ67205
Tel. (21) 2510-7883
Fax (21) 7948-6574
Consulte em <https://www3.tju.br/autenticacao>
- RJ -



AUTENTICADO



MINISTÉRIO DA FAZENDA
Secretaria da Receita Federal do Brasil
Procuradoria-Geral da Fazenda Nacional

**CERTIDÃO POSITIVA COM EFEITOS DE NEGATIVA DE DÉBITOS RELATIVOS AOS TRIBUTOS
FEDERAIS E À DÍVIDA ATIVA DA UNIÃO**

Nome: **INVESTIPLAN COMPUTADORES E SISTEMAS DE REFRIGERACAO EIRELI**
CNPJ: **01.579.387/0001-45**

Ressalvado o direito de a Fazenda Nacional cobrar e inscrever quaisquer dívidas de responsabilidade do sujeito passivo acima identificado que vierem a ser apuradas, é certificado que:

1. constam débitos administrados pela Secretaria da Receita Federal do Brasil (RFB) com exigibilidade suspensa nos termos do art. 151 da Lei nº 5.172, de 25 de outubro de 1966 - Código Tributário Nacional (CTN), ou objeto de decisão judicial que determina sua desconsideração para fins de certificação da regularidade fiscal, ou ainda não vencidos; e
2. constam nos sistemas da Procuradoria-Geral da Fazenda Nacional (PGFN) débitos inscritos em Dívida Ativa da União (DAU) com exigibilidade suspensa nos termos do art. 151 do CTN, ou garantidos mediante bens ou direitos, ou com embargos da Fazenda Pública em processos de execução fiscal, ou objeto de decisão judicial que determina sua desconsideração para fins de certificação da regularidade fiscal.

Conforme disposto nos arts. 205 e 206 do CTN, este documento tem os mesmos efeitos da certidão negativa.

Esta certidão é válida para o estabelecimento matriz e suas filiais e, no caso de ente federativo, para todos os órgãos e fundos públicos da administração direta a ele vinculados. Refere-se à situação do sujeito passivo no âmbito da RFB e da PGFN e abrange inclusive as contribuições sociais previstas nas alíneas 'a' a 'd' do parágrafo único do art. 11 da Lei nº 8.212, de 24 de julho de 1991.

A aceitação desta certidão está condicionada à verificação de sua autenticidade na Internet, nos endereços <<http://rfb.gov.br>> ou <<http://www.pgfn.gov.br>>.

Certidão emitida gratuitamente com base na Portaria Conjunta RFB/PGFN nº 1.751, de 2/10/2014.
Emitida às 09:38:35 do dia 20/08/2019 <hora e data de Brasília>.
Válida até 16/02/2020.

Código de controle da certidão: **38DF.518A.5DF3.6091**
Qualquer rasura ou emenda invalidará este documento.

24

24º OFICIO DE NOTAS - José Mario Pinheiro Pinto
Avenida Alberto Basso, 130 - Vila Alpina - São Paulo - SP - CEP: 05411-000
Telefone: (11) 3552-6021

AUTENTICAÇÃO

Certifico e dou fé que a presente
documentação que me foi apresentada
foi dada: R\$ 2,35
Total: R\$ 3,78

Selo: EDD267204-050
Consulte em <https://www3.tsp.jus.br/imprescrit>



RESENTE/AGUSTAR



CERTIDÃO DE REGULARIDADE FISCAL Nº 10-2019/0001553-0

CERTIDÃO POSITIVA DE DÉBITOS COM EFEITOS DE NEGATIVA - CPN

IDENTIFICAÇÃO DO REQUERENTE

CPF / CNPJ 01.579.387/0001-45

CAD-ICMS ATIVO

NOME / RAZÃO SOCIAL

INVESTIPLAN COMPUTADORES E SISTEMAS DE REFRIGERAÇÃO EIRELI

CERTIFICAMOS, para os fins de direito, e de acordo com as informações registradas nos Sistemas Corporativos da Secretaria de Estado de Fazenda, que, até a presente data, CONSTAM DÉBITOS perante a RECEITA ESTADUAL para o requerente acima identificado, porém com EXIGIBILIDADE SUSPensa, nos termos da legislação tributária em vigor.

EMITIDA EM: 25/04/2019 AS 15:43:45

VÁLIDA ATÉ: 22/10/2019

Atílio José C. P. Pereira
Auditor Fiscal - RJ
ID: 1951709-2

(assinatura da autoridade fiscal emitente)

Nome: ATILIO JOSE CLARET PEGAS PEREIRA

Matricula: 0834640-5

OBSERVAÇÕES

Esta certidão deve estar acompanhada da Certidão Negativa da Dívida Ativa, emitida pelo órgão próprio da Procuradoria Geral do Estado, nos termos da Resolução Conjunta PGE/SER nº 33/2004.

A autenticidade desta certidão pode ser confirmada pela Internet (www.sefaz.rj.gov.br).

A relação de débitos existentes será entregue ao requerente ou ao seu representante legal.

A verificação de débitos é efetuada pelo CNPJ do requerente, abrangendo sua regularidade fiscal e de estabelecimentos que porventura possuir com mesma razão de CNPJ. A razão social, quando indicada, é informação apenas ilustrativa.

O campo CAD-ICMS atesta a situação do CNPJ do requerente no Cadastro Estadual de Contribuintes do ICMS: ATIVO - estabelecimento inscrito e ativo; DESATIVADO - estabelecimento inscrito e desativado; NÃO INSCRITO - estabelecimento sem qualquer inscrição. No caso de estabelecimento inscrito no CAD-ICMS, sua identificação deverá ser obtida pelo Comprovante de Inscrição e de Situação Cadastral (www.sefaz.rj.gov.br).

A condição de não-inscrito ou desativado não desobriga o requerente de possuir inscrição ativa no CAD-ICMS caso exerça atividade relacionada no artigo 31 da Resolução SEF nº 2.861/97 (texto disponível em www.sefaz.rj.gov.br).

FINALIDADE (A SER INFORMADA EM CASO DE DETERMINAÇÃO JUDICIAL)

24º OFÍCIO DE NOTAS - José Mano Pinheiro Pinto
Av. Amazonas 600 - Fone: (11) 3651-8001

Autenticado em nota / www.fisco.br/autenticado

Selo: EDD267203-H30
Valor: R\$ 8,13
Procedimento: R\$ 2,35
Autenticado que me foi apresentado
Certifico e dou fé que a presente
documentação é verdadeira e legítima

24º OFÍCIO DE NOTAS - José Mano Pinheiro Pinto
Av. Amazonas 600 - Fone: (11) 3651-8001

Autenticado em nota / www.fisco.br/autenticado

Selo: EDD267203-H30
Valor: R\$ 8,13
Procedimento: R\$ 2,35
Autenticado que me foi apresentado
Certifico e dou fé que a presente
documentação é verdadeira e legítima

24º OFÍCIO DE NOTAS - José Mano Pinheiro Pinto
Av. Amazonas 600 - Fone: (11) 3651-8001

Autenticado em nota / www.fisco.br/autenticado

Selo: EDD267203-H30
Valor: R\$ 8,13
Procedimento: R\$ 2,35
Autenticado que me foi apresentado
Certifico e dou fé que a presente
documentação é verdadeira e legítima





PROCURADORIA GERAL DO ESTADO
Coordenadoria Geral das Procuradorias Regionais

CERTIDÃO

Atendendo ao pedido contido no item 02, do Memorando Interno nº 12, oriundo da 5ª Procuradoria Regional, certifico, tendo em vista as informações fornecidas pelo Sistema da Dívida Ativa, que no período de 1977 até 10/04/2019, **CONSTA DÉBITO INSCRITO** em dívida ativa em nome de **INVESTIPLAN COMPUTADORES E SISTEMAS DE REFRIGERAÇÃO EIRELI**, C. N. P. J. nº 01.579.387/0001-45, Inscrição Estadual nº 79.299.979, corporificado na(s) certidão de dívida ativa nº(s): 2017/133.720-5, sendo que o(s) referido(s) débito(s) se encontra(m) na situação prevista no art. 1º, II da Resolução PGE nº 2.690 de 05 de outubro de 2009, o que determina a expedição de **CERTIDÃO POSITIVA COM EFEITOS DE NEGATIVA**, nos termos do art. 206 do CTN em relação a tal(is) débito(s).

CONSTAM, também, **DÉBITOS**, em nome da requerente, com a mesma raiz do C. N. P. J., corporificados nas Certidões de dívida ativa nº 2016/068.409-6; 2016/068.904-6; 2017/120.555-0; 2018/008.577-9; 2018/008.628-0; 2018/012.036-0; 2018/035.572-7 e 2019/001.699-6, sendo que o(s) referido(s) débito(s) se encontra(m) na situação prevista no art. 1º, II da Resolução PGE nº 2.690 de 05 de outubro de 2009, o que determina a expedição de **CERTIDÃO POSITIVA COM EFEITOS DE NEGATIVA**, nos termos do art. 206 do CTN em relação a tal(is) débito(s).

A presente certidão tem validade de 180 (cento e oitenta) dias após sua emissão.

Em 10 de abril de 2019

Isabela Leão Monteiro
Procuradora do Estado
ID: 50143778

ISABELA LEÃO MONTEIRO
PROCURADORA DO ESTADO
ID: 50143778

24

24º OFÍCIO DE NOTAS - José Mario Pinheiro Pinto

Avenida Alencastro Barros, 139 - C. Centro - Rio de Janeiro - RJ - CEP: 20090-002

95983740436746

Certifico e dou fé que o presente documento vive na forma original.

Autenticação: R\$ 2,35

Proc. dados: R\$ 3,78

Total: R\$ 6,13

Selo: EDD267202-ASE

Consulte em <http://www3.ssp.gov.br>



**PREFEITURA MUNICIPAL DE BARRA MANSA**RUA LUÍS PONCE, nº, CENTRO - 27310-400
Email: fazenda@barramansa.rj.gov.br Fone: (24) 2106-3400

Nº: 12270/201

CERTIDÃO NEGATIVA DE DÉBITOS DE TRIBUTOS MUNICIPAIS E DÍVIDA ATIVA - GERAL - MOBIL

1084980134833201910854151

NOME INVESTIPLAN COMPUTADORES E SISTEMAS DE REFRIGERAÇÃO EIRELI		CÓDIGO DO CADASTRO 134833
CPF/CNPJ 01.579.387/0001-45	RG/INSCR. ESTADUAL 79299979	INSCRIÇÃO MUNICIPAL 601075
MATRICULA	QUADRA	LOTE

ENDEREÇO

RUA SÃO CAMILO, 22 - Bairro : VISTA ALEGRE - BARRA MANSA/RJ

FINALIDADE

Licitação

Observação:

Emissão: 15/08/2019.

Validade: 13/11/2019.

A Prefeitura Municipal de Barra Mansa conforme preceitua o Art. 532, da Lei Complementar 57 de 21 de Dezembro de 2009 - Código Tributário Municipal, CERTIFICA que a inscrição municipal acima, em relação ao objeto da Certidão encontra-se em situação REGULAR perante a Fazenda Pública Municipal. Estando em dia com os pagamentos dos tributos apurados e parcelados até a presente data. A Certidão não servirá de prova contra a cobrança de quaisquer débitos referentes a recolhimentos que não tenham sido efetuados e que venham a ser apurados pelo Fisco Municipal, conforme prerrogativa legal prevista nos Incisos de I a IX do Art. 149 da Lei Federal 5.172 de 25 de Outubro de 1966 - Código Tributário Nacional.

Haroldo do Rosário Júnior
Gerente de Arrecadação Fazendária - PMBM
Matrícula: 4113-0

Voltar

Imprimir



Certificado de Regularidade do FGTS - CRF

Inscrição: 01.579.387/0001-45

Razão Social: INVESTIPLAN COMPUTADORES E SISTEMAS DE REFRIGERACAO EIR

Endereço: R SAO CAMILO 22 LOJA 01 / VISTA ALEGRE / BARRA MANSA / RJ /
27320-570

A Caixa Econômica Federal, no uso da atribuição que lhe confere o Art. 7, da Lei 8.036, de 11 de maio de 1990, certifica que, nesta data, a empresa acima identificada encontra-se em situação regular perante o Fundo de Garantia do Tempo de Serviço - FGTS.

O presente Certificado não servirá de prova contra cobrança de quaisquer débitos referentes a contribuições e/ou encargos devidos, decorrentes das obrigações com o FGTS.

Validade: 04/09/2019 a 03/10/2019

Certificação Número: 2019090401322472687627

Informação obtida em 09/09/2019 09:32:13

A utilização deste Certificado para os fins previstos em Lei esta condicionada a verificação de autenticidade no site da Caixa:
www.caixa.gov.br

24

24º OFÍCIO DE NOTAS - José Mário Pinheiro Pinto
Avenida Antônio Sales, 120 - C. Centro - Rio de Janeiro - Telefone: (21) 3551-0021

98960740288153

Certifico e dou fé que a presente
documentação que me foi apresentada
Autenticacao: R\$ 2,25
Proc. Judic. R\$ 3,50
Total: R\$ 5,75

AUTENTICADO

11/09/2018
11/09/2018
OFÍCIO DE NOTAS
Substituto

Selo: EDEP71305-MUG

Consulte em <http://www3.tj.jus.br/sisprojudic>





PODER JUDICIÁRIO
JUSTIÇA DO TRABALHO

CERTIDÃO NEGATIVA DE DÉBITOS TRABALHISTAS

Nome: INVESTIPLAN COMPUTADORES E SISTEMAS DE REFRIGERACAO EIRELI
(MATRIZ E FILIAIS)CNPJ: 01.579.387/0001-45

Certidão nº: 173835546/2019

Expedição: 10/06/2019, às 10:17:55

Validade: 06/12/2019 - 180 (cento e oitenta) dias, contados da data de sua expedição.

Certifica-se que **INVESTIPLAN COMPUTADORES E SISTEMAS DE REFRIGERACAO E I R E L I** (MATRIZ E FILIAIS), inscrito(a) no CNPJ sob o nº **01.579.387/0001-45**, **NÃO CONSTA** do Banco Nacional de Devedores Trabalhistas.

Certidão emitida com base no art. 642-A da Consolidação das Leis do Trabalho, acrescentado pela Lei nº 12.440, de 7 de julho de 2011, e na Resolução Administrativa nº 1470/2011 do Tribunal Superior do Trabalho, de 24 de agosto de 2011.

Os dados constantes desta Certidão são de responsabilidade dos Tribunais do Trabalho e estão atualizados até 2 (dois) dias anteriores à data da sua expedição.

No caso de pessoa jurídica, a Certidão atesta a empresa em relação a todos os seus estabelecimentos, agências ou filiais.

A aceitação desta certidão condiciona-se à verificação de sua autenticidade no portal do Tribunal Superior do Trabalho na Internet (<http://www.tst.jus.br>).

Certidão emitida gratuitamente.

INFORMAÇÃO IMPORTANTE

Do Banco Nacional de Devedores Trabalhistas constam os dados necessários à identificação das pessoas naturais e jurídicas inadimplentes perante a Justiça do Trabalho quanto às obrigações estabelecidas em sentença condenatória transitada em julgado ou em acordos judiciais trabalhistas, inclusive no concernente aos recolhimentos previdenciários, a honorários, a custas, a emolumentos ou a recolhimentos determinados em lei; ou decorrentes de execução de acordos firmados perante o Ministério Público do Trabalho ou Comissão de Conciliação Prévia.

24

24º OFÍCIO DE NOTAS - José Mario Pinheiro Pinto 089637A0438743
Avenida Almirante Barros, 139 - C. Centro - Rio de Janeiro - Telefone: (21) 3552-8021

AUTENTICAÇÃO
ENRIQUE ALVES 28/08/2019

Certifico e dou fé que a presente é uma cópia verdadeira e fiel do documento que me foi apresentado, tendo sido original.

Autenticado: R\$ 2,35
Proc. dados: R\$ 3,78
Total: R\$ 6,13

Selo: EDDZ67189 FST (21) 2542-7858
Consulte em <http://www.fst.gov.br>



089637A0438743

24

24º OFICIO DE NOTAS - José Mario Pinheiro Pinto
Rua Alvaro de Azevedo, 130 - Vila Militar - Rio de Janeiro - RJ - CEP: 22251-900 - Telefone: (21) 3553-0521

REGISTRADO 26741

Autentico e dou fé que
documento que me foi
Autenticado. R\$ 2,30
Por: data: R\$ 5,78
Total: R\$ 8,13

Selo: EDD267496-YH

Consulte em: <http://www.tre.br>





Poder Judiciário
Estado do Rio de Janeiro

CERTIDÃO

Nº 2019.037.12725

Em atendimento ao requerido junto a esta Corregedoria-Geral da Justiça/RJ por **INVESTIPLAN COMPUTADORES E SISTEMAS DE REFRIGERAÇÃO EIRELI**, CNPJ/CPF nº **01.579.387/0001-45**, **CERTIFICO**, para fins de prova em **Licitação Pública** que, de acordo com o artigo noventa e oito, item quatro, da Resolução número cinco, de vinte e quatro de março de mil novecentos e setenta e sete, do Egrégio Tribunal de Justiça do Estado do Rio de Janeiro (Livro III do Código de Organização e Divisão Judiciárias do Estado do Rio de Janeiro), baixada em complementação à Resolução número um, de vinte e um de março de mil novecentos e setenta e cinco, do mesmo Tribunal, os **Ofícios de Justiça na Comarca de BARRA MANSA** são em número de quatro, competindo ao: **1º Ofício** - tabelião de notas, oficial do registro de protesto de títulos e privativo do registro de títulos e documentados, registro civil de pessoas jurídicas; **2º Ofício** - tabelião de notas, oficial do registro de imóveis da 1ª Circunscrição (2º e 4º Distritos e parte do 3º Distrito situada entre a linha férrea da Rede Mineira de Viação e os limites do 2º Distrito do Município de Rio Claro e do Estado de São Paulo), oficial do registro de protesto de títulos; **3º Ofício** - tabelião de notas e oficial do registro de imóveis da 2ª Circunscrição (parte do 1º Distrito situada à margem esquerda do Rio Paraíba do Sul); **4º Ofício** - tabelião de notas e oficial do registro de imóveis da 3ª Circunscrição (parte do 1º Distrito situada à margem direita do Rio Paraíba do Sul e parte do 3º Distrito situada entre a linha férrea da Rede Mineira de Viação e os limites do 1º Distrito do Município de Rio Claro). **CERTIFICO** ainda, que, compete ao **RCPN 1º Distrito** Registro Civil de Pessoas Naturais e Registro de Interdições e Tutelas; absorveu atribuições e acervos dos RCPN do 2º Distrito, RCPN do 4º Distrito e RCPN do 3º Distrito. Em conformidade com os artigos doze e quatorze do Capítulo três da Resolução número cinco, de vinte e quatro de março de mil novecentos e setenta e sete, na Comarca de **BARRA MANSA**, existe apenas um **Cartório de Distribuição**, com atribuições cumulativas de Contador e Partidor. **BARRA MANSA DCP**: Av. Argemiro de Paula Coutinho, 2000 - Centro;

A seguir os respectivos endereços dos serviços: **BARRA MANSA 01 OF DE JUSTICA**: Rua Juiz Antonio Cianni, 137 Nilo Pecanha, 75 sl.104/105 - Centro; **BARRA MANSA 02 OF DE JUSTICA**: Rua Benedita Helena de Lima, 116 - Centro; **BARRA MANSA 03 OF DE JUSTICA**: Rua Nilo Pecanha, 21 - Centro; **BARRA MANSA 04 OF DE JUSTICA**: Nilo Pecanha, 05e09 apto 101 e loja 17 - Centro; **BARRA MANSA RCPN 01 DISTR**: Rua Duque de Caxias, 391 - Centro.

Observações:

- As informações do nome e nº do CPF/CNPJ do solicitante são de responsabilidade do solicitante da Certidão, devendo a titularidade ser conferida pelo interessado e destinatário;
- A autenticidade desta Certidão poderá ser confirmada na página da Corregedoria Geral da Justiça do Estado do Rio de Janeiro, no endereço <http://www.tjrj.jus.br/cgj>
- A autenticação poderá ser efetivada, no máximo, em até 3 (três) meses após a expedição.

Rio de Janeiro, 14/08/2019 10:43:54,

Divisão de Pessoal da Diretoria Geral de Administração da Corregedoria Geral da Justiça do Estado do Rio de Janeiro

24 **24º OFÍCIO DE NOTAS - José Mario Pinheiro Pinto** 08007408142
 Avenida Primavera Paulista, 539 - Jd. Primavera - São Paulo - SP

A. T. ENRIQUE ALVES 2019
 Diretor Geral

Certificado nº 0.14.0064.11
 Documento: 206 mg for de
 Autenticação de R\$ 2,35
 Proc. Jud. nº 8.13
Selo: DD267198 - RJ
 Consultar a seguir: www.3b.com.br

13 de 11/2019
 13 de 11/2019
 13 de 11/2019



Regimento de Custas Judiciais do Estado do Rio de Janeiro
Valor cobrado: R\$ 22,18 GRERJ N° 8050799151270

24 24º OFÍCIO DE NOTAS - José Mario Pinheiro Pinto 09166760426141
Avenida Almirante Buzos, 100 - Centro - Rio de Janeiro - Telefone: (21) 3203-6021

AUTENTICAÇÃO
Certifico e dou fé que o presente documento que me foi apresentado é autêntico e verdadeiro.

Autenticação: R\$ 2,18
Proc. Judicial: R\$ 5,78
Total: R\$ 8,13

Selo: EDDZ6719

Consulte em <https://www4.tjrj.jus.br/CLP/certidao.aspx>

08/2019
Tel. (21) 2762-863
EMERJ 7348-8514
RJ





Poder Judiciário, TJERJ
 Corregedoria Geral da Justiça
 Selo de Fiscalização Eletrônica
 EDCO 47225 YKM
 Consulte a validade do selo em:
http://www4.tj.jus.br/SFE_CPAJ



REPÚBLICA FEDERATIVA DO BRASIL
 REGISTRO CIVIL DAS PESSOAS NATURAIS

PRIMEIRO DISTRITO DO MUNICÍPIO DE BARRA MANSA - RJ
 RUA DUQUE DE CAXIAS Nº 391, CENTRO, BARRA MANSA - RJ

CERTIDÃO

MARIA APARECIDA DE SOUZA REIS, Oficial do 1º Distrito, Privativo de Registro de **Interdições, Tutelas, Curatelas, Falências**, desta Cidade de Barra Mansa, Estado do Rio de Janeiro: **C E R T I F I C A**, que: revendo os livros competentes da capacidade jurídica, dos mesmos **NADA CONSTATUELA**:
com referência às Interdições Cíveis de Tutela: previstas nos artigos nºs. 1.728 a 1.766 do Código Civil Brasileiro, desde 1939, até a presente data: **CURATELA**:
com referência às Interdições Cíveis de Curatela: previstas nos artigos nºs. 1.767 a 1.783 do Código Civil Brasileiro, desde 1939, até a presente data, contra o nome de: **INVESTIPLAN COMPUTADORES E SISTEMAS DE REFRIGERAÇÃO EIRELI**, CNPJ:01.579.387/0001-45

O referido é verdade e dou fé. Barra Mansa-RJ, 1 de Agosto de 2019. Eu, Substituto, assino.

Carlos Eduardo Reis Maciel

Carlos Eduardo Reis Maciel
 Substituto
 Matrícula 94-0002

Válida por 90 dias.

Emolumentos: Tab 21, L* = 20,45 + Tab 21, LB(S) = 46,25 + FETJ = 15,26 + FUNOPERJ = 3,84 + FUNPERJ = 3,84 + FUNARPEN = 3,07 + ISS = 4,04. Total = R\$ 106,85

Arpen ri - AA007407184 - P



24 24º OFÍCIO DE NOTAS - José Mario Pinheiro Pinto
 Avenida Afonso Barros, 130 - C - Centro - Rio de Janeiro - Telefone: (21) 3053-0021

AUTENTICAÇÃO 14/09/2019
 Certifica e dá fé que o presente documento que me foi apresentado é autêntico.
 Autenticação: R\$ 2,35
 Proc. judicial: R\$ 8,13
 Total: R\$ 10,48

Selo: EDEP71306-AMT
 Consulte em <https://www3.tjrj.jus.br/sistema/autenticacao>

2222-1853-71306
 Substituto

385607AG080104

DETALHAMENTO DA MATRÍCULA		CPF (14)	Número do Livro
Matrícula	0018930155 1987 1 083 350 0008333 31	00000000000000000000	00000000000000000000
Padrão		00000000000000000000	00000000000000000000
DETALHAMENTO			
00000 (00188-3)	Cartório Nacional de Serventia		
bb (01)	Cartório de Serventia, 00188-3		
	01 - Acervo Original		
	02 - Acervo Digitalizado		
	03 - Acervo em Papel		
	04 - Acervo em Microfilme		
	05 - Acervo em CD-ROM		
	06 - Acervo em DVD		
	07 - Acervo em Blu-ray		
	08 - Acervo em outro suporte		
	09 - Acervo em outro suporte		
	10 - Acervo em outro suporte		
	11 - Acervo em outro suporte		
	12 - Acervo em outro suporte		
	13 - Acervo em outro suporte		
	14 - Acervo em outro suporte		
	15 - Acervo em outro suporte		
	16 - Acervo em outro suporte		
	17 - Acervo em outro suporte		
	18 - Acervo em outro suporte		
	19 - Acervo em outro suporte		
	20 - Acervo em outro suporte		
	21 - Acervo em outro suporte		
	22 - Acervo em outro suporte		
	23 - Acervo em outro suporte		
	24 - Acervo em outro suporte		
	25 - Acervo em outro suporte		
	26 - Acervo em outro suporte		
	27 - Acervo em outro suporte		
	28 - Acervo em outro suporte		
	29 - Acervo em outro suporte		
	30 - Acervo em outro suporte		
	31 - Acervo em outro suporte		
	32 - Acervo em outro suporte		
	33 - Acervo em outro suporte		
	34 - Acervo em outro suporte		
	35 - Acervo em outro suporte		
	36 - Acervo em outro suporte		
	37 - Acervo em outro suporte		
	38 - Acervo em outro suporte		
	39 - Acervo em outro suporte		
	40 - Acervo em outro suporte		
	41 - Acervo em outro suporte		
	42 - Acervo em outro suporte		
	43 - Acervo em outro suporte		
	44 - Acervo em outro suporte		
	45 - Acervo em outro suporte		
	46 - Acervo em outro suporte		
	47 - Acervo em outro suporte		
	48 - Acervo em outro suporte		
	49 - Acervo em outro suporte		
	50 - Acervo em outro suporte		
	51 - Acervo em outro suporte		
	52 - Acervo em outro suporte		
	53 - Acervo em outro suporte		
	54 - Acervo em outro suporte		
	55 - Acervo em outro suporte		
	56 - Acervo em outro suporte		
	57 - Acervo em outro suporte		
	58 - Acervo em outro suporte		
	59 - Acervo em outro suporte		
	60 - Acervo em outro suporte		
	61 - Acervo em outro suporte		
	62 - Acervo em outro suporte		
	63 - Acervo em outro suporte		
	64 - Acervo em outro suporte		
	65 - Acervo em outro suporte		
	66 - Acervo em outro suporte		
	67 - Acervo em outro suporte		
	68 - Acervo em outro suporte		
	69 - Acervo em outro suporte		
	70 - Acervo em outro suporte		
	71 - Acervo em outro suporte		
	72 - Acervo em outro suporte		
	73 - Acervo em outro suporte		
	74 - Acervo em outro suporte		
	75 - Acervo em outro suporte		
	76 - Acervo em outro suporte		
	77 - Acervo em outro suporte		
	78 - Acervo em outro suporte		
	79 - Acervo em outro suporte		
	80 - Acervo em outro suporte		
	81 - Acervo em outro suporte		
	82 - Acervo em outro suporte		
	83 - Acervo em outro suporte		
	84 - Acervo em outro suporte		
	85 - Acervo em outro suporte		
	86 - Acervo em outro suporte		
	87 - Acervo em outro suporte		
	88 - Acervo em outro suporte		
	89 - Acervo em outro suporte		
	90 - Acervo em outro suporte		
	91 - Acervo em outro suporte		
	92 - Acervo em outro suporte		
	93 - Acervo em outro suporte		
	94 - Acervo em outro suporte		
	95 - Acervo em outro suporte		
	96 - Acervo em outro suporte		
	97 - Acervo em outro suporte		
	98 - Acervo em outro suporte		
	99 - Acervo em outro suporte		
	00 - Acervo em outro suporte		

sem exclusão para emissão de partidas de controle civil das matrículas matriculadas



Investiplan
EMPRESA DE PARTICIPAÇÃO

ATA DE REUNIÃO DE QUOTISTAS REALIZADA EM 30/04/2019

EMPRESA: INVEIPLAN COMPUTADORES E SISTEMAS DE REFRIGERAÇÃO EIRELI.

CNPJ: 01.579.387/0001-45

NIRE Nº: 3360453218-3

CONVOCAÇÃO: Dispensada a publicação, face a presença da totalidade dos sócios, na forma prevista do contrato social.

ORDEM DO DIA: Apreciar as contas dos administradores, examinar o balanço patrimonial e o de resultado econômico, relacionados ao exercício social encerrado em 31/12/2018.

DELIBERAÇÕES: Após a leitura dos documentos mencionados na ordem do dia, que foram colocados à disposição de todos os sócios, trinta dias antes, conforme recibo, postos em discussão e votação foi observada a seguinte ocorrência: As **Demonstrações Contábeis do Exercício Social Encerrado em 31/12/2018 foram aprovadas por unanimidade.**

ENCERRAMENTO: Nada mais havendo a ser tratado, a Ata foi lida, aprovada e assinada pelos presentes.

Paulo Augusto Frías Trindade
CPF 226.859.017-87

João dos Santos Silva Neto
CPF 363.424.597-20

Paulo Augusto Frías Trindade
CPF 226.859.017-87

Rua Rodrigo Silva, 25 sala 1801 - Centro CEP: 20011-040
Tel: 55 (21) 2272-5000 Fax: 55 (21) 2272-5044
E-mail: investiplan@investiplan.com.br
Home Page: www.investiplan.com.br

Junta Comercial do Estado do Rio de Janeiro
Empresa: INVEIPLAN COMPUTADORES E SISTEMAS DE REFRIGERAÇÃO EIRELI
NIRE: 3360453218-3 Protocolo: 08-2019/219788-2 Data de protocolo: 24/05/2019
CERTIFICADO DE ARQUIVAMENTO em 27/05/2019 sob o número 8093262695 e demais conteúdos do DREJO de
autenticação:
Assinatura: 3A8288F3D31F2K544513C7F5CA28993D62619C71228C08468E802407F
Para validar o documento acesse <http://www.jucecja.rj.gov.br/servicos/canaldigital>, informe o nº do protocolo. Pág. 3/8



24

24º OFÍCIO DE NOTAS - José Mario Pinheiro Pinto
Avenida Almeida Barros, 130 - C.º - Centro - Rio de Janeiro - Telefone: (21) 2553-6021

DESEMPENHADO

AUTENTICAÇÃO
Certifico e dou fé que o presente documento que me foi apresentado é autêntico.
Autenticação: R\$ 2,35
Proc. datado: R\$ 3,78
Total: R\$ 6,13



Selo: EDD267194-XAY Tel: (21) 2553-7853
CNPJ: 12.173.412-01
- RJ -



Consulte em notas://www3.tribunalj.jus.br

RECIBO DE ENTREGA DE ESCRITURAÇÃO CONTÁBIL DIGITAL

IDENTIFICAÇÃO DO TITULAR DA ESCRITURAÇÃO

NIRE 33620532183	CNPJ 01.579.387/0001-45
NOME EMPRESARIAL INVESTIPLAN COMPUTADORES E SIST. DE REFRIGERAÇÃO EIRELI	

IDENTIFICAÇÃO DA ESCRITURAÇÃO

FORMA DA ESCRITURAÇÃO CONTÁBIL Livro Diário	PERÍODO DA ESCRITURAÇÃO 01/01/2018 a 31/12/2018
NATUREZA DO LIVRO contábil	NÚMERO DO LIVRO 21
IDENTIFICAÇÃO DO ARQUIVO (HASH) 72.74.C4.20.75.DC.A5.8D.39.CC.90.A6.27.20.2A.DD.01.E5.52.7E	

ESTE LIVRO FOI ASSINADO COM OS SEGUINTE CERTIFICADOS DIGITAIS:

QUALIFICAÇÃO DO SIGNATARIO	CPF/CNPJ	NOME	Nº SÉRIE DO CERTIFICADO	VALIDADE	RESPONSÁVEL LEGAL
Administrador	22685801787	PAULO AFONSO FRIAS TRINDADE-22685901787	437556788379825624	16/05/2018 a 16/08/2019	Sim
Contador	32829460797	LUIZ ALBERTO PECANHA-32829460797	332235470767918344 9	03/07/2018 a 02/07/2021	Não

NÚMERO DO RECIBO:

72.74.C4.20.75.DC.A5.8D.39.CC.90.A6.
27.20.2A.DD.01.E5.52.7E-1

Escrituração recebida via Internet
pelo Agente Receptor SERPRO

em 22/05/2019 às 11:13:50

C8.FE.DA.7C.25.1C.19.03
7E.E7.2C.41.4A.F3.C9.C3

Considera-se autenticado o livro contábil a que se refere este recibo, dispensando-se a autenticação de que trata o art. 39 da Lei nº 8.934/1994. Este recibo comprova a autenticação.

BASE LEGAL: Decreto nº 1.800/1996, com a alteração do Decreto nº 8.683/2016, e arts. 39, 39-A, 39-B da Lei nº 8.934/1994 com a alteração da Lei Complementar nº 1247/2014.

24

24º OFÍCIO DE NOTAS - José Mario Pinheiro Pinto
Avenida Alameda Barros, 139 - C. J. - 24019-900 - Itaboraí - RJ - Telefone: (21) 2551-0021

01607A043M737

AUTENT
Certifico e dou fé que o documento que me foi apresentado é autêntico e verdadeiro.
Autenticação: R\$ 2,35
Proc. delec.: R\$ 5,78
Total: R\$ 8,13
Selo: EDDZ67193-016
Consulte em RISCO // www.risco.gov.br



TERMOS DE ABERTURA E ENCERRAMENTO

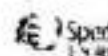

Entidade: **INVESTIPLAN COMPUTADORES E SIST. DE REFRIGERAÇÃO EIRELI**
 Período da Escrituração: 01/01/2018 a 31/12/2018 CNPJ: 01.579.387/0001-45
 Número de Ordem do Livro: 21
 Período Selecionado: 01 de Janeiro de 2018 a 31 de Dezembro de 2018

TERMO DE ABERTURA

Nome Empresarial	INVESTIPLAN COMPUTADORES E SIST. DE REFRIGERAÇÃO EIRELI
NIRE	33600532183
CNPJ	01579387000145
Número de Ordem	21
Natureza do Livro	contabi
Município	BARRA MANSA
Data do arquivamento dos atos constitutivos	31/10/2018
Data de arquivamento do ato de conversão de sociedade simples em sociedade empresária	
Data de encerramento do exercício social	31/12/2018
Quantidade total de linhas do arquivo digital	54430

TERMO DE ENCERRAMENTO

Nome Empresarial	INVESTIPLAN COMPUTADORES E SIST. DE REFRIGERAÇÃO EIRELI
Natureza do Livro	contabi
Número de ordem	21
Quantidade total de linhas do arquivo digital	54430
Data de início	01/01/2018
Data de término	31/12/2018

Este documento é parte integrante de escrituração cuja autenticação se comprova pelo recibo de número 72.74.C4.20.75.DC.A5.8D.39.CC.90.A6.27.20.2A.DD.01.E5.52.7E-1, nos termos do Decreto nº 8.683/2016.

Este relatório foi gerado pelo Sistema Público de Escrituração Digital – Sped

Versão 6.0.5 do Visualizador

24

24º OFÍCIO DE NOTAS - José Mario Pinheiro Pinto
Avenida Almirante Borda, 139 - C. Cost. - Ilhéus - Bahia (21) 3551-6021

0860740416736

AUTENTIC

ERIQUE ALVES

Certifico e dou fé que o presente documento
documento que me foi apresentado.
Autenticação: R\$ 2,35
Proc. dados: R\$ 3,78
Total: R\$ 6,13

Selo: EDD267152-ITD

Consulte em: <https://www3.tjba.jus>

Tel. (21) 2253-7155
Cel. (21) 7346-3674
Poder Judiciário
- RJ -



PROTEÇÃO

BALANÇO PATRIMONIAL

Entidade: **INVESTIPLAN COMPUTADORES E SIST. DE REFRIGERAÇÃO EIRELI**
 Período da Escrituração: 01/01/2018 a 31/12/2018 CNPJ: 01.579.387/0001-45
 Número de Ordem do Livro: 21
 Período Selecionado: 01 de Janeiro de 2018 a 31 de Dezembro de 2018

Descrição	Nota	Saldo Inicial	Saldo Final
ANTT - AGENCIA NACIONAL TRANSPORTE		R\$ 912,00	R\$ 912,00
CONSELHO REGIONAL DE CONTABILIDADE		R\$ 20.772,30	R\$ 20.772,30
PREFEITURA MUNICIPAL DO RIO DE JANEIRO		R\$ 41.704,00	R\$ 85.011,00
MINISTÉRIO PÚBLICO DO ESTADO DO RIO DE JANEIRO		R\$ 957.287,14	R\$ 830.877,79
SECRET. ESPECIAL DE DEFESA CIVIL E TRANSITO-SEDECT		R\$ 10.829,53	R\$ 10.829,53
EMPRESA MUN. DE URBANIZAÇÃO RIO - URBE		R\$ 81,45	R\$ 81,45
AGENCIA DE FOMENTO DO ESTADO DE PERNAMBUCO		R\$ 4.806,13	R\$ 4.806,13
GABINETE DO VICE GOVERNADOR		R\$ 998,42	R\$ 998,42
SUPERINTENDENCIA DE OBRAS E SERVIÇOS PÚBLICOS-SUSE		R\$ 14.729,64	R\$ 14.729,64
SECRET. ESTADO DE PLANEJAMENTO E GESTÃO		R\$ 199.398,06	R\$ 199.398,06
SECRET. MUNICIPAL DE FAZENDA		R\$ 4.260,90	R\$ 4.260,90
SECRETARIA MUNICIPAL DE SAUDE - RJ		R\$ 31.269,00	R\$ 31.269,00
FUND. CENTRO DE ATEND. SOCIO EDUCATIVO AO ADOLESC		R\$ 536.940,66	R\$ 465.174,46
SECRET. DO MEIO AMBIENTE E SUSTENTABILIDADE-SEMAS		R\$ 43.887,33	R\$ 43.887,18
CTI - PENHA CENTRO DE TRATAMENTO - CTR 2867		R\$ 12.016,60	R\$ 12.016,60
FUNDAÇÃO DE APOIO AO ENSINO E PESQUISA E ASSISTENC		R\$ 33.250,00	R\$ 33.250,00
FUNDAÇÃO MUSEU DA IMAGEM E SOM		R\$ 31.803,48	R\$ 31.768,73
AMIL ASSIST. MEDICA INTERNACIONAL LTDA		R\$ 19.402,00	R\$ 19.402,00
RAMALHO MARTINS ADVOGADOS ASSOCIADOS		R\$ 180,00	R\$ 180,00
SECRET. DA JUSTIÇA E DA DEFESA DA CIDADANIA		R\$ 237.139,62	R\$ 237.139,62
INTERCONNECTION INFORMATICA		R\$ 480,00	R\$ 480,00
FUNDAÇÃO DE AMPARO À CIÊNCIA E TECNOLOGIA - FACEPE		R\$ 13.039,32	R\$ 5.566,42
CONSTRUTORA NOBERTO ODEBRECHT S/A		R\$ 6.715,00	R\$ 6.715,00
SECRET. MUNICIPAL DA PESSOA CIDEFICIÊNCIA - RJ		R\$ 41.029,48	R\$ 41.029,48
SECRET. MUNICIPAL DE ADMINISTRAÇÃO		R\$ 2.272,48	R\$ 2.272,48
1º COORD. REGIONAL DE EDUCAÇÃO		R\$ 100.096,78	R\$ 100.096,78

Este documento é parte integrante de escrituração cuja autenticação se comprova pelo recibo de número 72.74.C4.20.75.DC.A5.8D.39.CC.90.A6.27.20.2A.DD.01.E5.52.7E-1, nos termos do Decreto nº 8.683/2016.

Este relatório foi gerado pelo Sistema Público de Escrituração Digital - Sped

Versão 6.0.5 do Visualizador

Página 3 de 18

24

24º OFÍCIO DE NOTAS - José Mario Pinheiro Pinto
Avenida Almeida Berra, 138 - C. 1 - Jd. São Manoel - Curitiba - Paraná - CEP: 81210-001

AUTENT
Certifico e dou fé que o documento que me foi apresentado é autêntico.
Proc. de aut.: R\$ 2,35
Total: R\$ 5,14

Selo: EDDZ67191

Consulte em <http://www.12345.gov.br>



99882740W36735

BALANÇO PATRIMONIAL

Entidade: INVESTIPLAN COMPUTADORES E SIST. DE REFRIGERAÇÃO EIRELI
 Período da Escrituração: 01/01/2018 a 31/12/2018 CNPJ: 01.579.387/0001-45
 Número de Ordem do Livro: 21
 Período Selecionado: 01 de Janeiro de 2018 a 31 de Dezembro de 2018

Descrição	Nota	Saldo Inicial	Saldo Final
SOC.DOS ORTOP. TRAUMATOLOGIA R		R\$ 840,00	R\$ 840,00
MODA CONTEMPORÂNEA COM. DE			
ROUPAS		R\$ 23.376,00	R\$ 23.376,00
TIC TIC TAC CRECHE RECREAÇÃO			
LTDA		R\$ 1.164,63	R\$ 1.164,63
MULTIPLAN PLANEJAMENTO			
PARTICIPACAO ADM		R\$ 150,00	R\$ 150,00
PCJ TECNOLOGIA DA INFORMAÇÃO		R\$ 0,00	R\$ 25.133,34
SECRET. DE ESTADO DE GOVERNO-PE		R\$ 3.249,31	R\$ 3.249,31
FUNDO ESTADUAL DE ASSIST. SOCIAL-			
PE		R\$ 4.056,60	R\$ 4.056,60
PERFIL FUNDIARIÁ E ADM LTDA		R\$ 6.690,67	R\$ 6.690,67
CONSORCIO EBEC BANENGE		R\$ 9.270,31	R\$ 9.270,31
EDITORA RIO SOCIEDADE CULTURA			
LTDA		R\$ 2.204,50	R\$ 2.204,50
MARCEL COPIAS REPROGRAFICAS			
LTDA		R\$ 98,00	R\$ 98,00
BAZAR E PAPELARIA COMETA LTDA		R\$ 44,00	R\$ 44,00
CTI IV CENTENARIO CENTRO DE			
TRATAMENTO INTESINVO		R\$ 2.174,50	R\$ 2.174,50
SENAI - SERVICO NACIONAL APREND.			
INDUSTRIA		R\$ 75.200,80	R\$ 75.200,80
TERMINAL DE GARAGEM MENEZES CO		R\$ 3.915,40	R\$ 3.915,40
SECRET. EXECUTIVA DE			
RESSOCIALIZAÇÃO - PE		R\$ 148.026,34	R\$ 228.767,98
MARINEIDE OLIVEIRA DE SOUZA		R\$ 80,00	R\$ 80,00
TOURING CLUB DO BRASIL		R\$ 29.414,00	R\$ 29.414,00
CREA - CONSELHO REG.ENG ARQUIT.			
AGRON RJ		R\$ 1.287,00	R\$ 1.287,00
SECRET. DE ESTADO, TRABALHO E			
RENDA		R\$ 319.542,00	R\$ 319.542,00
DISTRITO ESTADUAL DE FERNANDO DE			
NORONHA		R\$ 35.560,00	R\$ 116.908,44
FUNDO DE ASSIST. MÉDICA			
PERMANENTE DOS SERV. PÚBLI		R\$ 536,64	R\$ 536,64
METRÔ - CIA METROPOLITANA		R\$ 227.383,42	R\$ 227.383,42
SECRETARIA MUNICIPAL EDUC.			
CULTURA E		R\$ 26.847,80	R\$ 26.847,80
PRATA ANTIGA LTDA		R\$ 1.279,00	R\$ 1.279,00
SUDERJ - SUP. DE DESP. DO ESTADO			
DO RIO E JANEIRO		R\$ 24.147,47	R\$ 24.147,47
EMPRESA PERNAMBUCANA DE			
TRANSPORTE		R\$ 12.208,80	R\$ 2.085,66
SEADS - SECRET. EST. ASSIST. DES.		R\$ 57.314,37	R\$ 57.314,37

Este documento é parte integrante de escrituração cuja autenticação se comprova pelo recibo de número 72.74.C4.20.75.DC.A5.8D.39.CC.90.A6.27.20.2A.DD.01.E5.52.7E-1, nos termos do Decreto nº 8.683/2016.

Este relatório foi gerado pelo Sistema Público de Escrituração Digital - Sped

Versão 6.0.5 do Visualizador

BALANÇO PATRIMONIAL

Entidade: INVESTIPLAN COMPUTADORES E SIST. DE REFRIGERAÇÃO EIRELI
 Período da Escrituração: 01/01/2018 a 31/12/2018 CNPJ: 01.579.387/0001-45
 Número de Ordem do Livro: 21
 Período Selecionado: 01 de Janeiro de 2018 a 31 de Dezembro de 2018

Descrição	Nota	Saldo Inicial	Saldo Final
SOCIAL			
FUNDAÇÃO LEAO XII		R\$ 1.458.984,07	R\$ 855.176,00
AG. DE REGULAÇÃO DOS SERV. PÚBLICOS DELEGADOS DE		R\$ 2.840,20	R\$ 2.840,20
GABINETE DO GOVERNADOR		R\$ 19.511,62	R\$ 19.511,62
PEDRA VIGILÂNCIA E SEGURANÇA EMPRESARIAL		R\$ 1.399,04	R\$ 1.399,04
CREA - CONS.REG.DE ENG. ARQUIT.E AGRON-RJ		R\$ 13.006,69	R\$ 13.006,69
VIA FORUM EVENTOS LTDA		R\$ 8.162,72	R\$ 8.162,72
FUND. DE APOSENTADORIA E PENSÕES DOS SERVIDORES DE		R\$ 1.465,50	R\$ 1.465,50
COMPANHIA EDITORA DE PERNAMBUCO		R\$ 14.564,40	R\$ 14.564,40
FUNDO MUNICIPAL DE SAÚDE - PATY DO ALFERES		R\$ 729,66	R\$ 729,66
EMPRESA BRASILEIRA DE ADM. DE PETRÓLEO E GÁS		R\$ 71.800,30	R\$ 71.800,30
FUNDAÇÃO DE CULTURA DE BARRA MANSA		R\$ 1.516,56	R\$ 1.516,56
SECRET. DE JUSTIÇA DE DIREITOS HUMANOS - PE		R\$ 69.854,98	R\$ 117.063,36
SECRETARIA ESTADO AGRIC ABAST E PESCA-RJ		R\$ 5.879,90	R\$ 5.879,90
VICE GOVERNADORIA O ESTADO RJ		R\$ 9.405,00	R\$ 9.405,00
IDEA GAVEA / SBI SOC. BRAS. INSTR.		R\$ 7.000,00	R\$ 7.000,00
CESUP CAIXA ECONOMICA FEDERAL		R\$ 8.440,39	R\$ 8.440,39
REROP - CAIXA ECONOMICA FEDERAL		R\$ 5.850,00	R\$ 5.850,00
ESCOLA DOMINGOS SAVIO LTDA		R\$ 540,00	R\$ 540,00
SAAE - SERVIÇO AUTORIZADO DE ÁGUA E ESGOTO		R\$ 72.176,68	R\$ 72.176,68
SECRET. DE DESENVOLVIMENTO ECONÔMICO DE PERNAMBUCO		R\$ 27.961,86	R\$ 27.961,86
CENTRO DE CIDADANIA DA CIDADE MARAVILHOSA		R\$ 4.875,00	R\$ 4.875,00
CÂMARA MUNICIPAL DE ANGRA DOS REIS		R\$ 25.487,69	R\$ 25.487,69
PREFEITURA MUNICIPAL E PARACAMBI		R\$ 150.329,58	R\$ 150.329,58
SECRET. DE CIÊNCIA E TECNOLOGIA DE PERNAMBUCO		R\$ 2.065,60	R\$ 2.065,60
FAETEC - FUNDAÇÃO APOIO ESC. TÉCNICA		R\$ 34.363.322,22	R\$ 45.080.064,86
COLÉGIO DA POLÍCIA MILITAR DE PERNAMBUCO		R\$ 15.497,33	R\$ 15.497,33

Este documento é parte integrante de escrituração cuja autenticação se comprova pelo recibo de número 72.74.C4.20.75.DC.A5.8D.39.CC.90.A6.27.20.2A.DD.01.E5.52.7E-1, nos termos do Decreto nº 8.683/2016.

Este relatório foi gerado pelo Sistema Público de Escrituração Digital – Sped

Versão 6.0.5 do Visualizador

24

24º OFÍCIO DE NOTAS - José Mario Pinheiro Pinto
Avenida Alameda Barão, 139 - Centro - 13040-000 - São João del-Rei - Minas Gerais - Telefone (31) 3653-8201

Certifico e dou fé que o documento que me foi apresentado é autêntico.
Proc. dupe.: R\$ 2,00
Total: R\$ 5,70

AUTÊNTICAÇÃO
ENRIQUE ALVES
OFÍCIO DE NOTAS

12/08/2019

Selo: EDDZ67189 - Bm (21) 2260-1853
Cel. (21) 7848-8574

Consulte em <https://www.bancobrasil.com.br>



- D1 -

BALANÇO PATRIMONIAL

Entidade: INVESTIPLAN COMPUTADORES E SIST. DE REFRIGERAÇÃO EIRELI
 Período da Escrituração: 01/01/2018 a 31/12/2018 CNPJ: 01.579.387/0001-45
 Número de Ordem do Livro: 21
 Período Selecionado: 01 de Janeiro de 2018 a 31 de Dezembro de 2018

Descrição	Nota	Saldo Inicial	Saldo Final
SECRETARIA DA CULTURA DO ESTADO DE PERNAMBUCO		R\$ 23.047,88	R\$ 16.432,48
AGÊNCIA ESTADUAL DE TECNOLOGIA DA INFORMAÇÃO-ATI P		R\$ 24.256,04	R\$ 24.256,04
TURISRIO - CIA DE TURISMO DO RJ		R\$ 251.419,66	R\$ 132.011,38
PORTO DO RECIFE S/A		R\$ 17.968,78	R\$ 13.333,44
COMUNIDADE EVANGELICA SARA NOSSA TERRA		R\$ 5.913,85	R\$ 6.513,85
CONCREMAT ENGENHARIA E TECNOLOGIA		R\$ 840,27	R\$ 840,27
SECRETARIA DA CASA CIVIL - PE		R\$ 5.912,78	R\$ 5.912,78
SECRETARIA DE ADMINISTRAÇÃO DE PERNAMBUCO		R\$ 7.421,50	R\$ 7.421,50
PROCON-GERÊNCIA GERAL DE PROTEÇÃO E DEFESA DO CONS		R\$ 30.984,00	R\$ 70.511,02
SECRETARIA DE DEFESA SOCIAL DE PERNAMBUCO		R\$ 370.503,68	R\$ 510.791,09
RIOSOFT SOC. NUC. APOIO A PROD.		R\$ 128.411,70	R\$ 128.411,70
SECRETARIA EST. DE DIREITOS HUMANOS - RJ		R\$ 1.957.590,76	R\$ 1.443.800,26
SECRETARIA ESTADO DE EDUCAÇÃO		R\$ 12.494.368,67	R\$ 8.779.746,44
INSTITUTO AGRÔNOMO DE PERNAMBUCO		R\$ 900,24	R\$ 900,24
SECRETARIA DE TRANSPORTES DE PERNAMBUCO		R\$ 654,51	R\$ 654,51
PERNAMBUCO PARTICIPAÇÕES E INVESTIMENTOS S/A - PER		R\$ 67.750,78	R\$ 67.750,78
SOCIEDADE MICHELIN PARTIC. IND. COM. LTDA		R\$ 36.925,00	R\$ 36.925,00
SECRETARIA DOS ESPORTES DE PERNAMBUCO		R\$ 55.165,63	R\$ 12.311,73
SECRETARIA DA FAZENDA DE PERNAMBUCO		R\$ 59.778,40	R\$ 59.778,40
SEMADUR - SECR. DE EST. DE MEIO AMBIENTE E DESENV		R\$ 1.126,50	R\$ 1.126,50
COORDENACAO GERAL RC. LOGISTICA MINISTERIO FAZENDA		R\$ 107.161,27	R\$ 107.161,27
SECRET. DE DESENVOLVIMENTO SOCIAL, CRIANÇA E JUVEN		R\$ 109.550,20	R\$ 176.597,30
FUNDAÇÃO ANITA MANTUANO DE ARTES DO EST. DO RJ		R\$ 182.088,05	R\$ 48.876,53
PREFEITURA MUNICIPAL DE NOVA IGUAÇU		R\$ 1.357.199,76	R\$ 1.587.771,55
SECRETARIA DA CASA MILITAR DE PERNAMBUCO		R\$ 8.234,58	R\$ 8.234,58
ASSOCIAÇÃO MARCA PROMOÇÃO DE SERVIÇOS - OSCIP		R\$ 38.638,82	R\$ 38.638,82

Este documento é parte integrante de escrituração cuja autenticação se comprova pelo recibo de número 72.74.C4.20.75.DC.A5.8D.39.CC.90.A6.27.20.2A.DD.01.E5.52.7E-1, nos termos do Decreto nº 8.683/2016.

Este relatório foi gerado pelo Sistema Público de Escrituração Digital - Sped

Versão 6.0.5 do Visualizador

Página 6 de 18

24

24º OFICIO DE NOTAS - José Mario Pinheiro Pinto
Avenida Alameda das Américas, 139 - Cj. Centro - Rio de Janeiro - Estados: (21) 3593-6021

099016408732

AUTENT

Certifico e dou fé que o documento que me foi apresentado...

Autenticação: R\$ 2,35

Taxa: R\$ 5,78

Total: R\$ 8,13

Selo: EDD267188

Consulte em: <http://www.ueam.gov.br>



OFÍCIO DE NOTAS
UEAM (21) 2220-1863
(21) 7818-8574

BALANÇO PATRIMONIAL

Entidade: INVESTIPLAN COMPUTADORES E SIST. DE REFRIGERAÇÃO EIRELI
 Período da Escrituração: 01/01/2018 a 31/12/2018 CNPJ: 01.579.387/0001-45
 Número de Ordem do Livro: 21
 Período Selecionado: 01 de Janeiro de 2018 a 31 de Dezembro de 2018

Descrição	Nota	Saldo Inicial	Saldo Final
AGÊNCIA DE DESENVOLVIMENTO ECON. DE PERNAMBUCO - A		R\$ 12.522,78	R\$ 25.896,76
COLÉGIO SÃO FABIANO LTDA		R\$ 2.982,00	R\$ 2.982,00
FABÍCLA BRANDÃO FEITOSA		R\$ 3.900,00	R\$ 3.900,00
PREFEITURA MUNICIPAL DE RESENDE		R\$ 463.599,36	R\$ 463.599,36
SECRET. MUNIC. DE TRANSPORTES - RJ		R\$ 213,03	R\$ 213,03
GINÁSIO LEMOS DE CASTRO		R\$ 8.463,00	R\$ 8.463,00
PAN-AMERICANA S/A INDUSTRIAS QUIMICAS		R\$ 1.000,00	R\$ 1.000,00
SECRET. MUNIC. DE TRAB. E EMPREGO MARCUS ALBERTO CATHARINO		R\$ 301.352,27	R\$ 301.352,27
ESPIUCA		R\$ 1.248,00	R\$ 1.248,00
SECRET. DE ARTICULAÇÃO SOCIAL E REG. - SEART - PE		R\$ 1.915,89	R\$ 1.915,89
INSTITUTO DE RECURSOS HUMANOS DE PERNAMBUCO		R\$ 77.227,65	R\$ 116.938,65
CONTROLADORIA GERAL DO MUNICÍPIO DO RIO DE JANEIRO		R\$ 142,03	R\$ 142,03
SECRETARIA MUNICIPAL DE ASSIST. SOCIAL		R\$ 5.676,72	R\$ 5.676,72
ALEXANDRE COFANI - ME		R\$ 12.699,99	R\$ 12.699,99
APEX DO BRASIL		R\$ 24.044,07	R\$ 24.044,07
POLÍCIA MILITAR DO ESTADO DO RIO DE JANEIRO		R\$ 2.363.210,65	R\$ 3.526,00
SECRETARIA DE ESTADO DE OBRAS-RJ		R\$ 279.930,80	R\$ 279.930,80
FINANCIADORA DE ESTUDO E PROJETO - FINEP		R\$ 1.987,45	R\$ 1.987,45
SUBPREFEITURA DE STO. AMARO - SP		R\$ 10.469,92	R\$ 10.469,92
SECRET. DE ESTADO DE DESENV. ECONÓMICO, ENERGIA, I		R\$ 263.519,93	R\$ 23.467,66
DETRÔ - DEPTO DE TRÂNSITO ROD. DO ESTADO RIO DE JA		R\$ 128.131,99	R\$ 531.047,85
SECRET. DE ESTADO DE TURISMO, ESPORTE E LAZER		R\$ 192.956,78	R\$ 74.367,20
PREFEITURA MUNICIPAL DE BARRA MANSA		R\$ 584.584,01	R\$ 614.690,85
PREFEITURA MUNICIPAL DE RIO DAS OSTRAS		R\$ 179.366,81	R\$ 179.366,81
SECRETARIA DE EDUCAÇÃO - PE		R\$ 295.676,74	R\$ 491.925,63
UNEC-UNIÃO NACIONAL DE EDUCAÇÃO E CULTURA		R\$ 409,10	R\$ 409,10
PROCURADORIA GERAL DO MUNIC. DO RIO DE JANEIRO		R\$ 4.185,19	R\$ 4.185,19

Este documento é parte integrante de escrituração cuja autenticação se comprova pelo recibo de número 72.74.C4.20.75.DC.A5.8D.39.CC.90.A5.27.20.2A.DD.01.E5.52.7E-1, nos termos do Decreto nº 8.683/2016.

Este relatório foi gerado pelo Sistema Público de Escrituração Digital – Sped

Versão 6.0.5 do Visualizador

Página 7 de 18

24

24º OFICIO DE NOTAS - José Mario Pinheiro Pinto 0098374G48731
Avenida Amador Barros, 140 - Centro - Rio de Janeiro - Telefone: (21) 2553-6237



AUTENTICADO
Certifico e dou fé que o documento que me foi apresentado é autêntico e corresponde ao original.
Autenticação em 22/08/2010
Proc. dados: R\$ 5,13
Total: R\$ 5,13
Selo: EDD26738714
Consulte em <http://www.tre.br>
CNPJ: 27.220.7853
CNPJ: 7348-6574
- RJ -



BALANÇO PATRIMONIAL

Entidade: INVESTIPLAN COMPUTADORES E SIST. DE REFRIGERAÇÃO EIRELI
 Período da Escrituração: 01/01/2018 a 31/12/2018 CNPJ: 01.579.387/0001-45
 Número de Ordem do Livro: 21
 Período Selecionado: 01 de Janeiro de 2018 a 31 de Dezembro de 2018

Descrição	Nota	Saldo Inicial	Saldo Final
CLIN - CIA MUNIC. LIMPEZA URBANA NITEROI		R\$ 87.143,56	R\$ 80.768,29
SECRETARIA MUNICIPAL DE OBRAS DO RIO DE JANEIRO		R\$ 1.448,70	R\$ 1.448,70
BOXFONE DO BRASIL TELECOMUNICAÇÕES		R\$ 8.370,00	R\$ 8.370,00
CAPTAR COOPERATIVA		R\$ 1.880,30	R\$ 1.880,30
SUBSECRETARIA MILITAR DA CASA CIVIL - RJ		R\$ 20.664,00	R\$ 20.664,00
SECRETARIA DA MULHER - PE		R\$ 3.069,30	R\$ 3.069,30
SEGOV-SECRETARIA DE ESTADO DE GOVERNO-RIO		R\$ 585.491,01	R\$ 585.491,01
SECRET. DE ESTADO DE FAZENDA - RJ		R\$ 3.648.854,08	R\$ 3.333.954,08
CODERTE - CIA DESENV. ROD. E TERM. DO RIO		R\$ 48.307,74	R\$ 48.307,74
PREV-RIO INST. DE PREV. E ASSIST. DO RIO		R\$ 5.120,00	R\$ 5.120,00
AGENCIA DE FOMENTO DO ESTADO DO RIO		R\$ 105.251,31	R\$ 98.470,51
FUNDAÇÃO DEPART. DE EST. DE ROD. DO RIO - DER		R\$ 2.238.780,94	R\$ 274.811,12
SEDEC-SECRET. DE ESTADO DE SAÚDE E DEF. CIV		R\$ 2.201.353,42	R\$ 2.560.405,82
EMPRESA DE OBRAS PUBL. DO ESTADO DO RIO. EMOP		R\$ 1.551,20	R\$ 1.551,20
CIA. ESTADUAL DA HABITAÇÃO DO RIO DE JANEIRO		R\$ 453.807,97	R\$ 453.807,97
FUNDAÇÃO BIBLIOTECA NACIONAL		R\$ 17.267,43	R\$ 17.267,43
SECRET. DE ESTADO DE ADM. PENITENCIÁRIA		R\$ 5.115.260,50	R\$ 6.098.030,67
GUARDA MUNIC. DA CIDADE DO RIO DE JANEIRO		R\$ 105.291,90	R\$ 105.291,90
PREFEITURA MUNICIPAL DE MACAÉ		R\$ 995.950,40	R\$ 995.950,40
POLICIA CIVIL DOS ESTADOS DO RIO/ALAGOAS		R\$ 13.658.033,34	R\$ 10.379.520,09
SECRET. ESTADUAL DE CULTURA		R\$ 534.606,54	R\$ 150.309,76
CEDAE - CIA DE ÁGUA E ESGOTO DO RIO DE JANEIRO		R\$ 413.516,39	R\$ 395.031,09
ADATA INTEGRATION BRAZIL		R\$ 706.413,50	R\$ 0,00
COMITÊ ORGANIZADOR DOS JOGOS OLÍMPICOS DO RIO		R\$ 103.559,13	R\$ 103.559,13
MARK BUILDING COND. EDIF. PRAIA DE BOTAFOGO		R\$ 1.276,85	R\$ 1.276,85
PROCURADORIA REGIONAL DO TRAB. 1ª REGIÃO		R\$ 6.044,19	R\$ 6.044,19
ASSOC. EDUCACIONAL LEMOS DE CASTRO		R\$ 33.600,00	R\$ 33.600,00

Este documento é parte integrante de escrituração cuja autenticação se comprova pelo recibo de número 72.74.C4.20.75.DC.A5.8D.39.CC.80.A6.27.20.2A.DD.01.E5.52.7E-1, nos termos do Decreto nº 8.683/2016.

Este relatório foi gerado pelo Sistema Público de Escrituração Digital – Sped

Versão 6.0.5 do Visualizador

Página 8 de 18

24

24º OFÍCIO DE NOTAS - José Mario Pinheiro Pinto
Avenida Antônio Barros, 129 - C.º Castelo - Rio de Janeiro - Telefone: (21) 3953-0021

0098174034720

Certifico e dou fé que o documento suscitado foi autenticado.

Autenticação: R\$ 2,35

Proc. deduz: R\$ 5,78

Total: R\$ 8,13

Selo: EDD267286-H34

Consulta em <https://www.tcn.br>



10/09/2019

(11) 2220-7863

(21) 746-6514



BALANÇO PATRIMONIAL

Entidade: INVESTIPLAN COMPUTADORES E SIST. DE REFRIGERAÇÃO EIRELI
 Período da Escrituração: 01/01/2018 a 31/12/2018 CNPJ: 01.579.387/0001-45
 Número de Ordem do Livro: 21
 Período Selecionado: 01 de Janeiro de 2018 a 31 de Dezembro de 2018

Descrição	Nota	Saldo Inicial	Saldo Final
FUNDO ESPECIAL DA PROC. GERAL DO ESTADO		R\$ 659.786,83	R\$ 659.786,83
CENTRO INTEGRADO DE SAÚDE AMAURY DE MEDEIROS		R\$ 10.844,40	R\$ 10.844,40
INST. DE MEDICINA E DE CRIMINOLOGIA DE SÃO PAULO		R\$ 48.753,22	R\$ 48.753,22
LOTERIA-LOTERIA DO ESTADO DO RIO		R\$ 2.309,07	R\$ 2.309,07
TRIBUNAL REGIONAL FEDERAL - 2ª Região		R\$ 41.649,34	R\$ 41.649,34
FUNDAÇÃO CASA FRANÇA BRASIL		R\$ 2.311,00	R\$ 2.311,00
FUNDAÇÃO SANTA CARRINI		R\$ 119.052,15	R\$ 119.837,15
SOC. EDUCAC. JD. ESCOLA NOSSO LAR		R\$ 15.662,00	R\$ 15.662,00
FUNDAÇÃO ESTATAL DOS HOSPITAIS DE URGÊNCIA E EMERG		R\$ 29.812,00	R\$ 29.812,00
CAIXA ECONOMICA FEDERAL		R\$ 21.982,41	R\$ 21.982,41
FUNDAÇÃO OSWALDO CRUZ		R\$ 42.936,65	R\$ 42.936,65
EPE-EMPRESA DE PESQUISA ENERGÉTICA		R\$ 110.379,31	R\$ 110.379,31
BBTUR VIAGENS E TURISMOS LTDA		R\$ 63.862,03	R\$ 63.862,03
INSTITUTO ESTADUAL DO AMBIENTE		R\$ 2.285.965,91	R\$ 2.327.606,12
MINIST. DAS RELAÇÕES EXTERIORES		R\$ 119,88	R\$ 119,88
GNÁSIO LEMOS DE CASTRO LTDA		R\$ 12.209,03	R\$ 9.662,53
CENTRAIS DE ABASTECIMENTO DO ESTADO DO RIO DE JANEIRO		R\$ 26.649,48	R\$ 26.649,48
DEGASE - DEPTO. DE AÇÕES SOCIAIS E EDUCATIVAS		R\$ 716.536,90	R\$ 0,00
BEST BUY COMÉRCIO IMPORTAÇÃO E EXPORTAÇÃO		R\$ 855,00	R\$ 855,00
DESA DESENVOLVIMENTO		R\$ 123.995,42	R\$ 123.995,42
RCCOVIÁRIO		R\$ 266.520,81	R\$ 34.211,81
FUNDAÇÃO TEATRO MUN. DO RIO DE JANEIRO		R\$ 1.354,80	R\$ 1.354,80
SN POWER ENERGI DO BRASIL LTDA		R\$ 3.888,00	R\$ 3.888,00
JELLYJOY COM. DE ROUPAS E ACESSÓRIOS		R\$ 2.203.116,18	R\$ 4.978.041,92
FUNDO ESPECIAL DE ADM. FAZENDÁRIA		R\$ 6.080,00	R\$ 6.080,00
INSTITUTO MUNICIPAL DE URBANISMO P. PASSOS		R\$ 74.259,53	R\$ 74.259,53
SECRET. MUNICIPAL DE CULTURA		R\$ 5.992,82	R\$ 6.855,17
ASSOCIAÇÃO CARIOCA DE ENSINO SUPERIOR		R\$ 109.464,20	R\$ 109.464,20
PETROBRAS BIOCOMBUSTÍVEL			

Este documento é parte integrante de escrituração cuja autenticação se comprova pelo recibo de número 72.74.C4.20.75.DC.A5.8D.39.CC.90.A6.27.20.2A.DD.01.E5.52.7E-1, nos termos do Decreto nº 8.683/2016.

Este relatório foi gerado pelo Sistema Público de Escrituração Digital - Sped

Versão 6.0.5 do Visualizador

24

24º OFICIO DE NOTAS - José Mario Pinheiro Pinto
Avenida Almirante Barros, 139 - C - Centro - Rio de Janeiro - Telefone: (21) 2553-0021

AUTENTICADO
Certifico e dou fé que a presente
documentação que me foi apresentada
Autenticação: R\$ 2,35
Proc. de atos: R\$ 5,78
Total: R\$ 8,13



Selo: EDDZ671B5-OPF
Consulte em <https://www3.fazenda.gov.br/validar>



24º OFÍCIO DE NOTAS

BALANÇO PATRIMONIAL

Entidade: INVESTIPLAN COMPUTADORES E SIST. DE REFRIGERAÇÃO EIRELI
 Período da Escrituração: 01/01/2018 a 31/12/2018 CNPJ: 01.579.387/0001-45
 Número de Ordem do Livro: 21
 Período Selecionado: 01 de Janeiro de 2018 a 31 de Dezembro de 2018

Descrição	Nota	Saldo Inicial	Saldo Final
SECRET. MUNICIPAL DE HABITAÇÃO		R\$ 2.840,56	R\$ 2.840,56
CONS. ESTADUAL DOS DIREITOS DA CRIANÇA E DO ADOLESCENTE		R\$ 3.570,00	R\$ 3.570,00
SECRET. ESPECIAL DE CIÊNCIA E TECNOLOGIA-RJ		R\$ 1.125,00	R\$ 1.125,00
AUTARQUIA DE PROT. E DEFESA DO CONSUMIDOR - PROCON		R\$ 134.562,62	R\$ 134.562,62
CIA DE DESENV. HAB. DO DISTRITO FEDERAL		R\$ 4.587,49	R\$ 4.587,49
INST. NACIONAL DA PROP. INDUSTRIAL - INPI		R\$ 2.207,49	R\$ 2.207,49
FUNDO INST. DE TERRAS DO ESTADO DE S. PAULO JOSÉ G		R\$ 43.371,89	R\$ 43.371,89
SECRETARIA DE MICRO E PEQUENA EMPRESA		R\$ 5.990,24	R\$ 5.990,24
SECRET. MUNICIPAL DO MEIO AMBIENTE		R\$ 852,18	R\$ 852,18
MARTINS E SANTOS MARTINS ADVOGADOS		R\$ 360,00	R\$ 360,00
SESC - SERVIÇO SOCIAL DO COMÉRCIO		R\$ 74.103,75	R\$ 74.103,75
H. BRAGA CONSULTORIA EMPRESARIAL EPP		R\$ 8.858,90	R\$ 8.858,90
PREFEIT. DE CAMPOS DOS GOYTACAZES		R\$ 127.619,90	R\$ 127.619,90
B. RIO LOCAÇÃO DE EQUIPAMENTOS E SERVS. LTDA-ME		R\$ 192.900,00	R\$ 192.900,00
FUNDO MUNICIPAL DE SAÚDE DE BARRA MANSÁ		R\$ 224.763,14	R\$ 224.763,14
AGENCIA REG. DE SERV. PUB. DEL. DE TRANSP. DO ESTAD		R\$ 117.995,94	R\$ 117.995,94
IBAP-INST. BRAS. DE ADM. PUBL. E APOIO UNIV. DO RJ		R\$ 180.000,00	R\$ 180.000,00
FUNDO MUNICIPAL DE ASSIST. SOCIAL		R\$ 42.919,56	R\$ 42.919,56
SECRET. DE ESTADO DE HABITAÇÃO		R\$ 27.380,27	R\$ 27.380,27
PREF. MUNICIPAL DE BÚZIOS		R\$ 278.694,93	R\$ 278.694,93
FUND. CENTRO EST. DE ESTATÍSTICA PESQ. E FORM. SERV.		R\$ 23.075,77	R\$ 23.075,77
CONSTRUTORA MEDEIROS CARVALHO DIMENSIONAL ENGENHARIA		R\$ 5.795,33	R\$ 5.795,33
PROCURADORIA GERAL DO ESTADO DO RIO DE JANEIRO		R\$ 4.344,96	R\$ 4.344,96
FUNDAÇÃO SAÚDE DO ESTADO DO RIO DE JANEIRO		R\$ 129,80	R\$ 129,80
INSTITUTO ESTADUAL DE ENGENHARIA E ARQUITETURA		R\$ 490.604,00	R\$ 490.604,00
SUBSECRETARIA DE		R\$ 9.079,01	R\$ 9.079,01
		R\$ 0,00	R\$ 4.603,68

Este documento é parte integrante de escrituração cuja autenticação se comprova pelo recibo de número 72.74 C4.20.75.DC.A5.8D.39.CC.90.A6.27.20.2A.DD.01.E5.52.7E-1, nos termos do Decreto nº 8.683/2016.

Este relatório foi gerado pelo Sistema Público de Escrituração Digital – Sped

Versão 6.0.5 do Visualizador

24

24º OFÍCIO DE NOTAS - José Mario Pinheiro Pinto
Av. Adolpho Bardi, 130 - C. Centro - Rio de Janeiro - Telefone: (21) 3967-6621

0990740439728

AUTENTICAÇÃO
Certifico e dou fé que o documento que me foi apresentado é fiel do original.
Autenticação: R\$ 2,30
Proc. dados: R\$ 3,78
Total: R\$ 6,13



Selo: EDDZ67184-NB
consulte em <https://www3.bcb.gov.br>



BRASIL

BALANÇO PATRIMONIAL

Entidade: INVESTIPLAN COMPUTADORES E SIST. DE REFRIGERAÇÃO EIRELI
 Período da Escrituração: 01/01/2018 a 31/12/2018 CNPJ: 01.579.387/0001-45
 Número de Ordem do Livro: 21
 Período Selecionado: 01 de Janeiro de 2018 a 31 de Dezembro de 2018

Descrição	Nota	Saldo Inicial	Saldo Final
DESENVOLVIMENTO ECONOMICO - SUBS			
PREFEITURA MUNICIPAL DE ITATIJA		R\$ 0,00	R\$ 10.381,44
DEPARTAMENTO EST. DE TRANSITO DE PERNAMBUCO		R\$ 0,00	R\$ 9.487,40
SECRET. EST. DE SAUDE DE PERNAMBUCO		R\$ 0,00	R\$ 28.737,33
FUND. DE HEMATOLOGIA E HEMOTERAPIA DE PERNAMBUCO - MUNICIPIO DE OLINDA		R\$ 0,00	R\$ 7.659,33
IMPOSTOS A RECUPERAR/COMPENSAR		R\$ 193.828,17	R\$ 29.409,44
IMPOSTOS A RECUPERAR/REC. FEDERAL		R\$ 548,10	R\$ 309.555,48
C.S.LL. A COMPENSAR		R\$ 0,00	R\$ 0,00
IRPJ A COMPENSAR		R\$ 0,00	R\$ 19.252,78
INSS A RECUPERAR		R\$ 193.280,07	R\$ 36.179,07
ADIANTAMENTOS		R\$ 1.253.163,12	R\$ 254.123,63
ADIANTAMENTOS A FORNECEDORES		R\$ 584.415,99	R\$ 241.496,14
ADIANTAMENTO A FUNCIONARIOS		R\$ 864,68	R\$ 0,00
ADIANTAMENTO VALE TRANSPORTE		R\$ 18.252,80	R\$ 0,00
ADIANTAMENTO PARCELAMENTO LEI 11.941		R\$ 79.703,42	R\$ 0,00
ADTO. PERT2017 - DEMAIS DÉBITOS		R\$ 135.171,20	R\$ 0,00
ADTO. PERT2017 - PREVIDENCIÁRIO		R\$ 107.410,65	R\$ 0,00
ADTO. PRT/2017 - DEMAIS DÉBITOS		R\$ 102.853,38	R\$ 0,00
ADTO. PRT/2017 - PREVIDENCIÁRIO		R\$ 224.480,80	R\$ 0,00
EMPRÉSTIMOS A RECEBER		R\$ 2.407.915,62	R\$ 0,00
BRASBUILDING ADM. E INCORPORAÇÃO		R\$ 2.087.915,62	R\$ 0,00
PAULO AFONSO FRIAS TRINDADE		R\$ 320.000,00	R\$ 0,00
OUTROS VALORES		R\$ 365.901,39	R\$ 0,00
DEPÓSITOS E CAUCOES		R\$ 365.901,39	R\$ 1.501.382,82
DEPÓSITO JUDICIAL		R\$ 365.901,39	R\$ 1.501.382,82
NÃO CIRCULANTE		R\$ 75.251.944,60	R\$ 1.501.382,82
REALIZÁVEL A LONGO PRAZO		R\$ 41.799.737,93	R\$ 88.061.769,05
EMPRÉSTIMOS A RECEBER		R\$ 40.907.638,98	R\$ 46.884.973,05
PAULO AFONSO FRIAS TRINDADE JUNIOR		R\$ 8.188.718,06	R\$ 46.600.628,51
			R\$ 8.816.718,06

Este documento é parte integrante da escrituração cuja autenticação se comprova pelo recibo de número 72.74.C4.20.75.DC.A5.8D.39.CC.90.A6.27.20.2A.DD.01.E5.52.7E-1, nos termos do Decreto nº 8.683/2016.

Este relatório foi gerado pelo Sistema Público de Escrituração Digital - Sped

Versão 6.0.5 do Visualizador

BALANÇO PATRIMONIAL

Entidade: INVESTIPLAN COMPUTADORES E SIST. DE REFRIGERAÇÃO EIRELI
 Período da Escrituração: 01/01/2018 a 31/12/2018 CNPJ: 01.579.387/0001-45
 Número de Ordem do Livro: 21
 Período Selecionado: 01 de Janeiro de 2018 a 31 de Dezembro de 2018

Descrição	Nota	Saldo Inicial	Saldo Final
MÔNICA DE MOURA FRIAS TRINDADE		R\$ 9.993.804,91	R\$ 9.613.804,91
BRASBUILDING ADM E INCORPORAÇÃO		R\$ 7.499.652,27	R\$ 9.589.436,39
PAULO AFONSO FRIAS TRINDADE		R\$ 18.248.461,74	R\$ 18.381.669,15
CONTRATOS E TÍTULOS FUTUROS A RECEBER		R\$ 279.368,28	R\$ 284.344,54
BRABESCO CAPITALIZAÇÃO		R\$ 279.368,28	R\$ 284.344,54
DEPÓSITOS E CAUÇÕES		R\$ 613.732,67	R\$ 0,00
DEPÓSITOS JUDICIAIS		R\$ 613.732,67	R\$ 0,00
IMOBILIZADO		R\$ 33.452.206,57	R\$ 41.174.335,52
IMOBILIZADO		R\$ 53.079.297,20	R\$ 65.594.752,87
MÓVEIS E UTENSÍLIOS		R\$ 814.329,77	R\$ 814.329,77
VEÍCULOS		R\$ 2.163.651,10	R\$ 2.220.651,10
OUTRAS IMOBILIZAÇÕES		R\$ 8.452,00	R\$ 0,00
TERRENOS		R\$ 655.835,39	R\$ 655.835,39
PREDIOS-ILHÉUS		R\$ 53.000,00	R\$ 53.000,00
APARELHOS ELETRÔNICOS		R\$ 625.724,03	R\$ 625.724,03
INSTALAÇÕES EM GERAL		R\$ 67.039,46	R\$ 67.039,46
CONSTRUÇÕES EM ANDAMENTO		R\$ 1.479.485,19	R\$ 1.479.485,19
CONSÓRCIO EM ANDAMENTO		R\$ 1.389.436,62	R\$ 1.236.419,47
INFORMÁTICA		R\$ 16.114.662,18	R\$ 28.405.977,23
IMÓVEIS OFFICE HOUSE		R\$ 686.178,32	R\$ 686.178,32
REFRIGERAÇÃO		R\$ 1.745.952,46	R\$ 1.807.833,83
FAZENDA NOVA TRINDADE (344,30 HECTARES)		R\$ 6.143.544,54	R\$ 6.143.544,54
COPIADORAS		R\$ 1.588.137,17	R\$ 1.588.137,17
MÁQUINAS E EQUIPAMENTOS		R\$ 100.282,33	R\$ 100.282,33
AERONAVE		R\$ 4.927.687,53	R\$ 4.927.687,53
IMÓVEIS		R\$ 11.830.717,19	R\$ 11.830.717,19
INFORMÁTICA - ARRENDAMENTO MERCANTIL		R\$ 2.644.901,12	R\$ 2.644.901,12
COPIADORAS - ARRENDAMENTO MERCANTIL		R\$ 43.050,00	R\$ 43.050,00
SCANNER		R\$ 0,00	R\$ 169.627,90
REFRIGERAÇÃO 2		R\$ 0,00	R\$ 92.147,48

Este documento é parte integrante de escrituração cuja autenticação se comprova pelo recibo de número 72.74.C4.20.75.DC.A5.8D.39.CC.90.A6.27.20.2A.DD.01.E5.52.7E-1, nos termos do Decreto nº 8.683/2016.

Este relatório foi gerado pelo Sistema Público de Escrituração Digital – Sped

Versão 6.0.5 do Visualizador

24

24º OFÍCIO DE NOTAS - José Mario Pinheiro Pinto
Av. Amélia Batista, 139 - C. - Centro - Rio de Janeiro - RJ - CEP: 20030-002
Telefone: (21) 2502-8022

AUTENTICAÇÃO
Certifica e dá fé que o presente documento é verdadeiro.
Autenticado em: R\$ 2,25
Imp. de: R\$ 8,13
Total: R\$ 10,38
Selo: EDDT05982-BEX
Consulte em <https://www3.br.gov.br>

JOSÉ MARIO PINHEIRO PINTO
CPF: 030.000.000-00
RG: 12.345.678-9
Tel: (21) 226-7890
CNPJ: 08.901.234-5678
- RJ -



BALANÇO PATRIMONIAL

Entidade: INVESTIPLAN COMPUTADORES E SIST. DE REFRIGERAÇÃO EIRELI
 Período da Escrituração: 01/01/2018 a 31/12/2018 CNPJ: 01.579.387/0001-45
 Número de Ordem do Livro: 21
 Período Selecionado: 01 de Janeiro de 2018 a 31 de Dezembro de 2018

Descrição	Nota	Saldo Inicial	Saldo Final
COPIADORA.2		R\$ 0,00	R\$ 2.153,82
(-)(-) DEPRECIAÇÕES		R\$ (19.627.090,63)	R\$ (24.420.417,35)
(-)(-) MÓVEIS E UTENSÍLIOS		R\$ (664.771,46)	R\$ (746.204,42)
(-)(-) VEÍCULOS		R\$ (2.163.651,10)	R\$ (2.124.401,10)
(-)(-) IMÓVEIS		R\$ (1.378.141,63)	R\$ (1.853.490,31)
(-)(-) APARELHOS ELETRÔNICOS		R\$ (548.740,55)	R\$ (611.312,99)
(-)(-) INFORMÁTICA		R\$ (8.192.211,93)	R\$ (11.660.293,60)
(-)(-) REFRIGERAÇÃO		R\$ (1.734.572,46)	R\$ (1.940.732,46)
(-)(-) COPIADORAS		R\$ (1.607.847,17)	R\$ (1.632.059,25)
(-)(-) MÁQUINAS E EQUIPAMENTOS		R\$ (86.741,60)	R\$ (96.769,88)
(-)(-) AERONAVE		R\$ (3.221.612,31)	R\$ (3.714.381,06)
(-)(-) INSTALAÇÕES		R\$ (28.800,42)	R\$ (33.269,73)
(-) SCANNER		R\$ 0,00	R\$ (7.031,26)
(-) REFRIGERAÇÃO 2		R\$ 0,00	R\$ (471,09)
INTANGÍVEIS		R\$ 0,00	R\$ 2.461,28
INTANGÍVEIS		R\$ 11.646.611,71	R\$ 11.649.114,71
SOFTWARE/LICENÇA DE USO		R\$ 11.646.611,71	R\$ 11.649.114,71
(-)(-) AMORTIZAÇÕES		R\$ (11.646.611,71)	R\$ (11.646.653,43)
(-)(-) AMORTIZAÇÕES		R\$ (11.646.611,71)	R\$ (11.646.653,43)
SOFTWARE/LICENÇA DE USO		R\$ (11.646.611,71)	R\$ (11.646.653,43)
PASSIVO		R\$ 222.426.181,74	R\$ 212.333.736,07
CIRCULANTE		R\$ 46.505.017,11	R\$ 39.294.600,59
OBRIGAÇÕES		R\$ 46.505.017,11	R\$ 39.294.600,59
OBRIGAÇÕES DE CURTO PRAZO		R\$ 1.403.195,61	R\$ 491.575,45
INSS A RECOLHER		R\$ 983.282,12	R\$ 283.307,98
FGTS A RECOLHER		R\$ 19.903,90	R\$ 39.525,78
SALÁRIOS A PAGAR		R\$ 384.954,08	R\$ 162.619,17
CONTR. SINDICAL A RECOLHER		R\$ 105,72	R\$ 0,00
PRO LABORE A PAGAR		R\$ 4.438,44	R\$ 4.438,44
SALÁRIOS A PAGAR - FILIAL ILHÉUS		R\$ 4.511,35	R\$ 1.684,08
OBRIGACOES FISCAIS		R\$ 13.305.099,05	R\$ 4.940.340,06
ICMS A RECOLHER		R\$ 476.731,02	R\$ 711.660,07

Este documento é parte integrante de escrituração cuja autenticação se comprova pelo recibo de número 72.74.C4.20.75.DC.A5.8D.39.CC.90.A6.27.20.2A.DD.01.E5.52.7E-1, nos termos do Decreto nº 8.683/2016.

Este relatório foi gerado pelo Sistema Público de Escrituração Digital – Sped

Versão 6.0.5 do Visualizador

24

24º OFÍCIO DE NOTAS - José Mario Pinheiro Pinto
Avenida Almeida Barros, 139 - C - Copacabana - Rio de Janeiro - RJ - Brasil - Tel: (21) 2593-9021

009674030560

Certifico e dou fé que a presente
documento que me foi entregue
Autenticar: R\$ 2,35
Proc. disto: R\$ 5,78
Total: R\$ 8,13

Selo: EDD05972-X52

Consulta em <https://www3.brj.gov.br>



OFÍCIO DE NOTAS
Tel: (21) 2220-7883
Fax: (21) 2220-8574
- RJ -



BALANÇO PATRIMONIAL

Entidade: INVESTIPLAN COMPUTADORES E SIST. DE REFRIGERAÇÃO EIRELI
Período da Escrituração: 01/01/2018 a 31/12/2018 CNPJ: 01.579.387/0001-45
Número de Ordem do Livro: 21
Período Selecionado: 01 de Janeiro de 2018 a 31 de Dezembro de 2018

Descrição	Nota	Saldo Inicial	Saldo Final
IRRF A RECOLHER		R\$ 689.287,85	R\$ 313.588,50
IRPJ A RECOLHER		R\$ 562.998,29	R\$ 472.346,34
CSLL A RECOLHER		R\$ 337.582,54	R\$ 99.042,07
PROVISAO PARA IMPOSTO DE RENDA		R\$ 13.780,48	R\$ 0,00
RETENCAO LEI 10833/2003 CÓD 5962		R\$ 31.063,39	R\$ 20.671,17
PARCELAMENTO ICMS		R\$ 1.310.845,94	R\$ 0,00
ISS A RECOLHER		R\$ 4.621,60	R\$ 7.235,77
PARCELAMENTO LEI 11.941 - cód. 1279		R\$ 252.505,07	R\$ 0,00
PIS A RECOLHER		R\$ 1.029.224,08	R\$ 328.693,20
COFINS A RECOLHER		R\$ 5.148.839,06	R\$ 1.710.021,90
PARCELAMENTO INSS - N° 624127837		R\$ 533.658,43	R\$ 257.063,85
PARCELAMENTO FGTS		R\$ 23.252,06	R\$ 0,00
PARCELAMENTO INSS - LEI 10522/2002		R\$ 1.876.874,12	R\$ 0,00
CONTRIBUIÇÃO SINDICAL A RECOLHER		R\$ 28.894,84	R\$ 28.937,83
PARCELAMENTO REFIS/2014 - DEMAIS TRIBUTOS		R\$ 586.003,44	R\$ 0,00
PARCELAMENTO REFIS/2014 - PREVIDENCIARIO		R\$ 253.836,20	R\$ 0,00
PARCELAMENTO PGFN/INSS - N° 622652958		R\$ 90.642,54	R\$ 544.403,23
PARCELAMENTO PGFN/INSS - N° 622653130		R\$ 99.447,60	R\$ 133.679,29
IR RETIDO DE TERCEIRO		R\$ 0,00	R\$ 1.937,34
PARCELAMENTO INSS - N° 625995962		R\$ 0,00	R\$ 74.726,71
PARCELAMENTO INSS - N° 622190184		R\$ 0,00	R\$ 236.392,79
FORNECEDORES NACIONAIS		R\$ 12.990.403,65	R\$ 16.089.803,35
COMERCIAL DE REFRIG. ICE FRIO LTDA		R\$ 5.453,61	R\$ 5.453,61
DISTRICOMP DISTRIB. DE INFRMÁTICA LTDA		R\$ 4.241.532,00	R\$ 6.270.866,38
RCV PEREIRA		R\$ 7.145,00	R\$ 0,00
IMPRIMA RIO COM. E SERVIÇOS		R\$ 4.200,00	R\$ 0,00
DAVEL S CAR SISTEMAS AUTOMOTIVOS		R\$ 3.233,75	R\$ 1.650,00
CIA BRASILEIRA DE SOLUÇÕES E SERVIÇOS (Atelo)		R\$ 254.143,05	R\$ 213.765,27
TRANSCANALTI TRANSP. E LOGÍSTICA		R\$ 639,56	R\$ 639,56
FORNECEDORES DIVERSOS		R\$ 640.203,02	R\$ 2.272.307,67

Este documento é parte integrante de escrituração cuja autenticação se comprova pelo recibo de número 72.74.C4.20.75.DC.A5.8D.39.CC.90.A6.27.20.2A.DD.01.E5.52.7E-1, nos termos do Decreto nº 8.683/2016.

Este relatório foi gerado pelo Sistema Público de Escrituração Digital – Sped

Versão 6.0.5 do Visualizador

24 **24º OFÍCIO DE NOTAS - José Mario Pinheiro Pinto**
Avenida Alameda Barão, 138 - Centro - 22201-803 Rio de Janeiro - RJ - Telefone: (21) 2553-0021

AUTENTICAÇÃO **QUE ALVO** **08/2019**

Certifico e dou fé que o documento que me foi apresentado é autêntico.

Autenticação: R\$ 2,55
Proc. dados: R\$ 3,78
Total: R\$ 6,33

Selo: **EDDT0597**

Consulte em: <http://www.tre.br>

OFÍCIO DE NOTAS
(21) 2220-1853
FAX: (21) 2220-1853
- RJ -



8836740185029

BALANÇO PATRIMONIAL

Entidade: INVESTIPLAN COMPUTADORES E SIST. DE REFRIGERAÇÃO EIRELI
 Período da Escrituração: 01/01/2018 a 31/12/2018 CNPJ: 01.579.387/0001-45
 Número de Ordem do Livro: 21
 Período Selecionado: 01 de Janeiro de 2018 a 31 de Dezembro de 2018

Descrição	Nota	Saldo Inicial	Saldo Final
ABNT ASSOC. BRASILEIRA DE NORMAS TÉCNICAS		R\$ 7.957,69	R\$ 0,00
ALCATEIA DISTRIBUIDORA LTDA.		R\$ 0,00	R\$ 183,16
JUMOTEC EQUIPAMENTOS ELETRÔNICOS		R\$ 778,00	R\$ 0,00
ELCOMA COMP. MAT. ELETRÔNICOS LTDA		R\$ 18.335,39	R\$ 0,00
SPRINGER CARRIER LTDA		R\$ 25.384,15	R\$ 0,00
ALL NATIONS COM. EXTERIOR LTDA		R\$ 48.556,03	R\$ 22.113,95
PELTRON MANUT. DE EQUIP. ELETRÔNICOS		R\$ 515,22	R\$ 0,00
SND DISTRIBUIÇÃO DE PRODUTOS DE INFORMÁTICA S/A		R\$ 104.173,22	R\$ 0,00
CLIMAZON INDUSTRIAL LTDA		R\$ 29.129,04	R\$ 0,00
ABANO RJ DISTRIBUIDORA LTDA		R\$ 85.893,42	R\$ 0,00
ELGIN S/A		R\$ 126.705,50	R\$ 48.444,84
POWERSAFE IMPORTAÇÃO, EXPORTAÇÃO		R\$ 1.097,63	R\$ 0,00
THERMO DUQUE REFRIGERAÇÃO LTDA - ME		R\$ 0,00	R\$ 697,97
SERIPIERRI COM. DE TONER LTDA-ME		R\$ 3.450,00	R\$ 0,00
WESTCON BRASIL LTDA		R\$ 28.883,26	R\$ 0,00
INFOCO COM E SERV DE INFORMÁTICA		R\$ 9.880,00	R\$ 0,00
BRPRINTER INFORMÁTICA		R\$ 12.507,92	R\$ 0,00
PETROBRAS DISTRIBUIDORA S.A.		R\$ 2.854,78	R\$ 0,00
LOGIN INFORMÁTICA COM E REPRESENTAÇÕES LTDA		R\$ 10.188,30	R\$ 2.000,00
BARÃO DO FRIJO COM DE REFRIGERAÇÃO		R\$ 0,00	R\$ 5.239,98
ATACADÃO PAPELEX LTDA.		R\$ 0,00	R\$ 825,00
ZATIX TECNOLOGIA S.A.		R\$ 32.366,49	R\$ 0,00
BENVENHO & CIA LTDA		R\$ 24,01	R\$ 0,00
EL DISTRIBUIDORA LTDA		R\$ 0,00	R\$ 212,76
ANGELTEC COPIADORA LTDA		R\$ 4.392,78	R\$ 3.005,00
FITAS FLAX IND. E COMÉRCIO LTDA		R\$ 2.135,05	R\$ 947,65
SHED PREMOLDADOS DE CONCRETO LTDA		R\$ 4.015,14	R\$ 0,00
KALUNGA COM E IND GRAFICA LTDA		R\$ 65,80	R\$ 0,00
JCM NITEROI REFRIGERAÇÃO (CLIMA RIO)		R\$ 0,00	R\$ 10.589,49

Este documento é parte integrante da escrituração cuja autenticação se comprova pelo recibo de número 72.74.C4.20.75.DC.A5.8D.39.CC.90.A6.27.20.2A.DD.01.E5.52.7E-1, nos termos do Decreto nº 8.683/2016.

Este relatório foi gerado pelo Sistema Público de Escrituração Digital - Sped

Versão 5.0.5 do Visualizador

24

24º OFICIO DE NOTAS - José Mario Pinheiro Pinto
Avenida Almirante Sarmiento, 132 - Centro - Rio de Janeiro - Telefone: (21) 2503-6021

099074G3M638

Certifico e dou fé que o documento que me foi apresentado é autêntico e fiel ao original.
Autenticação: R\$ 2,35
Proc. dados: R\$ 5,78
Total: R\$ 8,13



Selo: EDDT05970-12R1 (21) 2220-7853
Consulta em <https://www3.tre.br/OficioNotas>



- RJ -

BALANÇO PATRIMONIAL

Entidade: **INVESTIPLAN COMPUTADORES E SIST. DE REFRIGERAÇÃO EIRELI**
 Período da Escrituração: **01/01/2018 a 31/12/2018** CNPJ: **01.579.387/0001-45**
 Número de Ordem do Livro: **21**
 Período Selecionado: **01 de Janeiro de 2018 a 31 de Dezembro de 2018**

Descrição	Nota	Saldo Inicial	Saldo Final
BRN COMPUTADORES LTDA		R\$ 0,00	R\$ 1.387,20
POSTOS DE GASOLINA - SISTEMA CTF		R\$ 159.893,28	R\$ 0,00
LOCALIZA FLEET S.A.		R\$ 487.500,00	R\$ 450.000,00
KOLKE DO BRASIL LTDA		R\$ 0,00	R\$ 519.437,00
PACTUAL COM. DE DESCARTÁVEIS E LIMPEZA LTDA		R\$ 224,67	R\$ 448,18
INFO GP LTDA ME		R\$ 794,99	R\$ 0,00
PRINT SUPPLIES INFORMÁTICA		R\$ 25.045,64	R\$ 14.214,04
AEROJET QUÍMICA INDUSTRIAL LTDA		R\$ 0,00	R\$ 461,74
ADV BARBANTES E CORDAS LTDA		R\$ 79,69	R\$ 0,00
CASSIO APARECIDO TORREZIM CAMPOS		R\$ 379,00	R\$ 0,00
OFFICER DISTR. PROD. INFORMÁTICA S/A		R\$ 1.005.154,05	R\$ 1.005.154,05
FORNECEDORES DE SERVIÇOS		R\$ 763.667,90	R\$ 503.809,62
A.R.A TABOADA COM. SUPRIMENTOS		R\$ 102.916,54	R\$ 34.556,62
CTF TECHNOLOGIES DO BRASIL		R\$ 2.175,62	R\$ 814,71
TRANSMACEDO (APO CARGAS AÉREAS)		R\$ 3.570,84	R\$ 3.570,84
JAMEF TRANSPORTES LTDA		R\$ 13.041,74	R\$ 11.116,97
PATRUS TRANSPORTES URGENTES LTDA		R\$ 10.203,26	R\$ 10.203,26
GH TELECOM SUPPLY LTDA		R\$ 815,26	R\$ 815,26
ACORP DO BRASIL IMP. EXP.		R\$ 16.960,46	R\$ 16.960,46
LOP TECH TEC. ELETRÔNICA LTDA		R\$ 1.480,03	R\$ 1.480,03
INTERSMART COM. IMPORT. E EXPORTAÇÃO - NETWORK 1		R\$ 99.653,34	R\$ 00.653,34
DIGIBRAS INDÚSTRIA DO BRASIL		R\$ 1.378.637,01	R\$ 1.378.637,01
XEROX COMÉRCIO E INDÚSTRIA LTDA		R\$ 0,00	R\$ 4.504,93
AGIS EQUIP. E SERV. DE INFORMÁTICA		R\$ 2.830.778,42	R\$ 2.815.778,42
COMPLEX IT SERVICES CONSULTORIA		R\$ 641.884,43	R\$ 641.884,43
A.E.B SANTA ISABEL ELETRICIDADE LTDA		R\$ 1.222,75	R\$ 0,00
RGT ELETRÔNICA LTDA		R\$ 2.151,30	R\$ 2.151,30
NET COMPUTADORES		R\$ 1.007,21	R\$ 1.007,21
OFFICE TOTAL SOLUÇÃO EM TECNOLOGIA P/ESCRITÓRIOS		R\$ 2.322,00	R\$ 0,00
PAPER RIO COM. DE ARTIGOS DE		R\$ 0,00	R\$ 115,07

Este documento é parte integrante de escrituração cuja autenticação se comprova pelo recibo de número 72.74.C4.20.75.DC.A5.8D.39.CC.90.A6.27.20.2A.DD.01.E5.52.7E-1, nos termos do Decreto nº 8.683/2016.

Este relatório foi gerado pelo Sistema Público de Escrituração Digital – Sped

Versão 6.0.5 do Visualizador

24 **24º OFÍCIO DE NOTAS** - José Mario Pinheiro Pinto
Avenida Almeida Barcos, 130 - J. Pinheiro - Juiz de Fora - RJ - Telefone: (21) 2532-6021

AUTENT **EMRICUE** **2019**
Certifico e dou fé que o documento que me foi apresentado é autêntico e verdadeiro nos termos do art. 1º do Decreto nº 11.224/2019.
Proc. dados: R\$ 2,95
Total: R\$ 5,78
Selo: EDDT05969-4
Consulte em: <https://www1.tre.juizdefora.rj.br/portal>

01960760789537



BALANÇO PATRIMONIAL

Entidade: INVESTIPLAN COMPUTADORES E SIST. DE REFRIGERAÇÃO EIRELI
 Período da Escrituração: 01/01/2018 a 31/12/2018 CNPJ: 01.579.387/0001-45
 Número de Ordem do Livro: 21
 Período Selecionado: 01 de Janeiro de 2018 a 31 de Dezembro de 2018

Descrição	Nota	Saldo Inicial	Saldo Final
PAPELARIA LTDA			
F2 PRINT SOLUTION		R\$ 0,00	R\$ 480,00
(-) (-) ENCARGOS FINANCEIROS (FORNECEDORES)		R\$ (268.572,85)	R\$ (268.572,85)
PROVISÕES		R\$ 1.100.677,89	R\$ 0,00
PROVISÃO PARA FÉRIAS		R\$ 1.100.677,89	R\$ 0,00
CREDORES DIVERSOS		R\$ 2.579.103,32	R\$ 2.100.820,40
HSBC FINANCE (BRASIL) S.A.		R\$ 1.846.662,56	R\$ 1.576.662,56
CREDIVAL - PARTICIPAÇÕES, ADMINISTRAÇÃO E ASSESSORIA		R\$ 1.185.332,12	R\$ 977.049,20
(-) (-) ENCARGOS FINANCEIROS A APROPRIAR (CREDORES DIV)		R\$ (452.891,36)	R\$ (452.891,36)
EMPRESTIMOS/FINANCIAMENTOS		R\$ 5.367.221,98	R\$ 7.328.928,97
CBMF FOMENTO MERCANTIL		R\$ 286.000,00	R\$ 0,00
BRADESCO - EMPRÉSTIMOS		R\$ 11.933.822,30	R\$ 13.119.274,39
CRESCER FOMENTO COMERCIAL LTDA		R\$ 692.236,21	R\$ 985.412,50
BANCOS CONTA GARANTIDA		R\$ 121.820,14	R\$ 172,51
FUNDO DE INVESTIMENTO EM DIREITOS CREDITÓRIOS (SOD)		R\$ 4.919.391,73	R\$ 4.649.549,98
(-) (-) ENCARGOS FINAN. A APROPRIAR (EMPRÉSTIMOS)		R\$ (12.486.048,40)	R\$ (11.425.480,41)
ADIANTAMENTO DE CLIENTES		R\$ 8.477.452,26	R\$ 7.835.902,84
ADIANTAMENTO DE CLIENTES		R\$ 8.477.452,26	R\$ 7.835.902,84
LEASING - ARRENDAMENTO MERCANTIL		R\$ 811.275,28	R\$ 300.648,24
LEASING BRADESCO - COMPUTADORES		R\$ 1.969.063,59	R\$ 1.245.755,42
LEASING BRADESCO - COPIADORAS		R\$ 48.876,37	R\$ 36.518,36
LEASING IBM - COMPUTADORES		R\$ 1.486.535,96	R\$ 1.486.535,96
(-) (-) ENCARGOS FINAN. A APROPRIAR (LEASING)		R\$ (2.684.200,24)	R\$ (2.466.161,10)
CONTAS A PAGAR		R\$ 470.588,07	R\$ 196.581,28
ALUGUEIS/CONDÔMINIOS A PAGAR		R\$ 193.871,64	R\$ 111.037,15
CONSÓRCIOS A PAGAR		R\$ 89.179,96	R\$ 43.887,51
CONTAS A PAGAR		R\$ 187.536,47	R\$ 41.655,62
NÃO CIRCULANTE		R\$ 41.235.057,42	R\$ 45.412.772,03
EXIGÍVEL A LONGO PRAZO		R\$ 41.235.057,42	R\$ 45.412.772,03
PARCELAMENTOS		R\$ 11.621.001,25	R\$ 19.192.288,47

Este documento é parte integrante de escrituração cuja autenticação se comprova pelo recibo de número 72.74.C4.20.75.DC.A5.8D.39.CC.90.A6.27.20.2A.DD.01.E5.52.7E-1, nos termos do Decreto nº 8.663/2016.

Este relatório foi gerado pelo Sistema Público de Escrituração Digital – Sped

Versão 6.0.5 do Visualizador

24

24º OFÍCIO DE NOTAS - José Mario Pinheiro Pinto
Avenida Aracaju Sudoeste, 133 - J. S. José - Rio de Janeiro - Telefone: (21) 2553-8021

588674036160

Certifico e dou fé que o presente documento que me foi apresentado é autêntico e fiel ao original.

Autenticação: R\$ 2,35
Proc. dados: R\$ 3,78
Total: R\$ 6,13



Selo: EDDT05968-RR1
Consulte em: <https://www3.brj.dell49117846-8674>



- RJ -

BALANÇO PATRIMONIAL

Entidade: **INVESTIPLAN COMPUTADORES E SIST. DE REFRIGERAÇÃO EIRELI**
 Período da Escrituração: 01/01/2018 a 31/12/2018 CNPJ: 01.579.387/0001-45
 Número de Ordem do Livro: 21
 Período Selecionado: 01 de Janeiro de 2018 a 31 de Dezembro de 2018

Descrição	Nota	Saldo Inicial	Saldo Final
PARCELAMENTO LEI 11.941 - CÓD.1279		R\$ 1.358.896,24	R\$ 0,00
PARCELAMENTO ICMS		R\$ 1.113.837,80	R\$ 1.596.611,64
PARCELAMENTO INSS - LEI 10622/2002		R\$ 1.016.908,85	R\$ 0,00
PARCELAMENTO REFIS/2014 - DEMAIS		R\$ 5.045.999,10	R\$ 0,00
TRIBUTOS		R\$ 5.045.999,10	R\$ 0,00
PARCELAMENTO REFIS/2014 -			
PREVIDENCIÁRIO		R\$ 1.967.230,69	R\$ 0,00
PARCELAMENTO PGFN -			
PREVIDENCIÁRIO		R\$ 858.719,99	R\$ 0,00
PARCELAMENTO SIMPLIFICADO INSS		R\$ 258.408,58	R\$ 0,00
PERT - PREVIDENCIARIO		R\$ 0,00	R\$ 6.391.230,22
PERT - DEMAIS DEBITOS		R\$ 0,00	R\$ 8.943.630,49
PRT - DEMAIS DEBITOS		R\$ 0,00	R\$ 2.260.816,12
CÉDITO DE TERCEIROS		R\$ 3.623.731,17	R\$ 230.158,56
BANCO BRACCE - EMPRÉSTIMO		R\$ 702.826,24	R\$ 0,00
BRADESCO - EMPRÉSTIMO		R\$ 8.951.440,07	R\$ 6.713.580,06
HSBC FINANCE(BRASIL)		R\$ 2.284.044,48	R\$ 2.030.261,76
CREDIVAL - PARTICIPAÇÕES, ADM e			
ASSESSORIA LTDA		R\$ 1.791.932,76	R\$ 1.592.829,12
(-) (-) ENCARGOS FINAN. A APROPRIAR			
(EMPRESÍMOS)		R\$ (10.106.512,38)	R\$ (10.106.512,38)
RECEITA DIFERIDA		R\$ 25.990.325,00	R\$ 25.990.325,00
RECEITA DIFERIDA		R\$ 25.990.325,00	R\$ 25.990.325,00
PATRIMONIO LIQUIDO		R\$ 134.686.107,21	R\$ 127.626.363,45
CAPITAL SOCIAL		R\$ 11.000.000,00	R\$ 11.000.000,00
CAPITAL SOCIAL		R\$ 11.000.000,00	R\$ 11.000.000,00
CAPITAL SOCIAL		R\$ 11.000.000,00	R\$ 11.000.000,00
RESERVAS		R\$ 21.671.841,84	R\$ 21.988.107,21
RESERVAS DE LUCROS		R\$ 723.863,81	R\$ 1.038.129,18
RESERVAS DE INVESTIMENTO		R\$ 20.947.978,03	R\$ 20.947.978,03
LUCROS OU PREJUÍZOS ACUMULADOS		R\$ 314.265,37	R\$ (7.059.743,76)
LUCROS/PREJUÍZOS ACUMULADOS		R\$ 314.265,37	R\$ (7.059.743,76)
AJUSTES DE AVALIAÇÃO PATRIMONIAL		R\$ 101.700.000,00	R\$ 101.700.000,00
AJUSTES DE AVALIAÇÃO PATRIMONIAL		R\$ 101.700.000,00	R\$ 101.700.000,00

Este documento é parte integrante da escrituração cuja autenticação se comprova pelo recibo de número 72.74.C4.20.75.DC.A5.8D.39.CC.90.A6.27.20.2A.DD.01.E5.52.7E-1, nos termos do Decreto nº 6.683/2016.

Este relatório foi gerado pelo Sistema Público de Escrituração Digital - Sped

Versão 6.0.5 do Visualizador

24

24º OFÍCIO DE NOTAS
Avenida Afrânio Sampaio

Mário Pinheiro Pinto
Tel: (21) 2520-7553

889074009923

AUTENTICAÇÃO

Certifico e dou fé que a presente
documentação que me foi apresentada
Autenticada: R\$ 2,33
Proc. dados: R\$ 5,78
Total: R\$ 8,13



Selo: EDDT05967-BSP
Consulte em <https://www3.tj.rj.br/ajp/ajp.html>



DEMONSTRAÇÃO DE RESULTADO DO EXERCÍCIO



Entidade: INVESTIPLAN COMPUTADORES E SIST. DE REFRIGERAÇÃO EIRELI
 Período da Escrituração: 01/01/2018 a 31/12/2018 CNPJ: 01.579.387/0001-45
 Número de Ordem do Livro: 21
 Período Selecionado: 01 de Janeiro de 2018 a 31 de Dezembro de 2018

Descrição	Nota	Valor
VENDAS		R\$ 0,00
PRESTAÇÕES DE SERVIÇOS		R\$ 52.470.989,36
(-) CANCELAMENTO DE VENDAS/SERVIÇOS		R\$ (0,00)
(-) ICMS		R\$ (257.085,58)
(-) PIS S/FATURAMENTO		R\$ (869.168,44)
(-) COFINS S/FATURAMENTO		R\$ (3.988.274,86)
(-) ISS		R\$ (82.845,94)
(-) PIS		R\$ 1.124.444,88
(-) COFINS		R\$ 3.511.864,23
RECEITA LÍQUIDA		R\$ 51.908.943,63
(-) CUSTOS DOS PRODUTOS, SERVS. E MERC. VENDIDOS		R\$ (0,00)
(-) CUSTOS DOS PRODUTOS, SERVS. E MERC. VENDIDOS		R\$ (60.871.877,94)
LUCRO BRUTO		R\$ 1.038.065,69
(-) CUSTOS DE PESSOAL		R\$ (0,00)
(-) SALARIOS		R\$ (0,00)
(-) 13º SALARIO		R\$ (0,00)
(-) FERIAS		R\$ (0,00)
(-) INSS		R\$ (0,00)
(-) FGTS		R\$ (0,00)
(-) VALE TRANSPORTE		R\$ (0,00)
(-) ABONO DE FERIAS		R\$ (0,00)
(-) VALE ALIMENTAÇÃO		R\$ (0,00)
(-) VALE REFEIÇÃO		R\$ (0,00)
(-) ASSIST. MÉDICA		R\$ (0,00)
(-) GRATIFICAÇÕES		R\$ (0,00)
(-) TRANSFERENCIAS		R\$ 0,00
(-) SALARIOS		R\$ (0,00)
(-) 13º SALARIO		R\$ (0,00)
(-) FERIAS		R\$ (0,00)
(-) INSS EMPREGADOS		R\$ (0,00)
(-) FGTS		R\$ (0,00)
(-) VESTUARIO E EQUIP.DE SEGURANÇA		R\$ (0,00)
(-) VALE TRANSPORTE		R\$ (0,00)
(-) INDENIZAÇÕES		R\$ (0,00)

Este documento é parte integrante de escrituração cuja autenticação se comprova pelo recibo de número 72.74.C4.20.75.DC.A5.8D.39.CC.90.A6.27.20.2A.DD.01.E5.52.7E-1, nos termos do Decreto nº 8.683/2016.

Este relatório foi gerado pelo Sistema Público de Escrituração Digital – Sped

Versão 6.0.5 do Visualizador



24º OFÍCIO DE NOTAS - José Mario Pinheiro Pinto
 Avenida Almeida Lima, 139 - C. Centro - Rio de Janeiro - Estado do RJ - CEP: 20031-001

AUTENTICAÇÃO

Certifico e dou fé que a presente cópia é
 documento que me foi apresentado como sendo o original.
 Autenticado em 11/09/2019
 Proc. dados: R\$ 2,25
 Total: R\$ 8,13

Selo: **EDER17647-BM**
 Consulte em <https://www3.br>



www3.br

DEMONSTRAÇÃO DE RESULTADO DO EXERCÍCIO

Entidade: **INVESTIPLAN COMPUTADORES E SIST. DE REFRIGERAÇÃO EIRELI**
 Período da Escrituração: **01/01/2018 a 31/12/2018** CNPJ: **01.579.387/0001-45**
 Número de Ordem do Livro: **21**
 Período Selecionado: **01 de Janeiro de 2018 a 31 de Dezembro de 2018**

Descrição	Nota	Valor
(-) ABONO DE FERIAS		R\$ (0,00)
(-) VALE ALIMENTAÇÃO		R\$ (0,00)
(-) HORAS EXTRAS		R\$ (0,00)
(-) VALE REFEIÇÃO		R\$ (0,00)
(-) ASSIST. MÉDICA		R\$ (0,00)
(-) AJUDA DE CUSTO		R\$ (0,00)
(-) GRATIFICAÇÕES		R\$ (0,00)
(-) ABONO PECUNIÁRIO		R\$ (0,00)
(-) PERNOITES		R\$ (0,00)
(-) AUXÍLIO VEÍCULOS		R\$ (0,00)
(-) ADICIONAL NOTURNO		R\$ (0,00)
(-) SOBREAVISO		R\$ (0,00)
(-) ADICIONAL PERICULOSIDADE		R\$ (0,00)
(-) FGTS S/GUIA RESCISÓRIA		R\$ (0,00)
(-) INSS EMPRESA		R\$ (0,00)
(-) TRANSFERENCIAS		R\$ 0,00
(-) GASTOS GERAIS		R\$ (0,00)
(-) ALUGUEIS/CONDÔMIOS		R\$ (0,00)
(-) ENERGIA ELÉTRICA		R\$ (0,00)
(-) DEPRECIAÇÕES		R\$ (0,00)
(-) COMBUSTÍVEIS E LUBRIFICANTES		R\$ (0,00)
(-) FRETES E CARRETOS		R\$ (0,00)
(-) MATERIAL DE CONSUMO		R\$ (0,00)
(-) COMUNICAÇÕES		R\$ (0,00)
(-) DESPESAS C/ VEÍCULOS		R\$ (0,00)
(-) DESPESAS C/LEASING		R\$ (0,00)
(-) VIAGENS E ESTADIAS		R\$ (0,00)
(-) CONDUÇÕES		R\$ (0,00)
(-) PEDÁGIOS		R\$ (0,00)
(-) MANUTENÇÃO E CONSERVAÇÃO		R\$ (0,00)
(-) SEGUROS		R\$ (0,00)
(-) MATERIAL DE ESCRITÓRIO		R\$ (0,00)
(-) REFEIÇÕES/LANCHES		R\$ (0,00)
(-) CORREIOS E MALOTES		R\$ (0,00)

Este documento é parte integrante da escrituração cuja autenticação se comprova pelo recibo de número 72.74.C4.20.75.DC.A5.8D.39.CC.90.A6.27.20.2A.DD.01.E5.52.7E-1, nos termos do Decreto nº 8.683/2016.

Este relatório foi gerado pelo Sistema Público de Escrituração Digital – Sped

Versão 6.0.5 do Visualizador



24º OFÍCIO DE NOTAS - José Mario Pinheiro Pinto
 Avenida Almirante Barros, 139 - C - Centro - Rio de Janeiro - Telefone: (21) 2552-8821

09991740598087

AUTENTICAÇÃO

Certifico e dou fé que o presente cópia e a reprodução fiel do documento que me foi apresentado como sendo original.
 Autenticação: R\$ 2,35
 Proc. de Jus. R\$ 3,70
 Total: R\$ 6,05

11/09/2019

Selo: **EDER17646-NQK**
 Consulte em <http://www3.011.jus.br/>



DEMONSTRAÇÃO DE RESULTADO DO EXERCÍCIO

* Entidade: **INVESTIPLAN COMPUTADORES E SIST. DE REFRIGERAÇÃO EIRELI**
 Período da Escrituração: 01/01/2018 a 31/12/2018 CNPJ: 01.579.387/0001-45
 Número de Ordem do Livro: 21
 Período Selecionado: 01 de Janeiro de 2018 a 31 de Dezembro de 2018

Descrição	Nota	Valor
(-) RECARGA DE TONER		R\$ (0,00)
(-) ÁGUA E ESGOTO		R\$ (0,00)
(-) LOCAÇÕES		R\$ (0,00)
(-) LICENCIAMENTO DE VEÍCULOS		R\$ (0,00)
(-) ESTACIONAMENTOS		R\$ (0,00)
(-) TRANSFERÊNCIAS		R\$ 0,00
(-) DESPESAS COM PESSOAL		R\$ (0,00)
(-) SALÁRIOS		R\$ (668.272,42)
(-) 13º SALÁRIO		R\$ (55.251,66)
(-) FÉRIAS		R\$ (0,00)
(-) INSS		R\$ (57.394,82)
(-) FGTS		R\$ (59.774,36)
(-) UNIFORMES E EQUIP. DE SEGURANÇA		R\$ (477,60)
(-) VALE TRANSPORTE		R\$ (37.464,30)
(-) INDENIZAÇÕES		R\$ (97,69)
(-) ABONO DE FÉRIAS		R\$ (0,00)
(-) VALE REFEIÇÃO		R\$ (6.646,33)
(-) HORAS EXTRAS		R\$ (24,30)
(-) AJUDA DE CUSTO		R\$ (4.415,51)
(-) ASSIST. MÉDICA		R\$ (233.205,73)
(-) ABONO PECUNIÁRIO		R\$ (2.752,92)
(-) PENSÃO ALIMENTÍCIA		R\$ (6.334,53)
(-) AUXÍLIO VEÍCULOS		R\$ (3.589,50)
(-) PERNOITES		R\$ (0,00)
(-) ADICIONAL PERICULOSIDADE		R\$ (1.761,65)
(-) ESTÁGIOS		R\$ (620,00)
(-) INSS EMPRESA		R\$ (63.187,21)
(-) DESPESAS ADMINISTRATIVAS		R\$ (0,00)
(-) ÁGUA E ESGOTO		R\$ (3.321,76)
(-) ALUGUEIS/CONDÔMIOS		R\$ (10.574,48)
(-) CURSOS E TREINAMENTOS		R\$ (0,00)
(-) PRO LABORE		R\$ (66.375,72)
(-) COMUNICAÇÕES		R\$ (123.949,88)
(-) DESPESAS C/ HONORÁRIOS		R\$ (396.703,92)

Este documento é parte integrante de escrituração cuja autenticação se comprova pelo recibo de número 72.74.C4.20.75.DC.A5.8D.39.CC.90.A6.27.20.2A.DD.01.E5.52.7E-1, nos termos do Decreto nº 8.683/2016.

Este relatório foi gerado pelo Sistema Público de Escrituração Digital – Sped

Versão 6.0.5 do Visualizador

Página 3 de 5



24º OFÍCIO DE NOTAS - José Mario Pinheiro Pinto
 Avenida Afonso Pena, 130 - C - Centro - Rio de Janeiro - Telefone: (21) 2553-8024

AUTENTICAÇÃO

Certifico a dou fé que a presente cópia é
 documento que me foi apresentado por

Autenticação: R\$ 2,35
 Imp. datada: R\$ 3,70
 Total: R\$ 6,13

Selo: **EDER17645-ZUV**
 Consulte em <https://www3.101.gov.br>

11/09/2019



0880740386285

DEMONSTRAÇÃO DE RESULTADO DO EXERCÍCIO

Entidade: **INVESTIPLAN COMPUTADORES E SIST. DE REFRIGERAÇÃO EIRELI**
 Período da Escrituração: 01/01/2018 a 31/12/2018 CNPJ: 01.579.387/0001-45
 Número de Ordem do Livro: 21
 Período Selecionado: 01 de Janeiro de 2018 a 31 de Dezembro de 2018

Descrição	Nota	Valor
(-) SEGUROS		R\$ (49.763,56)
(-) CORREIOS E MALOTES		R\$ (2.618,06)
(-) CARTÓRIOS		R\$ (42.304,99)
(-) FRETES E CARRETOS		R\$ (1.868,73)
(-) MANUTENÇÃO E CONSERVAÇÃO		R\$ (18.240,07)
(-) CONDUÇÕES		R\$ (5.164,08)
(-) VIAGENS E ESTADIAS		R\$ (607,00)
(-) SERVIÇOS PRESTADOS - P. FÍSICA		R\$ (34.690,34)
(-) SERVIÇOS PRESTADOS - P. JURÍDICA		R\$ (403.633,30)
(-) MATERIAL DE ESCRITÓRIO		R\$ (6.146,59)
(-) MATERIAL DE CONSUMO		R\$ (2.877,62)
(-) DESPESAS C/ VEÍCULOS		R\$ (165,00)
(-) ASSINATURAS		R\$ (6.278,96)
(-) SEGURANÇA E VIGILÂNCIA		R\$ (6.863,85)
(-) REFEIÇÕES/LANCHES		R\$ (0,00)
(-) LOCAÇÕES		R\$ (4.752,52)
(-) DESPESAS C/LICITAÇÕES		R\$ (665,92)
(-) CONTRIB. ENTIDADES DE CLASSE		R\$ (16.991,72)
(-) DESPESAS MEDICAS		R\$ (3.103,40)
(-) SEGURO DE VIDA		R\$ (1.171,92)
(-) DESPESAS DIVERSAS		R\$ (198,20)
(-) GÁS		R\$ (0,00)
(-) COMBUSTÍVEIS E LUBRIFICANTES		R\$ (44.647,82)
(-) PEDÁGIOS		R\$ (0,00)
(-) VALE ALIMENTAÇÃO		R\$ (4.503,34)
(-) DESPESAS ODONTOLÓGICAS		R\$ (0,00)
(-) ENERGIA ELÉTRICA		R\$ (100.921,85)
(-) CÓPIAS E AUTENTICAÇÕES		R\$ (2.284,00)
(-) DESPESAS COM VENDAS		R\$ (0,00)
(-) ANÚNCIOS E PUBLICAÇÕES		R\$ (0,00)
(-) SEGURO FIANÇA		R\$ (51.730,31)
(-) DESPESAS TRIBUTARIAS		R\$ (0,00)
(-) IPTU		R\$ (102.562,18)
(-) LICENÇAS TAXAS E AMOLUMENTOS		R\$ (11.876,73)

Este documento é parte integrante de escrituração cuja autenticação se comprova pelo recibo de número 72.74.C4.20.75.DC.A5.8D.39.CC.90.A6.27.20.2A.DD.01.E5.52.7E-1, nos termos do Decreto nº 8.683/2016.

Este relatório foi gerado pelo Sistema Público de Escrituração Digital – Sped

Versão 6.0.5 do Visualizador



24º OFÍCIO DE NOTAS - José Mario Pinheiro Pinto
 Avenida Almirante Barros, 129 - C. Centro - Rio do Janeiro - Telefone: (21) 2553-8021

08265740300085

AUTENTICAÇÃO

Certifico e dou fé que a presente cópia é a reprodução fiel do documento que me foi apresentado como sendo o original.
 Autenticação: R\$ 2,35
 Proc. de desob: R\$ 5,78
 Total: R\$ 8,13

11/09/2014

Selo: **EDER17644-ZPT**

Consulte em: <http://www3.tribunal.jus.br>



DEMONSTRAÇÃO DE RESULTADO DO EXERCÍCIO

Entidade: **INVESTIPLAN COMPUTADORES E SIST. DE REFRIGERAÇÃO EIRELI**
 Período da Escrituração: 01/01/2018 a 31/12/2018 CNPJ: 01.579.387/0001-45
 Número de Ordem do Livro: 21
 Período Selecionado: 01 de Janeiro de 2018 a 31 de Dezembro de 2018

Descrição	Nota	Valor
(-) OUTROS IMPOSTOS E TAXAS		R\$ (152.909,69)
(-) DESPESAS FINANCEIRAS		R\$ (0,00)
(-) JUROS PASSIVOS		R\$ (801.267,71)
(-) DESCONTOS CONCEDIDOS - GLOSAS		R\$ (4.050.774,64)
(-) DESPESAS BANCARIAS		R\$ (45.630,65)
(-) JUROS E MULTAS DE MORA		R\$ (1.951.102,42)
(-) I.O.F.		R\$ (962,67)
(-) DESPESAS C/ FOMENTO MERCANTIL		R\$ (0,00)
RECEITA OPERACIONAIS		R\$ 0,00
DESCONTOS OBTIDOS		R\$ 24,22
JUROS ATIVOS		R\$ 3.422,65
RENDIMENTO DE APLIC FINANCEIRAS		R\$ 1.759,55
RESSARCIMENTO DE DESPESAS		R\$ 401.123,10
DIREITO DE IMAGEM		R\$ 0,00
(-) PREJUÍZO OPERACIONAL LÍQUIDO		R\$ (8.283.146,96)
(-) OUTRAS DESPESAS		R\$ (0,00)
(-) PERDAS EVENTUAIS		R\$ (0,00)
(-) OUTRAS DESPESAS		R\$ (0,00)
(-) DESPESAS NÃO DEDUTÍVEIS		R\$ (0,00)
(-) JUROS E MULTAS INDEDUTÍVEIS		R\$ (4.832,85)
(-) DESPESAS INDEDUTÍVEIS		R\$ (109.475,70)
OUTRAS RECEITAS		R\$ 0,00
RESSARCIMENTO DE DESPESAS		R\$ 1.337.711,75
VENDA DE IMOBILIZADO		R\$ 0,00
(-) PREJUÍZO LÍQUIDO ANTES DA CONTRIB. SOCIAL		R\$ (8.283.146,96)
(-) PREJUÍZO LÍQUIDO ANTES DO IMPOSTO DE RENDA		R\$ (8.283.146,96)
(-) RESULTADO LÍQUIDO F I N A L :		R\$ (7.059.743,78)

Este documento é parte integrante de escrituração cuja autenticação se comprova pelo recibo de número 72.74.C4.20.75.DC.A5.8D.39.CC.90.A6.27.20.2A.DD.01.E5.52.7E-1, nos termos do Decreto nº 8.683/2016.

Este relatório foi gerado pelo Sistema Público de Escrituração Digital – Sped

Versão 6.0.5 do Visualizador



24º OFICIO DE NOTAS - José Mario Pinheiro Pinto
 Avenida Afonso Basso, 138 - C - Centro - Rio de Janeiro - Telefone: (21) 3057-9021

00057A028004

AUTENTICAÇÃO

Certifico e dou fé que a presente edição é a reprodução fiel do documento que me foi apresentado como original.
 Autenticação - R\$ 2,35
 Proc. dados - R\$ 5,78
 Total - R\$ 8,13

11/09/2018

Selo: **EDER17643-ZQ**
 Consulte em <https://www3.tj>



INVESTIPLAN COMPUTADORES E SISTEMAS DE REFRIGERAÇÃO EIRELI

ÍNDICES ECONÔMICOS E FINANCEIROS

SALDOS DO BALANÇO	31/12/2017		31/12/2018	
ATIVO CIRCULANTE	147.174.237,24		124.271.966,22	
PASSIVO CIRCULANTE	46.505.017,11		39.294.600,59	
ATIVO REALIZAVEL A LONGO PRAZO	41.789.737,93		46.864.973,05	
PASSIVO NÃO CIRCULANTE	41.235.057,42		45.412.772,03	
LUCRO LÍQUIDO	314.285,37		7.059.743,76	
PATRIMÔNIO LÍQUIDO	134.689.107,21		127.626.363,45	
ESTOQUES	0,00		0,00	
IMOBILIZADO	33.452.206,57		41.174.335,52	
ATIVO TOTAL	222.426.181,74		212.333.736,07	

TÍTULOS	FÓRMULAS		
LIQUIDEZ CORRENTE	(AC / PC)	3,165	3,163
LIQUIDEZ GERAL	$(AC+ARLP) / (PC+PNC)$	2,154	2,021
LIQUIDEZ SECA	$(AC-E) / (PC)$	3,165	3,163
GARANTIA DO CAPITAL DE TERC	$(PL) / (PC+PNC)$	1,535	1,507
SOLVENCIA GERAL	$(AT) / (PC+PNC)$	2,635	2,507
IMOBILIZAÇÕES	$(I) / (PL)$	0,246	0,323
ENDIVIDAMENTO TOTAL	$(PC+PNC) / (PL)$	0,651	0,664
RENTABILIDADE DO PATRIMÔNIO	$(L) / (PL)$	0,002	-0,055
ENDIVIDAMENTO TOTAL	$(PC+PNC) / (AT)$	0,394	0,399

LEGENDA:

- AC = Ativo circulante
- PC = Passivo circulante
- RLP = Realizável a longo prazo
- ELP = Exigível a longo prazo
- LL = Lucro líquido
- PL = Patrimônio líquido
- E = Estoque
- AT = Ativo total

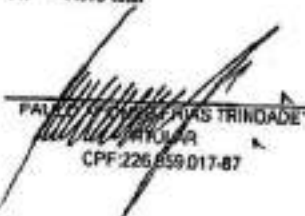
 PAULO ROBERTO DAS TRINDADE
 CONTADOR
 CPF: 226.659.017-87

 LUIZ ALBERTO PEÇANHA
 CONTADOR - CRC 0405159/0

01.579.387/0001-45

INVESTIPLAN COMPUTADORES E SISTEMAS DE REFRIGERAÇÃO EIRELI

RUA SÃO CAMILO, 22 - LOJA 01
VISTA ALEGRE - CEP: 27320-670

RIO DE JANEIRO - RJ



24

24º OFICIO DE NOTAS - José Mario Pinheiro Pinto
Avenida Afonso Barnas, 139 - C. - Rio de Janeiro - RJ - Telefone: (21) 7948-6514 08961740385612

AUTENTICAÇÃO

Certifico e dou fé que a presente é uma cópia verdadeira e fiel do documento que me foi apresentado.

Autenticação: R\$ 2,35
Proc. dados: R\$ 5,78
Total: R\$ 8,13

Selo: EDDT05964-OK5
Tel: (21) 2220-7853
Cel: (21) 7948-6514
www.riorepublico.com.br

-RJ-





ATESTADO DE CAPACIDADE TÉCNICA

A Fundação Centro de Atendimento Socioeducativo ao Adolescente – Fundação CASA-SP, inscrito no CNPJ sob o nº 44.480.283/0001-91, sediada na Rua Florêncio de Abreu, nº 848, Bairro da Luz, São Paulo, Capital, atesta para os devidos fins que a Empresa Investiplan Computadores e Sistemas de Refrigeração Ltda., sita a Rua São Camilo, nº 22, Loja 01, Vista Alegre, Barra Mansa, RJ, CEP 27.320-570, inscrita no CNPJ sob o nº 01.579.387/0001-45, no CREA-RJ sob o nº 1998201838 e no CRA-RJ 90-06258, prestou serviço de Locação de Equipamentos de Informática, referente ao Contrato 002/2013 nas seguintes configurações abaixo com assistência técnica preventiva, corretiva e substituição de peças:

DESCRIÇÃO DO EQUIPAMENTO	QUANTIDADE
Equipamento All-In-One com a seguinte configuração: Chipset: Intel Ivy Bridge, Processador: Intel (R) Core (TM) i3-3220 CPU@3.30GHz; Memória física: 4096MB (1 x 4096 DDR3-SDRAM); Placa de Vídeo: Intel (R) HD Gráficos; disco rígido: Seagate ST500DM002-1BD142 (500GB), DVD-Rom: PLDS DVD +-RW DS-8A9SH; Tipo de monitor: Dell Computer Inspiron One - 23 polegadas ; Cartão de rede: Atheros Communications AR9485 sem fio adaptador de rede ; Cartão de rede: Attansic; Sistema operacional: Windows 7 Professional Professional Media Center 6.01.7601 Service Pack 1 (32-bit); DirectX: Versão 11.00.	900

Contrato nº: 002/2013.

Valor mensal do contrato: R\$ 107.100,00 (Cento e sete mil e cem reais).

Valor total do contrato: R\$ 1.285.200,00 (Um milhão, duzentos e oitenta e cinco mil e duzentos reais).

Início do Contrato: 01 de fevereiro de 2013.

Término do Contrato: 31 de janeiro de 2014.

Prazo do Contrato: 12 (Doze) meses.

Endereço de entrega dos equipamentos: Rua Florêncio de Abreu, nº 848 – Luz – SP – CEP 01030-001.

O Departamento Técnico da Investiplan, supervisionado pelo Engenheiro João Batista Gonçalves Nunes, CREA-RJ nº 1987109058/D configurou, bem como instalou todos os equipamentos fisicamente, mantendo serviços de manutenção preventiva, corretiva, fornecimento de peças e suporte técnico adequado.

O Departamento Administrativo da Investiplan, supervisionado pelo Administrador Paulo Afonso Frias Trindade Júnior, CRA-RJ nº20-49461-1 gerenciou todos os atos necessários para o cumprimento do contrato.

Declaramos que o fornecimento foi executado de modo plenamente satisfatório, atendendo a todas as exigências e em perfeita obediência às cláusulas, não sendo de nosso conhecimento qualquer fato que desabone a idoneidade técnica e comercial.

Declaramos que os materiais foram entregues e instalados dentro do prazo previsto, nada constando em nossos registros que desabone os serviços prestados.

São Paulo, 24 de fevereiro de 2014.

Marcos Rogério Martins
CPF 090.954.348-85
Gestor do Contrato da Fundação Casa

Paulo Afonso Frias Trindade Júnior
CRA-RJ Nº20-49461-1
Responsável Técnico da Contratada

João Batista Gonçalves Nunes
CREA/RJ nº 1987109058/D
Responsável Técnico da Contratada *



ATESTADO DE APTIDÃO TÉCNICA

APT DF/GTI 005/2014

Atestamos para os devidos fins, que a empresa INVESTIPLAN COMPUTADORES E SISTEMAS DE REFRIGERAÇÃO LTDA., com sede na Rua Jumecy Rodrigues Gomes, 335 – Pirai – RJ, inscrita no CNPJ nº 01.579.387/0001-45, vem prestando serviços de Locação de Microcomputadores, atendendo aos padrões de qualidade exigidos pela Companhia do Metrô de São Paulo – Metrô, nada havendo que a desabone, conforme detalhado abaixo:

- **CONTRATO Nº 4132027701.**
- **OBJETO:** Prestação de Serviços de Locação de Microcomputadores, incluindo instalação e manutenção com troca de peças para a Companhia do Metrô de São Paulo – Metrô.
- **VIGÊNCIA CONTRATUAL:** 01/06/2011 a 13/04/2015.
- **PRAZO DE EXECUÇÃO:**

DESCRIÇÃO	LOTE 1	LOTE 2	LOTE 3	LOTE 4
QUANTITATIVO	400	400	300	300
Tipo I	300	300	300	300
Tipo II	100	100	0	0
DATA DE TÉRMINO EXECUÇÃO	07/03/15	13/04/15	17/11/14	17/11/14
PRAZO DE LOCAÇÃO	42 meses	42 meses	36 meses	36 meses

- **VALOR / DATA BASE:** R\$ 4.268.200,00 (Quatro milhões, duzentos e sessenta e oito mil e duzentos reais) na base de preços de 01/03/2011.
- **QUANTITATIVOS CONTRATUAIS**

DESCRIÇÃO	LOTE 1	LOTE 2	LOTE 3	LOTE 4	TOTAL
QUANTITATIVO	400	400	300	300	1.400
Tipo I	300	300	300	300	1.200
Tipo II	100	100	0	0	200

São Paulo, 27 de outubro de 2014.

JAIR RIBEIRO DE SOUZA
Gerente de Tecnologia da Informação
e Comunicação

JOSÉ GUILHERME ROCHA JUNIOR
Diretor de Finanças

24

24º OFÍCIO DE NOTAS José Mario Pinheiro Pinto
Avenida Américo Balsa, 130 - Centro - Telefone: (21) 2655-0021 098074038629

AUTENTICAÇÃO
13 de Maio de 2019

Certifico e dou fé que a presente é uma cópia verdadeira e fiel do documento que me foi apresentado.

Autenticação: R\$ 2,35
Proc. dados: R\$ 5,78
Total: R\$ 8,13

Selo: EDDT05958-DWM

Consulte em http://www3.dia.jus.br/diario-publico-RJ





**PROCURADORIA GERAL DO ESTADO
GABINETE DO PROCURADOR GERAL
ASSESSORIA DE TECNOLOGIA DA INFORMAÇÃO – ATI**

ATESTADO DE CAPACIDADE TÉCNICA

Atestamos para os devidos fins que a Empresa Investiplan Computadores e Sistemas Ltda., sita a Avenida Central, Qd 2, lote 10, Jardim Savóia, Ihéus, BA., CEP 45658-260, inscrita no CNPJ sob o nº 01.579.387/0001-45 e com filiais no Estado do Rio de Janeiro CNPJ 01.579.387/0005-79 e 01.579.387/0007-30 e inscrita no CREA-RJ sob o nº 1998201838, mantém contrato de locação de equipamentos de informática com prestação de serviços de manutenção e assistência técnica, conforme descrição dos equipamentos a baixo:

DESCRIÇÃO DO EQUIPAMENTO	QUANTIDADE
Microcomputador na configuração MC2 aparelhado com Processador Celeron D 420 de 1.6 GHz, Memória RAM de 512 MB, Disco Rígido (HD) de 80 GB, Unidade óptica CDRW, Drive de 1.44 MB, 3 1/2", Gabinete, Teclado, Mouse ótico, Monitor LCD 17", Microsoft Windows XP Pro, Microsoft Office XP e McAfee Total Protection.	603

Prazo do contrato: 24 (vinte e quatro) meses

Contrato nº: 04/2008

Início do contrato: 08 de agosto de 2008.

Valor Total do contrato: R\$ 651.891,24 (seiscentos e cinquenta e um mil e oitocentos e noventa e um reais e vinte e quatro centavos).

O Departamento Técnico da Investiplan, supervisionado pelo Engenheiro João Batista Gonçalves Nunes, CREA-RJ nº 87109058/D configurou todos os equipamentos fornecidos, mantendo serviços de manutenção preventiva, corretiva, fornecimento de peças e suporte técnico adequado.

Declaramos que os serviços foram executados de modo satisfatório, atendendo a todas as exigências e em perfeita obediência às cláusulas contratuais, não sendo de nosso conhecimento qualquer fato que desabone a idoneidade técnica e comercial da empresa.

Declaramos ainda, que os equipamentos foram entregues e instalados dentro do prazo previsto, nada constando em nossos registros que desabone os serviços prestados.

Rio de Janeiro, 08 de fevereiro de 2010.

Marco Cordeiro
Coordenador de Operações
Matrícula: 952.773-0
PROCURADORIA GERAL DO ESTADO
CNPJ: 28.060.424/0001-60
Rua Dom Manoel, 25 Centro

24

24º OFÍCIO DE NOTAS - José Mario Pinheiro Pinto
Avenida Almirante Balsa, 139 - Centro - Rio de Janeiro - Telefone: (21) 3553-6021

18960740285628

AUTENTICAÇÃO

Certifico e dou fé que a presente é uma cópia verdadeira e fiel do documento que me foi apresentado.

Autenticação: R\$ 2,35
Proc. Judic: R\$ 3,78
Total: R\$ 6,13

Selo: EDDT05957-ADZ
Consulte em <http://www.tjrrj.br>



18960740285628

- RJ -



Conselho Regional de Engenharia, Arquitetura e Agronomia do Rio de Janeiro

CERTIDAO DE ACERVO TECNICO

*** Acompanha a presente certidao atestado[s] contendo 2 folha[s]. ***

CERTIDAO No. 10163/2008

CERTIFICO PARA FINS DE ACERVO TECNICO QUE, NOS ARQUIVOS DESTA CREA,.....
CONSTA(M) A(S) ART(S) ABAIXO EM NOME DO(S) PROFISSIONAL(IS), QUE.....
PERTENCE(M) AO QUADRO TECNICO DA EMPRESA:.....

Razao Social...: INVESTIPLAN COMPUTADORES SISTEMAS LTDA.....
Registro.....: 1998201838.....
Ramo/Atividade: OS ENG ELETROICA, OS ENG MECANICA.....

ART No. JB004488 - de 27.11.2008.....Natureza: OBRA E SERVICO.....
Responsavel Tecnico: JOAO BATISTA GONCALVES NUNES.....
Carteira No. RJ-871090580/D Registro No. 1987109058.....
Titulo: ENGENHEIRO ELETRICISTA ELETROICO TECNICO/EM ELETROICA.....
Contratante: CENTRO TECN DA INFORMACAO E COM DO EST DO RJ.....
Endereco...: AV NILO PECANHA 175 22 ANDAR CENTRO.....
RIO DE JANEIRO RJ.....

Atividade Tecnica (1): SUPERVISAO TECNICA.....
Especificacao da Atividade (1): OUTROS.....
Complemento (1): COMPUTADOR.....

Informacao Complementar:
LIGACAO DE MICROCOMPUTADORES COM PRESTACAO DE SERVICOS DE MANUTENCAO E
ASSISTENCIA TECNICA.....

Quantificacao: 24250,00 un.....
Data do Inicio: 17.09.2007.....
Prazo do Contrato: DETERMINADO.....12 Meses.....
Valor do Contrato/Honorario: R\$ 31.402.710,00.....
Endereco da Obra: DIVERSOS LOGRADOUROS -.....
- - OUTROS/RJ

CONCLUSAO em 27.11.2008.....

RIO DE JANEIRO, 3 de Dezembro de 2008

Arquiteto ROBERTO SILVA DE CARVALHO
Supervisor de Acervo Tecnico
(Por Delegacao)

CREA-RJ
CREA-RJ
CREA-RJ
CREA-RJ
CREA-RJ
CREA-RJ
CREA-RJ
CREA-RJ
CREA-RJ
CREA-RJ
CREA-RJ
CREA-RJ
CREA-RJ
CREA-RJ
CREA-RJ

24

24º OFÍCIO DE NOTAS José Mario Pinheiro Pinto
Avenida Aristides Barros, 129 - Centro - São Paulo - SP - CEP: 01011-900 - Telefone: (21) 3553-0321

00967A0319627

AUTENTICAÇÃO
Certifico e dou fé que o presente documento que me foi apresentado como original de

Autenticação: R\$ 2,35
Proc. deduz: R\$ 5,78
Total: R\$ 8,13



Selo: EDDT05956-5WPA
Consulte em <https://www3.tst.jus.br/sispublico>



SERVIÇO PÚBLICO ESTADUAL

CENTRO DE TECNOLOGIA DA INFORMAÇÃO E COMUNICAÇÃO DO ESTADO DO RIO DE JANEIRO

ATESTADO DE CAPACIDADE TÉCNICA

Atestamos para os devidos fins que a Empresa INVESTIPLAN COMPUTADORES E SISTEMAS LTDA., com sede na Avenida Central, s/nº, Qd 2, Lote 10, Jardim Savóia, Ihéus, BA, CEP 45658-260, inscrita no CNPJ sob o nº 01.579.387/0001-45 e no CREA-RJ sob o nº 1998201838, foi a vencedora do PREGÃO ELETRÔNICO Nº 012/2007 para Registro de Preços para locação de microcomputadores, mantém contratos de locação derivados da Ata de Registro de Preços com os diversos Órgãos da Administração Direta e Entidades da Administração Indireta e Fundacional, situados no Estado do Rio de Janeiro, com prestação de serviços de manutenção e assistência técnica, conforme descrição e quantitativos abaixo:

DESCRIÇÃO DO EQUIPAMENTO	QUANTIDADE
Microcomputador na configuração MC2 aparelhado com Processador Celeron D 420 de 1.6 GHz, Memória RAM de 512 MB, Disco Rígido (HD) de 80 GB, Unidade óptica CDRW, Drive de 1.44 MB, 3 ½", Gabinete, Teclado, Mouse ótico, Monitor LCD 17", Microsoft Windows XP Pro, Microsoft Office XP e McAfee Total Protection.	21.750
Microcomputador na configuração MC3 aparelhado com Processador Celeron D 420 de 1.6 GHz, Memória RAM de 1 GB, Disco Rígido (HD) de 160 GB, Unidade óptica DVDRW, Drive de 1.44 MB, 3 ½", Gabinete, Teclado, Mouse ótico, Monitor LCD 17", Microsoft Windows XP Pro, Microsoft Office XP e McAfee Total Protection.	1.500
Notebook na configuração NT1, aparelhado com Processador Dual Core 1.6 GHz, Memória RAM de 1 GB, Disco Rígido (HD) de 80 GB, Unidade óptica DVDRW, Drive de 1.44 MB, 3 ½", Interface de rede 10/100/1000, Fax modem 56kbps, Wireless, Webcam, Teclado ABNT 2, Mouse Touch pad, Tela LCD 14" Wide Screen, Windows XP, Office XP e McAfee Total Protection.	1.000

O prazo da Ata de Registro de Preços é de 12 (doze) meses com início de vigência em 17 de setembro de 2007, no valor total de R\$ 31.402.710,00 (trinta e um milhões, quatrocentos e dois mil, setecentos e dez reais)

O responsável técnico indicado pela Empresa é o Engenheiro João Batista Gonçalves Nunes, CREA-RJ nº 87109058/D cuja equipe configurou todos os equipamentos fornecidos, mantendo serviços de manutenção preventiva, corretiva, fornecimento de peças e suporte técnico adequado.

Declaramos que o fornecimento foi executado de modo plenamente satisfatório, atendendo a todas as exigências e em perfeita obediência às cláusulas, não sendo de nosso conhecimento qualquer fato que desabone a idoneidade técnica e comercial.

Av. Nilo Peçanha, 175 - 22º andar - Centro - Rio de Janeiro - RJ - CEP: 20020-900 - tel: (21) 2299 4351 / 2299 4353 - fax: (21) 2544 6183



SECRETARIA
DA CASA CIVIL

PRODERJ 40 ANOS
PROCURADORIA GERAL DO ESTADO

Este atestado encontra-se arquivado no CREA-RJ, junto a ART número 29004488 fazendo parte integrante da Certidão número 10163/2003, Folha número: 2/3.

RIO DE JANEIRO, 3 de DEZEMBRO de 2008

Arq. Roberto S. de Carvalho
CREA-RJ-Superv. de Arquivo Técnico
(POR DELEGAÇÃO)



24 24º OFÍCIO DE NOTAS - Lda. Mario Pinheiro Pinto
Avenida Amador Barro, 100 - 2º andar - Rio de Janeiro - Telefone: (21) 3533-8211 3896740333618

AUTENTICAÇÃO 2019
Certifico e dou fe que a presente cópia do documento que me foi apresentado foi autenticada pelo original.

Autenticação: R\$ 2,35
Proc. Gado: R\$ 3,78
Total: R\$ 6,13

Selo: EDDT05935-X0H
Consulte em <https://www3.191.br/crip/rj/>





SERVIÇO PÚBLICO ESTADUAL

CENTRO DE TECNOLOGIA DA INFORMAÇÃO E COMUNICAÇÃO DO ESTADO DO RIO DE JANEIRO

Declaramos que os materiais foram entregues e instalados dentro do prazo previsto, nada constando em nossos registros que desabone os serviços prestados.

Rio de Janeiro, 09 de setembro de 2008.

Paulo Cesar Coelho

PAULO CESAR COELHO
Presidente do PRODERJ

Paulo Roberto de Carvalho
INVESTIPLUM COMPUTADORES E SISTEMAS LTDA.
RESP. TÉCNICO



Certificamos que o presente documento confere com os constantes dos nossos registros.
ASSESPRO Regional RJ - Associação das empresas Brasileiras de Tecnologia da Informação, Software e Internet

30.258.404/0001-40

Associação das Empresas Brasileiras de Tecnologia da Informação
ASSESPRO REGIONAL - RJ

Praça Pio X, nº 55 - Sala 901
Centro - CEP 20040-020

RIO DE JANEIRO - RJ

Este atestado encontra-se arquivado no (CREA-RJ), junto a ART número 79004488 fazendo parte integrante da Certidão número 10163/2008, Folha número: 3/3.
RIO DE JANEIRO, 3 de DEZEMBRO de 2008

Arq. Roberto S. de Carvalho
CREA-RJ-Superv. de Arquivo Técnico
(POR DELEGAÇÃO)



Certificamos que o presente documento confere com os constantes dos nossos registros.
ASSESPRO/RJ - Associação das empresas Brasileiras de Tecnologia da Informação Regional Rio de Janeiro

JUN 2018

30.258.404/0001-40

Associação das Empresas Brasileiras de Tecnologia da Informação
ASSESPRO REGIONAL - RJ

Rua Buenos Aires, 68 - 14º and.
Centro - CEP: 20070-022
RIO DE JANEIRO - RJ



SECRETARIA DA CASA CIVIL

PRODERJ 40 anos

24 **24º OFÍCIO DE NOTAS** - João Pinheiro Pinto
 Avenida Amazonas, 800 - C. Centro - João Pinheiro - RJ
AUTENTICACÃO

Certidão e cópia té que a presente
 documentação que me for apresentada
 Proc. datado: R\$ 4,33
 Total: R\$ 8,13
Selo: EDDT05954-CHZ
 Consulte em <http://www.3.tjrr.jus.br>

João Pinheiro Pinto
 Ins. Inscrição: 011/38820221

0960740388425





Governo do Estado do Rio de Janeiro
Secretaria de Estado de Planejamento e Gestão
Rioprevidência

ATESTADO DE CAPACIDADE TÉCNICA

O Fundo Único de Previdência Social do Estado do Rio de Janeiro - RIOPREVIDÊNCIA, autarquia pública estadual, inscrita no CNPJ/MF, sob o nº. 03.066.219/0001-81, tem sua sede administrativa localizada na Rua da Quitanda nº. 106 - Centro - Rio de Janeiro - RJ - CEP 20091-005 **ATESTA** que a Empresa Investiplan Computadores e Sistemas de Refrigeração Ltda presta serviços de Locação de Equipamentos de Informática (Microcomputadores e Notebooks), referente à Adesão ao Registro de Preços nº009/2011 do Proderj nas seguintes configurações abaixo com assistência técnica preventiva, corretiva e substituição de peças:

DESCRIÇÃO DO EQUIPAMENTO	QTDE
Microcomputador Tipo II com Processador Intel Core I5 2320, clock de 3.3 Ghz, Memória RAM de 4 GB DDR3; Unidade de disco rígido SATA II de 500 GB; Unidade ótica DVD-RW, Tela de LCD de 18,5"; Interface de Rede Ethernet de 10/100/1000 Mbps, Teclado ABNT2, Mouse Óptico, Caixa de Som e software Microsoft Windows 7 Professional, Microsoft Office 2010 Pro e Antivírus McAfee Total Protection.	470
Notebook - Processador Intel Core i3-2310M 2.1GHz, Bateria 6 células, Tela 14" Memória 4GB DDR3-1066, HD 500GB 7200 rpm SATA, DVD-RW / Bluetooth, 01 Stereo headphone/line out, 01 Stereo microphone in, Auto Falantes Integrados, Integrated Realtek Ethernet (10/100 NIC), 01 RJ-45 / 03 USB 2.0 / 01 VGA / 01 HDMI, Sistema Windows 7 Professional, Microsoft Office 2010 Pro e Antivírus McAfee Total Protection / Wlan 802.11 b/g/n Display Brightview / VGA webcam .	80

Contrato de locação nº: 84/2011, no valor mensal do contrato de R\$ 79.350,00 (Setenta e nove mil trezentos e cinquenta reais) somando um valor anual de R\$ 952.200,00 (Novecentos e cinquenta e dois mil e duzentos reais). Este contrato teve início em 26 de março de 2012 com prazo de 12 meses.

Participaram do projeto supervisionado os serviços executados, pelo Departamento Técnico da Investiplan, o Sr João Batista Gonçalves Nunes, CREA-RJ nº 1987109058/D e, o cumprimento do contrato, pelo Departamento Administrativo da Investiplan, o Administrador Paulo Afonso Frias Trindade Júnior, CRA-RJ nº20-49461-1.

Declaramos que o serviço esta sendo executado de modo satisfatório.

Rio de Janeiro, 18 de janeiro de 2013.

Anna Cristina Blattler
Gerente de Informática

Tel. (21) 2332-5227 Cel. (21) 9999-100.187-3

Anna Cristina Blattler
Gerente de Informática
RIOPREVIDÊNCIA
Insc. nº 20



ASSEPRO
RIO DE JANEIRO

Certificamos que o presente documento confere
com os constantes dos nossos registros.
ASSEPRO/RJ - Associação das empresas
Brasileiras de Tecnologia da Informação
Regional Rio de Janeiro

27

0-1 DEZ 2015

30.258.404/0001-40

Associação das Empresas Brasileiras
de Tecnologia da Informação
ASSEPRO REGIONAL - RJ

Praça Pio X, nº 55 - Sala 901
Centro - CEP 20040-020

RIO DE JANEIRO - RJ

24 24º OFÍCIO DE NOTAS - José Mario Pinheiro Pinto 09607A0385624
Avenida Alexsara Barros, 138 - C - Centro - Rio de Janeiro - Telefone: (21) 3003-0021

AUTENTICACAO GENRILQUEZ 019

Certifico e dou fé que a presente cópia é verdadeira e fiel ao original do documento que me foi apresentado.

Autenticacao: R\$ 2,15
Proc. dados: R\$ 3,78
Total: R\$ 5,93

Selo: EDDT05953-UA0

Consulte em <https://www3.tj.rj.br/infomsg>



Governo do Estado do Rio de Janeiro
Secretaria de Estado de Administração Penitenciária
Departamento Geral de Administração e Finanças

ATESTADO DE CAPACIDADE TÉCNICA

Atestamos para os fins que se fizerem necessários, que a empresa **INVESTIPLAN COMPUTADORES E SISTEMAS LTDA**, inscrita no CNPJ sob o nº 01.579.387/0001-45, estabelecida na Avenida Central, Qd 2, lote 10, Jardim Savóia, Ilhéus, Bahia/BA e com filiais no Estado do Rio de Janeiro, CNPJ 01.579.387/0005-79 E 01.579.387/0007-30 mantêm para esta SEAP, nesta cidade, através do **Contrato nº 002/2008**, com início em 16/06/2008, sendo o valor Total do contrato de R\$ 585.639,00(quinhetos e oitenta e cinco mil e seiscentos e trinta e nove reais), cujo objeto seja de Locação de Equipamentos de Informática com prestação de serviços de manutenção e assistência técnica, conforme descrição dos equipamentos abaixo:

DESCRIÇÃO DO EQUIPAMENTO	QUANTIDADE
Microcomputador na configuração MC2 aparelhado com Processador Celeron D 420 de 1.6 GHZ, Memória RAM de 512 MB, Disco Rígido (HD) de 80 GB, Unidade Óptica CDRW, Drive de 1.44 MB, 3 1/2" Gabinete, Teclado, Mouse Ótico, Monitor LCD 17", Microsoft Windows XP Pro, Microsoft Office XP e McAfee Total Protection.	500
Microcomputador na configuração MC3 aparelhado com Processador Celeron D 420 de 1.6 GHZ, Memória RAM de 1GB, Disco Rígido (HD) de 160 GB, Unidade Óptica DVDRW, Teclado, Mouse Ótico, Monitor LCD 17", Microsoft Windows XP Pro, Microsoft Office XP e McAfee Total Protection.	05
Notebook na configuração NT1 aparelhado com Processador Core 2 Duo L2400, 1.66 GHZ, Memória RAM de 1 GB, Disco Rígido(HD) de 80 GB, Unidade Óptica DVDRW, Placa, Mouse Ótico, Monitor LCD 17", Microsoft Windows XP Pro, Microsoft Office XP e McAfee Total Protection.	10

Atesta-se ainda, que os serviços foram executados de modo satisfatório, não existindo em nossos registros, até a presente data, fatos que desabonem sua conduta e responsabilidade com as obrigações assumidas.

Rio de Janeiro, 26 de fevereiro de 2010.

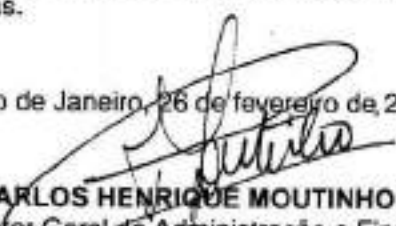
CARLOS HENRIQUE MOUTINHO
Diretor Geral de Administração e Finanças
DGAF/SEAP

INVESTIPLAN COMPUTADORES E SISTEMAS LTDA
RESP. TÉCNICO CREA-RJ

SEAP: Praça Cristiano Ottoni s/nº 5º andar sala 554 – Centro – Rio de Janeiro - RJ
CNPJ: 05.482.345/0001-42 Tel: 2334-6275 Fax: 2334-6241

* *Assol de 02* *

Norma Godoi de Abreu
Agente Administrativo
SEAP - CRA/RJ

24

24º OFÍCIO DE NOTAS - José Mario Pinheiro Pinto
Avenida Américo Rangel, 139 - C - Centro - Rio de Janeiro - RJ - Telefone: (21) 3553-6027

09960740359623

Certifico e dou fé que o presente documento que me foi apresentado para autenticação, contém os dados abaixo:

Autenticação: R\$ 2,35
Proc. dados: R\$ 5,78
Total: R\$ 8,13

Selo: EDDT05952-AHD

Consulte em: www3.tps.gov.br/validar.asp





Conselho Regional de Engenharia, Arquitetura e Agronomia do Rio de Janeiro

NOVA DENOMINAÇÃO - CONSELHO REGIONAL DE ENGENHARIA E AGRONOMIA DO RIO DE JANEIRO
Conforme Portaria do Confea n°426, de 16/12/2011



CERTIDÃO DE ACERVO TÉCNICO N°: 157143/2012

*** ACOMPANHA ESTA CERTIDÃO ATESTADO(S) CONTENDO 2 FOLHA(S) *****

CERTIFICO PARA FINS DE ACERVO TÉCNICO QUE NOS ARQUIVOS DESTA CREA, CONSTA(M) ART(S)
EM NOME DO PROFISSIONAL:

JOAO BATISTA GONCALVES NUNES.....

Registro..... 1987109058.....

Título Profissional..... ENGENHEIRO ELETRICISTA - ELETRONICA e TECNICO EM
ELETRONICA

ART N° IN00855745 - de 23/07/2012..... Natureza: OBRA E SERVIÇO.....

Baixada em: 23/08/2012 por: CONCLUSÃO.....

EXECUTANTE: INVESTIPLAN COMPUTADORES E SISTEMAS DE REFRIGERACAO LTDA e Reg: 1998201838

Contratante: SECRETARIA DE ESTADO DE EDUCACAO DO R.J.....

Endereço: RUA DA AJUDA 05 25 ANDAR - CENTRO.....
RIO DE JANEIRO RJ.....

Atividade Técnica (1): EXECUCAO DE INSTALACAO.....
(2): MANUTENCAO DE EQUIPAMENTO.....

Especificação da Atividade (1): FORNECIMENTO.....

Complemento (1): COMPUTADOR.....

N° do contrato: 56/2009.....

Quantificação: 18.626,00 un.....

Data de início: 20/05/2009.....

Prazo do Contrato: DETERMINADO.....12 mes(es).....

Valor de Contrato/Honorário: R\$ 35.741.688,00.....

Endereço: DIVERSOS LOGRADOUROS S/N - DIVERSOS.....
OUTROS RJ.....

ART N° IN00879109 - de 12/09/2012..... Natureza: OBRA E SERVIÇO.....

EXECUTANTE: INVESTIPLAN COMPUTADORES E SISTEMAS DE REFRIGERACAO LTDA e Reg: 1998201838

Contratante: SECRETARIA DE ESTADO DE EDUCACAO DO R.J.....

Endereço: RUA DA AJUDA 05 25 ANDAR - CENTRO.....
RIO DE JANEIRO RJ.....

Atividade Técnica (1): MANUTENCAO DE EQUIPAMENTO.....
(2): SUPERVISAO TECNICA.....

(Assinaturas manuscritas)

(CONTINUA)

Folha: 1/3

CREA-RJ

CREA-RJ

CREA-RJ

CREA-RJ

CREA-RJ

CREA-RJ

CREA-RJ

CREA-RJ

CREA-RJ

CREA-RJ

CREA-RJ

CREA-RJ

CREA-RJ

CREA-RJ

CREA-RJ

24

24º OFÍCIO DE NOTAS - José Mario Pinheiro Pinto
Avenida Amante Barão, 129 - Centro - Rio de Janeiro - RJ - Telefone: (21) 3062-0321

08960740389622

AUTENTICADO

Certifico e dou fé que a presente é uma cópia verdadeira do documento que me foi apresentado.

Autenticação: R\$ 2,33
Proc. dados: R\$ 3,70
Total: R\$ 6,03

Selo: EDDT05951-SSJ

Consulte em <http://www3.rj.gov.br>



08960740389622



Conselho Regional de Engenharia, Arquitetura e Agronomia do Rio de Janeiro

NOVA DENOMINAÇÃO - CONSELHO REGIONAL DE ENGENHARIA E AGRONOMIA DO RIO DE JANEIRO
Conforme Portaria do Confea n°426, de 16/12/2011.



(CONTINUAÇÃO DA CERTIDÃO DE ACERVO TÉCNICO N°: 157143/2012)

Especificação da Atividade (1): OUTROS.....

Complemento (1): COMPUTADOR.....

Informação Complementar:

LOCAÇÃO DE EQUIPAMENTOS DE INFORMÁTICA, DESKTOPS TIPOS A E B.

N° do contrato: 56/2009.....

Quantificação: 18.626,00 un.....

Data de Início: 20/05/2011.....

Prazo do Contrato: DETERMINADO.....12 mes(es).....

Valor de Contrato/Honorário: R\$ 35.741.688,00.....

Endereço: DIVERSOS LOGRADOUROS S/N - DIVERSOS.....

RIO DE JANEIRO RJ.....

ART N° IN00879114 - de 12/09/2012..... Natureza: OBRA E SERVIÇO.....

EXECUTANTE: INVESTIPLAN COMPUTADORES E SISTEMAS DE REFRIGERACAO LTDA e Reg: 1998201838

Contratante: SECRETARIA DE ESTADO DE EDUCACAO DO R.J.....

Endereço: RUA DA AJUDA 05 25 ANDAR - CENTRO.....

RIO DE JANEIRO RJ.....

Atividade Técnica (1): MANUTENCAO DE EQUIPAMENTO.....

(2): SUPERVISAO TECNICA.....

Especificação da Atividade (1): OUTROS.....

Complemento (1): COMPUTADOR.....

Informação Complementar:

LOCAÇÃO DE EQUIPAMENTOS DE INFORMÁTICA, DESKTOPS TIPOS A E B.

N° do contrato: 56/2009.....

Quantificação: 18.626,00 un.....

Data de Início: 20/05/2012.....

Prazo do Contrato: DETERMINADO.....12 mes(es).....

Valor de Contrato/Honorário: R\$ 35.741.688,00.....

Endereço: DIVERSOS LOGRADOUROS S/N - DIVERSOS.....

RIO DE JANEIRO RJ.....

ART N° IN00879100 - de 12/09/2012..... Natureza: OBRA E SERVIÇO.....

EXECUTANTE: INVESTIPLAN COMPUTADORES E SISTEMAS DE REFRIGERACAO LTDA e Reg: 1998201838

Contratante: SECRETARIA DE ESTADO DE EDUCACAO DO R.J.....

Endereço: RUA DA AJUDA 05 25 ANDAR - CENTRO.....

RIO DE JANEIRO RJ.....

Atividade Técnica (1): MANUTENCAO DE EQUIPAMENTO.....

(2): SUPERVISAO TECNICA.....

Especificação da Atividade (1): OUTROS.....

(CONTINUA)

Folha: 2/3

[Assinaturas manuscritas]

CREA-RJ
CREA-RJ
CREA-RJ
CREA-RJ
CREA-RJ
CREA-RJ
CREA-RJ
CREA-RJ
CREA-RJ
CREA-RJ
CREA-RJ
CREA-RJ
CREA-RJ
CREA-RJ
CREA-RJ
CREA-RJ
CREA-RJ
CREA-RJ
CREA-RJ
CREA-RJ

24

24º OFÍCIO DE NOTAS - José Mario Pinheiro Pinto 0899174039521
Avenida Almeida Barão, 130 - Centro - Curitiba - Paraná - Telefone: (41) 3553-4021

AUTENTICAÇÃO 5 MAR 2019

Certifico e dou fé que a presente cópia do referido documento é fiel ao documento que me foi apresentado.

Autenticação: R\$ 2,35

Proc. dados: R\$ 5,78

Total: R\$ 8,13

Selo: EDDT05950-YY

Consulte em <https://www3.tjpr.jus.br/etepublica>



AUTENTICAÇÃO



Conselho Regional de Engenharia, Arquitetura e Agronomia do Rio de Janeiro

NOVA DENOMINAÇÃO - CONSELHO REGIONAL DE ENGENHARIA E AGRONOMIA DO RIO DE JANEIRO
Conforme Portaria do Confes nº426, de 16/12/2011

(CONTINUAÇÃO DA CERTIDÃO DE ACERVO TÉCNICO Nº: 157143/2012)



Complemento (1): COMPUTADOR.....

Informação Complementar:

LOCAÇÃO DE EQUIPAMENTOS DE INFORMATICA, DESKTOPS TIPOS A E B.

Nº de contrato: 56/2009.....

Quantificação: 18.626,00 un.....

Data de Início: 20/05/2010.....

Prazo do Contrato: DETERMINADO.....12 mes(es).....

Valor de Contrato/Honorário: R\$ 35.741.688,00.....

Endereço: DIVERSOS LOGRADOUROS S/N - DIVERSOS.....

RIO DE JANEIRO RJ.....

Rio de Janeiro, 20 de Setembro de 2012

Rosiane da Silva Moulin Corti

ROSIANE DA SILVA MOULIN CORTI
COORDENADORA DE ACERVO TÉCNICO
(Por DELEGAÇÃO)

CREA-RJ
CREA-RJ
CREA-RJ
CREA-RJ
CREA-RJ
CREA-RJ
CREA-RJ
CREA-RJ
CREA-RJ
CREA-RJ
CREA-RJ
CREA-RJ
CREA-RJ
CREA-RJ
CREA-RJ

24

24º OFÍCIO DE NOTAS José Manoel Pinheiro Pinto

Avenida Amiral Bastos, 139 -

Telefone: (21) 3820-0621

0896074038560

AUTENTICAÇÃO

Certifico e dou fé que a presente cópia é verdadeira e fiel ao original documento que me foi apresentado.

Autenticação: R\$ 2,35

Proc. dados: R\$ 3,78

Total: R\$ 6,13

Selo: EDDT05949-DLA

consulte em <https://www3.tjrr.jus.br/cpib/pt/ptca>



SECRETARIA DE REGISTRO E NOTARIADO



GOVERNO DO ESTADO DO RIO DE JANEIRO
SECRETARIA DE ESTADO DE EDUCAÇÃO
SUPERINTENDÊNCIA DE TECNOLOGIA DA INFORMAÇÃO

ATESTADO DE CAPACIDADE TÉCNICA

A SECRETARIA DE ESTADO DE EDUCAÇÃO DO ESTADO DO RIO DE JANEIRO, inscrita no CNPJ sob número 42.498.659/0001-60, situada na Rua Nilo Peçanha, nº 175, 5º andar, Bairro Centro, no Município do Rio de Janeiro/RJ, atesta para os devidos fins que a empresa **INVESTIPLAN COMPUTADORES E SISTEMAS DE REFRIGERAÇÃO LTDA**, inscrita no CNPJ sob nº 579.387/0001-45, no CREA-RJ sob o nº 1998201838, e inscrita no CRA-RJ sob o nº 90-06258, situada na Rua Francisco Vilela de Andrade, nº 44, Sala 809, Centro, no Município de Barra Mansa/RJ, executou serviços de locação de equipamentos de informática, desktops tipos A e B, abaixo especificados em plenas condições de uso, no prazo de entrega previsto em cláusula contratual.

DESCRIÇÃO DE EQUIPAMENTO	QUANTIDADE
Microcomputador aparelhado com Processador: Celeron 440 2GHz, 512kB, FSB 800 MHz; Monitor de vídeo: LCD 15"; Unidade de Disquete: Floppy de 3,5"MB; Unidade de Disco Rígido: 160 GB, 7200 rpm, <8.9 ms, 8 MB cache; Unidade Ótica : DVD-RW SATA; Memória: 1GB, FSB 800 MHz; Multimídia: Caixas Acústicas USB; Teclado e Mouse: Teclado ABNT2 + Mouse Ótico OS/2; Placa de Rede: Interna 10/100/1000; Gabinete: Mini Torre; Fonte: 300W Bivolt manual; Placa Wireless: DWA 510; Estabilizador; Software embarcado: Microsoft Windows XP Pro, MS Office XP Professional e McAfee Total Protection for Enterprise em Português.	17.107 (dezessete mil, cento e sete) equipamentos
Microcomputador aparelhado com Processador: Celeron 430 1.8 GHz, 512 kB, FSB 800 MHz; Monitor de vídeo: LCD 15"; Unidade de Disquete: Floppy de 3,5" MB; Unidade de Disco Rígido: 250 GB, 7200 rpm, <8.9 ms, 8 MB cachê; Unidade Ótica: DVD-RW SATA; Memória: 2GB; Multimídia: Caixas Acústicas USB; Teclado e Mouse: Teclado ABNT2 + Mouse Ótico OS/2; Placa de Rede: Interna 10/100/1000; Gabinete: mini Tore; Fonte: 300W Bivolt manual; Placa Wireless: DWA 510; Estabilizador.	1.519 (um mil, quinhentos e dezenove) equipamentos

Nº do Contrato: 56/2009

Prazo do contrato: 12 (doze) meses, prorrogáveis por iguais períodos

Início do contrato: 20 de maio de 2009.

Valor Total do Contrato: R\$ 35.741.688,00 (Tinta e cinco milhões, setecentos e quarenta e um mil, seiscentos e oitenta e oito reais)

Endereço da prestação dos serviços: Em todas as Unidades escolares pertencentes à Secretaria de Educação do Estado do Rio de Janeiro.

O Departamento Técnico da Investiplan, supervisionado pelo Engenheiro João Batista Gonçalves Nunes, CREA-RJ nº 87109058/D instalou e configurou todos os equipamentos fornecidos, mantendo serviços de manutenção preventiva, corretiva, fornecimento de peças e suporte técnico adequado.

ESTE ATESTADO ENCONTRA-SE ARQUIVADO NO CREA-RJ
JUNTO COM A(S) ART(S) DE NÚMERO: IN0085745
IN00679100 IN00879109 IN00879114, FAZENDO PARTE
INTEGRANTE DA CERTIFICAÇÃO NÚMERO: 157143/2012, FOLHA
NÚMERO: 4/5 RIO DE JANEIRO - 20/09/2012

Handwritten signature
Registado no Conselho Regional de Engenharia e Arquitetura
CREA-RJ



24 24º OFÍCIO DE NOTAS - José Mario Pinheiro Pinto 08962740388614
Avenida Ambrósio Barreto, 139 - C. 12 - Botafogo - Rio de Janeiro - RJ - CEP: 22251-000 - Telefone: (21) 2553-4021

AUTENTICAÇÃO
Certifico e dou fé que a presente cópia é verdadeira e fiel ao original.
documentos que me foi apresentado para autenticação.

Autenticação: R\$ 2,35
Proc. dados: R\$ 5,78
Total: R\$ 8,13

Selo: EDDT05948-WSP

Consulte em: <https://www3.tj.rj.br/portal>

CREA-RJ
R. 157143/2012
FOLHA 4/5





GOVERNO DO ESTADO DO RIO DE JANEIRO
SECRETARIA DE ESTADO DE EDUCAÇÃO
SUPERINTENDÊNCIA DE TECNOLOGIA DA INFORMAÇÃO

O Departamento Administrativo da Investiplan, supervisionado pelo Administrador Paulo Afonso Frias Trindade Junior, CRA-RJ nº 20-49461-1 gerenciou todos os atos necessários para o cumprimento do contrato.

Declaramos que os serviços foram executados de modo satisfatório, atendendo a todas as exigências e em perfeita obediência às cláusulas contratuais, não sendo de nosso conhecimento qualquer fato que desabone a idoneidade técnica e comercial da empresa.

Declaramos ainda, que os equipamentos foram entregues e instalados dentro do prazo previsto, nada constando em nossos registros que desabone os serviços prestados.

Rio de Janeiro, 11 de maio de 2010.

Julio Cesar da Hora
Ordenador de Despesas
Matrícula 093.7371-3

Paulo Afonso Frias Trindade Junior
CRA/RJ nº 20-49461-1
Responsável Técnico da Contratada.

ESTE ATESTADO ENCONTRA-SE ARQUIVADO NO CREA-RJ,
JUNTO COM A(S) ART(º) DE NÚMERO: IN00855745
IN00879100 IN00879105 IN00879114, FAZENDO PARTE
INTEGRANTE DA CERTIDÃO NÚMERO: 1571492012, FOLHA
NÚMERO: 55, RIO DE JANEIRO - 22/09/2012.



24

24º OFICIO DE NOTAS - José Mario Pinheiro Pinto
Avenida Anacleto Barros, 139 - C. - Centro - Belo Horizonte - Telefone: (21) 2653-0021

009607A0305018

AUTENTICAÇÃO
VEN 25/06/2018

Certifico e dou fé que o presente documento que me foi apresentado é autêntico.

Autenticação: R\$ 2,35
Proc. de fós: R\$ 5,78
Total: R\$ 8,13

Selo: EDDT05947-NWK
Consulte em <http://www3.tjmg.jus.br>



- R.1 -



Assessoria de Tecnologia da Informação

ATESTADO DE CAPACIDADE TÉCNICA

Atestamos para os devidos fins que a Empresa Investiplan Computadores e Sistemas Ltda., sita a Avenida Central, Qd 2, lote 10, Jardim Savóia, Iheús, BA., CEP 45658-260, inscrita no CNPJ sob o nº 01.579.387/0001-45 e com filiais no Estado do Rio de Janeiro CNPJ 01.579.387/0005-79 e 01.579.387/0007-30 e inscrita no CREA-RJ sob o nº 1998201838, mantém contrato de locação de equipamentos de informática com prestação de serviços de manutenção e assistência técnica, conforme descrição dos equipamentos abaixo:

DESCRIÇÃO DO EQUIPAMENTO	QUANTIDADE
Microcomputador na configuração MC2 aparelhado com Processador Celeron D 420 de 1.6 GHz, Memória RAM de 512 MB, Disco Rígido (HD) de 80 GB, Unidade óptica CDRW, Drive de 1.44 MB, 3 1/2", Gabinete, Teclado, Mouse ótico, Monitor LCD 17", Microsoft Windows XP Pro, Microsoft Office XP e McAfee Total Protection.	851
Microcomputador na configuração MC3 aparelhado com Processador Celeron D 420 de 1.6 GHz, Memória RAM de 1 GB, Disco Rígido (HD) de 160 GB, Unidade óptica DVDRW, Drive de 1.44 MB, 3 1/2", Gabinete, Teclado, Mouse ótico, Monitor LCD 17", Microsoft Windows XP Pro, Microsoft Office XP e McAfee Total Protection.	42

Prazo do contrato: 36 (trinta e seis) meses

Contrato nº: 035/2007

Início do contrato: 30 de novembro de 2007.

Valor Total do contrato: R\$ 998.778,36 (novecentos e noventa e oito mil setecentos e setenta e oito reais e trinta e seis centavos).

O Departamento Técnico da Investiplan, supervisionado pelo Engenheiro João Batista Gonçalves Nunes, CREA-RJ nº 87109058/D configurou todos os equipamentos fornecidos, mantendo serviços de manutenção preventiva, corretiva, fornecimento de peças e suporte técnico adequado.

Declaramos que os serviços foram executados de modo satisfatório, atendendo a todas as exigências e em perfeita obediência às cláusulas contratuais, não sendo de nosso conhecimento qualquer fato que desabone a idoneidade técnica e comercial da empresa.



ASSEPRO
RIO DE JANEIRO

Certificamos que o presente documento confere com os constantes dos nossos registros.
ASSEPRO/RJ - Associação das empresas Brasileiras de Tecnologia da Informação Regional Rio de Janeiro

01 DEZ 2015

01 DEZ 2015

30.258.404/0001-40

Associação das Empresas Brasileiras de Tecnologia da Informação
ASSEPRO REGIONAL - RJ

Praça Pio X, nº 55 - Sala 901
Centro - CEP 20040-020

RIO DE JANEIRO - RJ

24º OFÍCIO DE NOTAS PUBLICAS Mario Pinheiro Pinto
Avenida Almirante Barros, 100 - Centro - Rio de Janeiro - RJ - Telefone: (21) 3053-9021

AUTENTICACAO

Certifico e dou fé que o presente documento que me foi apresentado, é autêntico e verdadeiro.

Atas: R\$ 2,25
Fol. de doc: R\$ 5,78
Total: R\$ 8,13

Selo: EDDT05988-LAE RJ

Consulte em: <http://www31rj.gov.br>

08991700305447



GOVERNO DO
Rio de Janeiro

SECRETARIA
DE FAZENDA

Assessoria de Tecnologia da Informação

Declaramos ainda, que os equipamentos foram entregues e instalados dentro do prazo previsto, nada constando em nossos registros que desabone os serviços prestados.

Rio de Janeiro, 29 de janeiro de 2010.

SCHEILA REGINA VIOLA DE MELLO
Assessora-Chefe de Tecnologia da Informação



Certificamos que o presente documento confere com os constantes dos nossos registros.
ASSESPRO/RJ - Associação das empresas
Brasileiras de Tecnologia da Informação
Regional Rio de Janeiro

07 DEZ 2015

30.258.404/0001-40

Associação das Empresas Brasileiras
de Tecnologia da Informação
ASSESPRO REGIONAL - RJ

Praça Pio X, nº 55 - Sala 901
Centro - CEP 20040-020

RIO DE JANEIRO - RJ

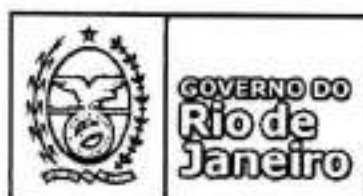

**SECRETARIA
DE SEGURANÇA**

**SUBSECRETARIA DE TECNOLOGIA - SSTEC
SUPERINTENDÊNCIA DE COORDENAÇÃO E INTEGRAÇÃO**

ATESTADO DE CAPACIDADE TÉCNICA

A **SECRETARIA DE ESTADO DE SEGURANÇA - SESEG**, inscrito no CNPJ sob o nº 42.498.725/0001-00, situada na Praça Cristiano Ottoni, s/nº, Edifício D. Pedro II, 4º andar, Centro, no Município do Rio de Janeiro/RJ, atesta para os devidos fins que a Empresa Investiplan Computadores e Sistemas de Refrigeração Ltda., sita a Avenida Dr. Francisco Villela de Andrade, nº44, sala 809, Centro, Barra Mansa, RJ, CEP 27.330-590, inscrita no CNPJ sob o nº 01.579.387/0001-45, no CREA-RJ sob o nº 1998201838 e no CRA-RJ 90-06258, executou serviços de Locação de Equipamentos de Informática (Microcomputadores e Notebooks), referente à Adesão ao Registro de Preços nº006/2011 do Proderj nas seguintes configurações abaixo com assistência técnica preventiva, corretiva e substituição de peças:

DESCRIÇÃO DO EQUIPAMENTO	QUANTIDADE
Microcomputador Tipo I com Processador Intel Core i3 2120, clock de 3.3Ghz, Memória RAM de 4 GB DDR3; Unidade de disco rígido SATA II de 500 GB; Unidade ótica DVD-RW, Tela de LCD de 18,5"; Interface de Rede Ethernet de 10/100/1000 Mbps, Teclado ABNT2, Mouse Óptico, Caixa de Som e software Microsoft Windows 7 Professional, Microsoft Office 2010 Pro e Antivírus McAfee Total Protection.	1.500
Microcomputador Tipo II com Processador Intel Core i5 2320, clock de 3.3 Ghz, Memória RAM de 6 GB DDR3; Unidade de disco rígido SATA II de 500 GB; Unidade ótica DVD-RW, Tela de LCD de 18,5"; Interface de Rede Ethernet de 10/100/1000 Mbps, Teclado ABNT2, Mouse Óptico, Caixa de Som e software Microsoft Windows 7 Professional, Microsoft Office 2010 Pro e Antivírus McAfee Total Protection.	150
Microcomputador Tipo III com Processador Intel Core 2 Quad, Memória RAM de 4 GB DDR3; Unidade de disco rígido SATA II de 1,5 TB; Unidade ótica DVD-RW, Tela de LCD de 21,5"; Interface de Rede Ethernet de 10/100/1000 Mbps, Teclado ABNT2, Mouse Óptico, Caixa de Som e software Microsoft Windows 7 Professional, Microsoft Office 2010 Pro e Antivírus McAfee Total Protection.	100
Notebook - Processador Intel Core i3-2310M 2.1GHz, Bateria 6 células, Tela 14" Memória 4GB DDR3-1066, HD 500GB 7200 rpm SATA, DVD-RW / Bluetooth, 01 Stereo headphone/line out, 01 Stereo microphone in, Auto Falantes Integrados, Integrated Realtek Ethernet (10/100 NIC), 01 RJ-45 / 03 USB 2.0 / 01 VGA / 01 HDMI, Sistema Windows 7 Professional, Microsoft Office 2010 Pro e Antivírus McAfee Total Protection / Wlan 802.11 b/g/n/Display Brightview / VGA webcam .	250

[Handwritten signatures]



ASSEPRO
RIO DE JANEIRO

Certificamos que o presente documento confere com os constantes dos nossos registros.

ASSEPRO/RJ - Associação das empresas Brasileiras de Tecnologia da Informação Regional Rio de Janeiro

30.258.404/0001-40

Associação das Empresas Brasileiras de Tecnologia da Informação
ASSEPRO REGIONAL - RJ

Praça Pio X, nº 55 - Sala 901
Centro - CEP 20040-020

RIO DE JANEIRO - RJ

01 DEZ 2015

24 24º OFÍCIO DE NOTAS - Juremir Pinheiro Pinto 0880731285418
Avenida Américo Beros, 139 - C - Centro - Rio de Janeiro - RJ - CEP 20040-020 - Fone: (21) 3503-6021

AUTENTICADO

Certifico e dou fé que a presente cópia é verdadeira e fiel ao original.
Documento que me foi apresentado com o nº 30.258.404/0001-40

Autenticação: R\$ 2,15
Proc. dados: R\$ 3,78
Total: R\$ 6,13

Selo: EDDT05986-YHS

Consulte em <https://www.3tjrj.jus.br/portal>



Contrato nº: 60/2011

Valor mensal do contrato: R\$ 258.750,00 (Duzentos e cinquenta e oito mil setecentos e cinquenta reais)

Valor total do contrato: R\$ 6.210.000,00 (Seis milhões e duzentos e dez mil reais)

Início do Contrato: 08 de dezembro de 2011.

Término do Contrato: 06 de dezembro de 2013

Prazo do Contrato: 24 meses

Endereço de entrega dos equipamentos: nas dependências da Secretaria de Estado de Segurança - SESEG.

O Departamento Técnico da Investiplan, supervisionado pelo Engenheiro João Batista Gonçalves Nunes, CREA-RJ nº 1987109058/D configurou, replicou todas as imagens padrões criadas pela SESEG, bem como instalou todos os equipamentos fisicamente, mantendo serviços de manutenção preventiva, corretiva, fornecimento de peças e suporte técnico adequado.

O Departamento Administrativo da Investiplan, supervisionado pelo Administrador Paulo Afonso Frias Trindade Júnior, CRA-RJ nº20-49461-1 gerenciou todos os atos necessários para o cumprimento do contrato.

Declaramos que o fornecimento foi executado de modo plenamente satisfatório, atendendo a todas as exigências e em perfeita obediência às cláusulas, não sendo de nosso conhecimento qualquer fato que desabone a idoneidade técnica e comercial.

Declaramos que os materiais foram entregues e instalados dentro do prazo previsto, nada constando em nossos registros que desabone os serviços prestados.

Rio de Janeiro, 18 de janeiro de 2013.



Paulo Afonso Frias Trindade Júnior
CRA-RJ Nº20-49461-1
Responsável Técnico da Contratada

Rodrigo Tostes Morais
Superintendente SCISISTEC
Mat. 932.364-9

Rodrigo Tostes Morais
Superintendente - SCI
Matrícula: 932.364-9

30.258.404/0001-40

Associação das Empresas Brasileiras
de Tecnologia da Informação
ASSESPRO REGIONAL - RJ

Piça Pia X, nº 55 - Sala 901
Centro - CEP 20046-020

RIO DE JANEIRO - RJ

01 DEZ 2015
Certificamos que o presente documento contém
com os constantes dos nossos registros.
ASSESPRO/RJ - Associação das empresas
Brasileiras de Tecnologia da Informação
Regional Rio de Janeiro



ASSESPRO
RIO DE JANEIRO

24

24º OFÍCIO DE NOTAS

Av. Antônia Alcântara Santos, 100 - C.

João Manoel Rêgo Rêgo

Ribeirão Preto

08663740289544

AUTENTICADO

Certifico e dou fé que o presente documento que me foi apresentado contém

Autenticação: R\$ 2,25

Proc. dado: R\$ 5,78

Total: R\$ 8,13

Selo: EDDT05985-QAI

Consulte em <http://www3.tj.rj.jus.br/portal>



AUTENTICADO



**SECRETARIA DE ESTADO DE SEGURANCA PUBLICA
GRUPO EXECUTIVO DO PROGRAMA DELEGACIA LEGAL
COORDENAÇÃO DE SUPORTE**

Rio de Janeiro, 11 de julho de 2006.

Ao
BRB - Banco de Brasília S/A

Sr. Pregoeiro,

Atestamos, para fins de comprovação junto ao BRB - Banco de Brasília S.A., que a sociedade empresária Investiplan Computadores e Sistemas Ltda., CNPJ nº 01.579.387/0001-45 forneceu, sob a forma de locação equipamentos de informática, compatíveis em características, quantidades e prazos com o objeto da licitação PREGÃO nº 013/2006 (BRB), conforme tabela abaixo, e presta de forma satisfatória serviços relacionados com a sustentação operacional dos mesmos a este Órgão Público Estadual:

Tipos de Equipamentos	Quantidade Alugada	Prazo de Locação
Estação de Trabalho com a seguinte configuração: Microcomputador Investpro v1.0 aparelhado com Processador Intel Pentium 1.8 GHz, Memória RAM de 256 MB, HD de 40 GB, CD-ROM 56x, Drive 3 1/2" 1.44 MB, Kit Multimídia, Vídeo SVGA PCI 32 bits, Rede 10BASE-T 100/BASE-TX, Gabinete Torre ATX, Teclado ABNT PS/2, Mouse, Monitor de 15" SVGA.	634	12 meses*
Estação de Trabalho com a seguinte configuração: Microcomputador Investpro v1.0 aparelhado com Processador Intel Pentium 1.8 GHz, Memória RAM de 256 MB, HD de 40 GB, Vídeo SVGA PCI 32 bits, Rede 10BASE-T 100/BASE-TX, Gabinete Torre ATX, Teclado ABNT PS/2, Mouse, Monitor de 15" SVGA.	580	12 meses*
Scanner de mesa, resolução de 2400 x 2400 dpi, 48 bit color, alimentador automático para folhas.	67	12 meses*
Impressora LaserJet Preto e Branco, velocidade de 26 ppm, resolução máxima de 1200 x 1200 dpi, memória RAM de 32 MB, duração do tonner de 6.000 páginas, com interface paralela, USB e 1 Slot EIO, preparada para conexão em rede.	158	12 meses*
Impressora Jato de Tinta Colorida, resolução máxima de 4800 x 1200 dpi, velocidades de 21 ppm em preto e 15 ppm em cores, memória RAM de 8 MB, ciclo mensal de 5.000 paginas, com interface Paralela e USB.	148	12 meses*
Impressora LaserJet Colorida, velocidade de 30 ppm em preto e 8ppm colorida, resolução de 2400 dpi, processador de 500 MHz, memória RAM de 128 MB, preparada para conexão em rede.	02	12 meses*

* renováveis por iguais e sucessivos períodos, sendo certo que o contrato principal (044/DELEG/PR/2004) fora assinado em 10.11.2004 e continua válido até hoje, tendo em vista a assinatura de Termos Aditivos ao referido contrato.

Atestamos ainda que os serviços supracitados (locação e assistência técnica), encontram-se amparados por instrumentos contratuais cuja cópia autenticada segue em Anexo.

Sendo o que teríamos a atestar para o momento, subscrevemo-nos.

Atenciosamente.

SIMONE MARIA LOPES GOMES
Coordenadora de Suporte
(021) 3399-3207

24

24º OFÍCIO DE NOTARIAS
Avenida Almirante Barros, 1150 - Estreopólis - Rio de Janeiro - RJ
Notário Público Pinheiro Pinto

0890762685543

AUTENTICAÇÃO

Certifico e dou fé que a presente é uma cópia verdadeira e fiel de
documento que me foi apresentado em meu escritório de notariado em
Autenticação: R\$ 2,35
Proc. dados: R\$ 5,78

Total: R\$ 8,13

Selo: EDDT05984-99HV

Consulte em <https://www3.tj/rj/ajne/autenticacao>



Autenticação



GOVERNO DO ESTADO DO RIO DE JANEIRO
SECRETARIA DE ESTADO DE CIÊNCIA E TECNOLOGIA
FUNDAÇÃO DE APOIO À ESCOLA TÉCNICA

ATESTADO DE CAPACIDADE TÉCNICA

Atestamos para os devidos fins que a Empresa Investiplan Computadores e Sistemas Ltda., sita a Avenida Central, Qd 2, lote 10, Jardim Savóia, Iheús, BA, CEP 45658-260, inscrita no CNPJ sob o nº 01.579.387/0001-45 e com filiais no Estado do Rio de Janeiro CNPJ 01.579.387/0005-79 e 01.579.387/0007-30 e inscrita no CREA-RJ sob o nº 1998201838, mantém contrato de locação de equipamentos de informática com prestação de serviços de manutenção e assistência técnica compreendendo suporte a hardware e software, conforme descrição dos equipamentos abaixo:

DESCRIÇÃO DO EQUIPAMENTO	QUANTIDADE
Microcomputador na configuração MC2 aparelhado com Processador Celeron D 420 de 1.6 GHz, Memória RAM de 512 MB, Disco Rígido (HD) de 80 GB, Unidade óptica CDRW, Drive de 1.44 MB, 3 1/2", Gabinete, Teclado, Mouse ótico, Monitor LCD 17", Microsoft Windows XP Pro, Microsoft Office XP e McAfee Total Protection.	8.071
Notebook na configuração NT1, aparelhado com Processador Dual Core de 1.6 GHz, memória Ram de 1Gb, Disco rígido (HD) SATA de 80Gb, Unidade óptica DVDRW, Tela de LCD 14,1", comunicação :Fax/Modem – 56 Kbps de alta velocidade e Lan 10/100/1000, Wireless:802.11 A/B/G, Teclado ABNTII, Dispositivo apontador:Touch Pad – 2 botões, Interfaces: 4 portas USB 2.0,1 porta RGB ,1 porta Line Out, 1 porta Microfone, Vídeo com acelerador gráfico de 128 Mb,no mínimo,bateria:Ion de lítio inteligente / 5 horas no mínimo, Webcam e microfone integrados,peso máximo de 2,3 Kg.	150

Vice-Presidência Administrativa
Rua Carmundo de Melo, 847 – CEP 21311-280 – Quintino (21) 2332-4057



SECRETARIA
DE CIÊNCIA
E TECNOLOGIA

FAETEC

RIO DE JANEIRO

Filippe R. Portella Varga
Agente Administrativo
Setor de Registro e Pesquisa Jurídica
SBR/PROG/REG/102

24

24º OFICIO DE NOTAS

Avenida Alameda Barão, 138 -

Jose Mario Pinheiro Pinto
Rio de Janeiro - Distrito (21) 3853-6221

08961740189642

AUTENTICADO

Certifico e dou fé que o presente documento que me foi apresentado é autêntico e verdadeiro.

Autenticação: R\$ 2,35

Proc. dados: R\$ 3,78

Total: R\$ 6,13

Selo: EDDT05983-TM

Consulte em <https://www.tvj.rj.gov.br/>

Tel. (21) 3853-7853
Cel. (21) 9940-6674
www.tvj.rj.gov.br

- RJ -





**GOVERNO DO ESTADO DO RIO DE JANEIRO
SECRETARIA DE ESTADO DE CIÊNCIA E TECNOLOGIA
FUNDAÇÃO DE APOIO À ESCOLA TÉCNICA**

Prazo do contrato: 24 (vinte e quatro) meses

Contrato nº: 031/2007

Início do contrato: 31 de outubro de 2007.

Valor Total do contrato: R\$ 12.687.090,00 (doze milhões, seiscentos e oitenta e sete mil e noventa reais)

Com atendimento on-site, sendo os prazos para suporte e solução de qualquer problema referente aos equipamentos é de até 06 (seis) horas no interior e de até 03 (três) horas na região metropolitana, no horário comercial (de 2ª a 6ª feira de 09:00 às 18:00 horas). O atendimento técnico de primeiro nível dá-se através de canal telefônico, de 08:00 às 18:00 horas, de 2ª a 6ª feira.

Declaramos que os serviços foram executados de modo satisfatório, atendendo a todas as exigências e em perfeita obediência às cláusulas contratuais, não sendo de nosso conhecimento qualquer fato que desabone a idoneidade técnica e comercial da empresa.

Declaramos ainda, que os equipamentos foram entregues e instalados dentro do prazo previsto, nada constando em nossos registros que desabone os serviços prestados.

CONSELHO REGIONAL DE ADMINISTRAÇÃO - RJ

Rio de Janeiro, 20 de agosto de 2010.

O presente Atestado/Declaração é revalidado, acompanhado da CERTIDÃO nº: 41267 que estabelece o seu prazo de validade. RJ, 05 / 09 / 2011

[Handwritten Signature]
Norma Góes
Após Administrativo
Setor de Registro de Pessoas Jurídicas
CERPJ-CRA/RJ

Atenciosamente,

[Handwritten Signature]

Prof. Elder Lugon
Vice-Presidente Administrativo
Mat. 221 671 - 1

[Handwritten Signature]
INVESTIPLAN COMPUTADORES E SISTEMAS LTDA.
RESP. TÉCNICO

Conselho Regional de Administração CRA/RJ
CERTIDÃO N.º 41267
O presente ATESTADO/DECLARAÇÃO é parte integrante da CERTIDÃO expedida nesta data que relaciona os RCA nº 16571 de 01/10/2009 de INVESTIPLAN e RCA nº 16571 de 01/10/2009 de INVESTIPLAN.
RCA nº _____ de _____
RCA nº _____ de _____
RCA nº _____ de _____
[Handwritten Signature]
Setor de Registro de Pessoas Jurídicas

Vice-Presidência Administrativa
Rua Garimundo de Melo, 847 – CEP 21311-280 – Quintino (21) 2332-4057



[Handwritten Signature]
Flávia R. P. P. M. M.
Após Administrativo
Setor de Registro de Pessoas Jurídicas
CERPJ-CRA/RJ

 CONSELHO REGIONAL DE ADMINISTRAÇÃO - RJ

 CONSELHO REGIONAL DE ADMINISTRAÇÃO - RJ

 CONSELHO REGIONAL DE ADMINISTRAÇÃO - RJ

 CONSELHO REGIONAL DE ADMINISTRAÇÃO - RJ

 CONSELHO REGIONAL DE ADMINISTRAÇÃO - RJ

O presente Atestado/Declaração é revogado e acompanhado da
CERTIDÃO nº. 49822 que estabelece o prazo de validade.
RJ. 30/05/13

Rafael dos Reis
Presidente do Apoio Operacional
CRA-RJ



Certificamos que o presente documento confere
com os constantes dos nossos registros.

ASSESPRO/RJ - Associação das empresas
Brasileiras de Tecnologia da Informação
Regional Rio de Janeiro

24 JUN 2012

30.258.404/0001-40

Associação das Empresas Brasileiras
de Tecnologia da Informação
ASSESPRO REGIONAL - RJ

Praca - Du X, nº 53 - Sala 901
Centro - CEP 20040-020

RIO DE JANEIRO - RJ

24
24º OFÍCIO DE NOTAS - José Maria Pinheiro Pinto
Avenida Américo Barros, 100 - C - Centro - Rio de Janeiro - RJ - CEP: 20135-001

AUTENTICAÇÃO
Certifico e dou fé que a presente cópia é verdadeira e fiel do documento que me foi apresentado pelo selo autêntico.

Autenticação: R\$ 2,35
Proc. dados: R\$ 5,78
Total: R\$ 8,13

Selo: EDDT05893-1KZ
Consulte em <https://www3.tj.rj.br/portal/autenticacao>

5/19/2012 10:19
OPCÃO DE NOTAS
Tel. (21) 2200-1653
Cel. (21) 7655-1515





Conselho Regional de Engenharia, Arquitetura e Agronomia do Rio de Janeiro

CERTIDAO DE ACERVO TECNICO

*** Acompanha a presente certidao atestado[s] contendo 1 folha[s]. ***

CERTIDAO No. 9385/2008

CERTIFICO PARA FINS DE ACERVO TECNICO QUE, NOS ARQUIVOS DESTA CREA,.....
CONSTA(M) A(S) ART(S) ABAIXO EM NOME DO(S) PROFISSIONAL(IS), QUE.....
PERTENCE(M) AO QUADRO TECNICO DA EMPRESA:.....

Razao Social.: INVESTIPLAN COMPUTADORES SISTEMAS LTDA.....
Registro.....: 1998201838.....
Ramo/Atividade: OS ENG ELETROICA, OS ENG MECANICA.....

ART No. M000070172 - de 24.10.2008.....Natureza: OBRA E SERVICO.....
Responsavel Tecnico: JOAO BATISTA GONCALVES NUNES.....
Carteira No. RJ-871090580/D Registro No. 1987109058.....
Titulo: ENGENHEIRO ELETRICISTA ELETROICO TECNICO/EM ELETROICA.....
Contratante: FINANCIADORA DE ESTUDOS E PROJETOS-FINEP.....
Endereco...: PRAIA DO FLAMENGO 200 PARTE PRAIA DO FLAMENGO.....
RIO DE JANEIRO RJ.....

Atividade Tecnica (1): SUPERVISAO TECNICA.....
Especificacao da Atividade (1): OUTROS.....
Complemento (1): COMPUTADOR.....

Informacao Complementar:
LOCACAO DE MICROCOMPUTADORES, COM PRESTACAO DE SERVICOS DE ASSISTENCIA
TECNICA, MANUTENCAO PREVENTIVA E CORRETIVA, TROCA DE PECAS, COPIA E
RECUPERACAO DE DADOS.....

No. Contrato: 2006002000.....
Data do Inicio: 08.03.2006.....
Prazo do Contrato: DETERMINADO..... 48 Meses.....
Valor do Contrato/Honorario: R\$ 2.155.200,00.....
Endereco da Obra: PRAIA DO FLAMENGO 200 24 ANDAR.....
FLAMENGO - RIO DE JANEIRO/RJ 22210030.....

RIO DE JANEIRO, 5 de Novembro de 2008

Roberto Silva de Carvalho
Arquiteto ROBERTO SILVA DE CARVALHO
Supervisor de Acervo Tecnico
(Por Delegacao)

CREA-RJ
CREA-RJ
CREA-RJ
CREA-RJ
CREA-RJ
CREA-RJ
CREA-RJ
CREA-RJ
CREA-RJ
CREA-RJ
CREA-RJ
CREA-RJ
CREA-RJ
CREA-RJ

24

24º OFÍCIO DE NOTAS - José Mario Pinheiro Pinto
Avenida Almeida Buarque, 139 - C. Centro - Rio de Janeiro - RJ - CEP: 20030-000
Tel. (21) 2220-7853

AUTENTICACÃO

Certifico e dou fé que a presente cópia é de documento que me foi apresentado.
Autenticacao: R\$ 2,35
Proc. dados: R\$ 3,78
Total: R\$ 6,13

Selo: EDDT05892-MVG

Consulte em <https://www2.trf.jus.br/autenticacao>



AUTENTICACÃO

Este atestado encontra-se arquivado no CREA-RJ, junto a ART números
R090470172 fazendo parte integrante da Certidão número 9385/2008, Folha
números 2/2.
RIO DE JANEIRO, 5 de ABRIL de 2008

FINEP

FINANCIADORA DE ESTUDOS E PROJETOS
SPECIALIZADA EM CIÊNCIAS E TECNOLOGIA

Agência Brasileira de Inovação



Arq. Roberto S. de Carvalho
CREA-RJ, Superv. de Acervo Técnico
(POR DELEGAÇÃO)

Rio de Janeiro, 09 de agosto de 2007



ATESTADO DE CAPACIDADE TÉCNICA

Atestamos para os devidos fins, que a Empresa Investiplan Computadores e Sistemas Ltda., sita na Avenida Central, Q-2, lote 10, Jardim Savóia, Ilhéus, BA, CEP 45658-260, inscrita no CNPJ sob o nº 01.579.387/0001-45, presta serviços de locação para nossa empresa dos seguintes equipamentos:

CONTRATO Nº 2006002000

OBJETO: Locação de 622 microcomputadores, incluindo prestação de serviços de assistência técnica, manutenção preventiva e corretiva, troca de peças, cópia e recuperação de dados, pelo prazo de 48 meses.

ESPECIFICAÇÃO TÉCNICA DOS EQUIPAMENTOS: Microcomputador Investpro v1.0 com processador Pentium IV 3.0.GHZ, memória de 512 MB, unidade disco rígido 40GB, Unidade de CD-ROM, unidade de disco flexível 3 1/2" 1,44 MB, interface de rede/som/vídeo on board, gabinete ATX, teclado ABNT2, mouse ótico, monitor de vídeo 17" CRT, sistema operacional Microsoft Windows XP Pro.

O departamento Técnico da Investiplan Computadores e Sistemas Ltda, CREA/RJ 1998201838, supervisionado pelo Responsável Técnico João Baptista Nunes, CREA 87-1-09058-8, instalou todos os equipamentos locados, mantendo suporte técnico adequado ao contrato.

Período do contrato: 08/03/2006 à 08/04/2010

Valor do Contrato: R\$ 2.155.200,00 (dois milhões, cento e cinquenta e cinco mil, duzentos reais)

Declaramos que os materiais foram entregues e instalados dentro do prazo previsto, não tendo nada que desabone os serviços prestados até o presente momento.

Atenciosamente,

Maria das Graças Lemos Ribeiro
Finep - Financiadora de Estudos e Projetos
Praia do Flamengo, 200 - 24º
2210-030 - Rio de Janeiro - RJ
Tel: 21-2555-0744
CNPJ: 33749086/0002-90

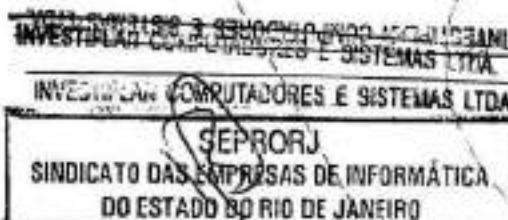

FINANCIADORA DE ESTUDOS E PROJETOS

Rio de Janeiro
Praia do Flamengo, 200 - 11, 21, 31, 41, 51, 71, 81, 91, 131, 24ª andares
CEP 22210-030, Flamengo, Rio de Janeiro, RJ, Brasil
TEL: (21) 2555-0555 / 0551 / 0543 • FAX: (21) 2555-0509
SEAC - Serviço de Atendimento ao Cliente • seac@finep.gov.br

INVESTIPLAN COMPUTADORES E SISTEMAS LTDA

Brasília
SCN - Quadra 3, Bloco D,
Centro Liberty Mall, Torre A, Sala 1.102
CEP 70712-003, Brasília, DF, Brasil
Tel: (61) 431-5025 • Fax: (61) 431-5100

São Paulo
Avenida das Nações Unidas, 19099, 15ª andar
CEP 04578-000, São Paulo, SP, Brasil
Tel: (11) 3847-0300 • Fax: (11) 3847-0514

www.finep.gov.br

24

24º OFÍCIO DE NOTAS - José Mario Pinheiro Pinto
Avenida Alberto Santos, 139 - C. Centro - Rio de Janeiro - RJ

38907AG88505

AUTENTICAÇÃO

Certifico e dou fé que a presente cópia
do documento que me foi apresentado
Autenticação: R\$ 2,35
Proc. dados: R\$ 3,70
Total: R\$ 6,05

Selo: EDDT05891-DOZ

Consulte em <https://www3.tpi.jus.br/sites>





ATESTADO DE CAPACIDADE TÉCNICA

Atestamos para os devidos fins que a Empresa Investiplan Computadores e Sistemas de Refrigeração Ltda., sita a Rua São Camilo – nº 22 – Loja 1, Vista Alegre, Barra Mansa, RJ, CEP 27.320-570, inscrita no CNPJ sob o nº 01.579.387/0001-45, no CREA-RJ sob o nº 1998201838 e no CRA-RJ N°90-06258 mantém contrato de locação de (equipamentos de informática) Microcomputadores, nas seguintes configurações abaixo, com assistência técnica preventiva e corretiva:

DESCRIÇÃO DO EQUIPAMENTO	QUANTIDADE
Estação de Trabalho III – Microcomputador Avançado com Windows Processador Intel Core i3 540; Motherboard IPMQ57; Memória 4GB; Unidade de Disco Rígido 320GB; Unidade de Disco Ótico Samsung DVD-RW SH-S223F; Interface de Rede On board; Interface de Vídeo Nvidia GeForce 8400 GS; Interface de Som On board; Monitor de Vídeo LCD 18,5"; Gabinete Coletex 04-2128; Fonte Coletex DSE-235S2; Teclado ABNT2; Mouse óptico; Estabilizador 600 VA; Software Microsoft Windows 7 Professional.	20
Estação de Trabalho I – Microcomputador Básico com Windows; Processador; Intel Core i3 540; Motherboard IPMQ57; Memória 2GB; Unidade de Disco Rígido 320GB; Unidade de Disco Ótico Samsung DVD-RW SH-S223F; Interface de Rede On board; Interface de Vídeo On board; Interface de Som On board; Monitor de Vídeo LCD 18,5"; Gabinete Coletex 04-2128; Fonte Coletex DSE-235S2; Teclado ABNT2; Mouse óptico; Estabilizador 600 VA; Software Microsoft Windows 7 Professional.	80

Contrato: nº 019/2011.

Valor Total Mensal do Contrato: R\$ 5.080,00 (Cinco mil e oitenta reais).

Valor total do contrato: R\$ 60.960,00 (Sessenta mil, novecentos e sessenta reais).

Início do Contrato: 03/11/2011.

Término do contrato: 03/11/2014.

Prazo do Contrato: 36 (Trinta e seis) meses.

Endereço de execução dos serviços: Palácio São Miguel, s/nº, Vila dos Remédios, Ilha de Fernando de Noronha – PE e no Escritório sito à Rua Bolívar, nº 139, Arruda, Recife / PE.

O Departamento Técnico da Investiplan, supervisionado pelo Engenheiro João Batista Gonçalves Nunes, CREA-RJ nº 1987109058/D configurou todos os equipamentos fornecidos, mantendo serviços de manutenção preventiva, corretiva, fornecimento de peças e suporte técnico adequado.

O Departamento Administrativo da Investiplan, supervisionado pelo Administrador Paulo Afonso Frias Trindade Júnior, CRA-RJ nº20-49461-1 gerenciou todos os atos necessários para o cumprimento do contrato.

Declaramos que o fornecimento foi executado de modo plenamente satisfatório, atendendo a todas as exigências e em perfeita obediência às cláusulas, não sendo de nosso conhecimento qualquer fato que desabone a idoneidade técnica e comercial.

17/11

2014 2015 2016 2017 2018 2019 2020 2021 2022 2023 2024

11/11/2024

11/11/2024

11/11/2024

11/11/2024

11/11/2024

11/11/2024

24 **24º OFÍCIO DE NOTAS - José Mario Pinheiro Pinto** 159671038963
Avenida Almirante Bessa, 130 - C. Centro - Rio de Janeiro - RJ 20040-021

AUTENTICAÇÃO

Certifico e dou fé que a presente cópia do documento que me foi apresentado é verdadeira e fiel.

Autenticação: R\$ 2,33
Proc. dados: R\$ 3,78
Total: R\$ 6,13

Selo: EDDT05889-MSY

Consulte em <http://www3.rj.gov.br>

GEORGIANICHES CA S. / LAGOMES
OFÍCIO DE NOTAS
Tel. (21) 2236-7863
RJ



Associação Brasileira de Escritores de Notas - ABEN

ATESTADO DE CAPACIDADE TÉCNICA

Atestamos para os devidos fins que a Empresa Investiplan Computadores e Sistemas de Refrigeração Ltda., sita a Rua São Camilo - nº 22 - Loja 1, Vista Alegre, Barra Mansa, RJ. CEP 27.320-570, inscrita no CNPJ sob o nº 01.579.387/0001-45, no CREA-RJ sob o nº 1998201838 e no CRA-RJ N°90-06258 mantém contrato de locação de (equipamentos de informática) Microcomputadores, nas seguintes configurações abaixo, com assistência técnica preventiva e corretiva:

DESCRIÇÃO DO EQUIPAMENTO	QUANTIDADE
Microcomputador Avançado com Windows Processador Intel Core i3 540; Motherboard IPMQ57; Memória 4GB; Unidade de Disco Rígido 320GB; Unidade de Disco Ótico Samsung DVD-RW SH-S223F; Interface de Rede On board; Interface de Vídeo Nvídia GeForce 8400 GS; Interface de Som On board; Monitor de Vídeo LCD 18,5"; Gabinete Coletex 04-2128; Fonte Coletex DSE-235S2; Teclado ABNT2; Mouse óptico; Estabilizador 600 VA; Software Microsoft Windows 7 Professional.	100

Contrato: nº 02/2012.

Valor Total Mensal do Contrato: R\$ 5.164,00 (cinco mil cento e sessenta e quatro reais).

Valor total do contrato: R\$ 185.804,00 (cento e oitenta e cinco mil, novecentos e quatro reais)

Início do Contrato: 16/01/2012

Término do contrato: 15/01/2015

Prazo do Contrato: 36 (trinta e seis) meses.

Endereço de execução dos serviços: Rua Henrique Dias, s/nº, Derby, Recife/PE

O Departamento Técnico da Investiplan, supervisionado pelo Engenheiro João Batista Gonçalves Nunes, CREA-RJ nº 1987109058/D configurou todos os equipamentos fornecidos, mantendo serviços de manutenção preventiva, corretiva, fornecimento de peças e suporte técnico adequado.

O Departamento Administrativo da Investiplan, supervisionado pelo Administrador Paulo Afonso Frias Trindade Júnior, CRA-RJ nº20-49461-1 gerenciou todos os atos necessários para o cumprimento do contrato.

Declaramos que o fornecimento foi executado de modo plenamente satisfatório, atendendo a todas as exigências e em perfeita obediência às cláusulas, não sendo de nosso conhecimento qualquer fato que desabone a idoneidade técnica e comercial.

Declaramos que os materiais foram entregues e instalados dentro do prazo previsto, nada constando em nossos registros que desabone os serviços prestados.

Recife, 20 de março de 2013.



Roberta de Carvalho Gomes

Cargo: Coordenadora de Desenvolvimento de Tecnologia da Informação

Matricula N° 10.339-0

Telefone: 81 3183-3872



24

24º OFICIO DE NOTAS - José Mario Pinheiro Pinto
Avenida Almeida Garças, 139 - C. - Centro - Telémaco - Telefone (21) 2503-6321

008017AC3805862

AUTENTICA

Certifico e dou fé que o presente é o documento que me foi apresentado para autenticação.
Autenticação: R\$ 2,35
Proc. dados: R\$ 5,78
Total: R\$ 8,13

Selo: EDDT05888-HHS

Consulte em <https://www3.tj.jo.br>



EXIBIR SELA

Funape

Fundação de Aperfeiçoamento
e Pensões dos Servidores
do Estado de Pernambuco

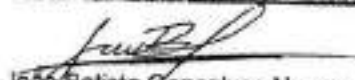
José Batista Gonçalves Nunes
CREA-RJ nº 1987109058/D
Engenheiro Responsável Técnico da Contratada

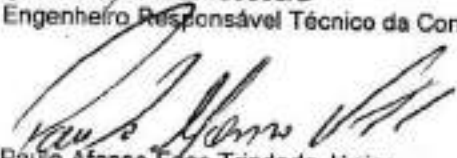
Paulo Afonso Farias Trindade Júnior
CRA-RJ 20494611
Responsável Técnico de Administração da Contratada

24 24º OFÍCIO DE NOTAS José Maria Pimenta Pinto 088607A0365579
Avenida Almeida Barros, 109 - C. 1º andar - Centro - Rio de Janeiro - RJ 20031-001
Tel: (21) 2220-8800 Fax: (21) 2220-8801
Cel: (21) 7635-1615

AUTENTICAÇÃO

Certifico e dou fé que a presente é uma cópia verdadeira e fiel do documento que me foi apresentado.

Autenticação: R\$ 2,35
Proc. da ímã: R\$ 3,78
Total: R\$ 6,13

Selo: EDDT05905-HVF

Consulte em <https://www.tjrj.gov.br/inepro/ufico>



24

ATESTADO DE CAPACIDADE TÉCNICA Nº 001/2013/SUTI

1. **PERNAMBUCO PARTICIPAÇÕES E INVESTIMENTOS S/A (PERPART)**, sociedade de economia mista estadual, criada pela Lei nº 11.314, de 29 de dezembro de 1995, com as alterações introduzidas pela Lei nº 11.671, de 27 de setembro de 1999, inscrita no CNPJ sob o nº 02.534.914/0001-68, estabelecida na Rua Dr. João Lacerda, 395, Cordeiro, Recife-PE, **ATESTA**, através de sua Supervisoria de Tecnologia da Informação, para os devidos fins, que de acordo com os nossos registros, desde 02 de janeiro de 2012, mantemos com a empresa **INVESTIPLAN COMPUTADORES E SISTEMAS DE REFRIGERAÇÃO LTDA**, inscrita no CNPJ sob o nº 01.579.387/0001-45, com sede na Rua Jumecy Rodrigues Gomes, nº 335, Condomínio Industrial, Pirai/RJ, CEP: 27.175-000, o **CONTRATO** nº 001/2012, assinado naquela data, com vigência de 36 (trinta e seis) meses a contar de sua assinatura, valor mensal de R\$ 8.465,65 (oito mil quatrocentos e sessenta e cinco reais e sessenta e cinco centavos) e valor anual de R\$ 101.587,80 (cento e um mil quinhentos e oitenta e sete reais e oitenta centavos), tendo por objeto a locação de recursos de tecnologia da informação, para provimento de infraestrutura digital compreendendo logística, instalação, e serviços de manutenção preventiva e corretiva dos equipamentos de informática, conforme abaixo descritos e caracterizados:

DESCRIÇÃO DO EQUIPAMENTO	QUANTIDADE
Microcomputador Básico com Windows: Processador, Intel Core i3 540; Motherboard IPMQ57; Memória 2GB; Unidade de Disco Rígido 320GB; Unidade de Disco Ótico Samsung DVD-RW SH-S223F; Interface de Rede On board; Interface de Vídeo On board; Interface de Som On board; Monitor de Vídeo LCD 18,5"; Gabinete Coletex 04-2128; Fonte Coletex DSE-235S2; Teclado ABNT2; Mouse óptico; Estabilizador 600 VA; Software Microsoft Windows 7 Professional.	12
Microcomputador Avançado com Windows Processador Intel Core i3 540; Motherboard IPMQ57; Memória 4GB; Unidade de Disco Rígido 320GB; Unidade de Disco Ótico Samsung DVD-RW SH-S223F; Interface de Rede On board; Interface de Vídeo Nvidia GeForce 8400 GS; Interface de Som On board; Monitor de Vídeo LCD 18,5"; Gabinete Coletex 04-2128; Fonte Coletex DSE-235S2; Teclado ABNT2; Mouse óptico; Estabilizador 600 VA; Software Microsoft Windows 7 Professional.	01
Microcomputador Avançado com Linux Processador Intel Core i3 540; Motherboard IPMQ57; Memória 4GB; Unidade de Disco Rígido 320GB; Unidade de Disco Ótico Samsung DVD-RW SH-S223F; Interface de Rede On board; Interface de Vídeo Nvidia GeForce 8400 GS; Interface de Som On board; Monitor de Vídeo LCD de 18,5"; Gabinete Coletex 04-2128; Fonte Coletex DSE-235S2; Teclado ABNT2; Mouse óptico; SMS µAP 600 Bi FX; Software Sistema Operacional GNU/Linux Ubuntu, versão 10.04.	26
Microcomputador Básico com Linux: Processador Intel Core i3 540; Motherboard IPMQ57; Memória 2GB; Unidade de Disco Rígido 320GB; Unidade de Disco Ótico Samsung DVD-RW SH-S223F; Interface de Rede On board; Interface de Vídeo On board; Interface de Som On board; Monitor de Vídeo LCD 18,5"; Gabinete Coletex 04-2128; Fonte Coletex DSE-235S2; Teclado ABNT2; Mouse óptico; Estabilizador 600 VA; Software Sistema Operacional GNU/Linux Ubuntu, versão 10.04	179



24

24º OFÍCIO DE NOTAS - José Augusto Pinheiro Pinto 8890740385518
Avenida Américo Barro, 130 - C. - Centro de Japerá - Japerá - RJ - CEP: 211 255-0004

AUTENTICAÇÃO

Certifico e dou fé que a presente cópia é a verdadeira reprodução do documento que me foi apresentado.

Autenticação: R\$ 2,35
Proc. dados: R\$ 3,43

Total: R\$ 5,78

Selo: EDDT05904-OCQ

Consulte em <https://www3.tjrr.jus.br/sistema>



AUTENTICADO

2. Atestamos por fim, que o referido contrato, nº 001/2012, vem sendo executado pela INVESTIPLAN COMPUTADORES E SISTEMAS DE REFRIGERAÇÃO LTDA, obedecidas às normas e condições ali estabelecidas, de acordo com o estabelecido na Ata de Registro de Preços nº 001/2011 – Processo Licitatório nº 040/2010 – Pregão Eletrônico nº 020/2010, da Agência Estadual de Tecnologia da Informação (ATI), que lhe deu origem, nada havendo, até esta data, que contrarie ou desqualifique a capacidade técnica, ou a aptidão da mencionada empresa, na consecução do seu objeto.

3. **Supervisoria de Tecnologia e da Informação**, aos vinte e sete de março de dois mil e treze.

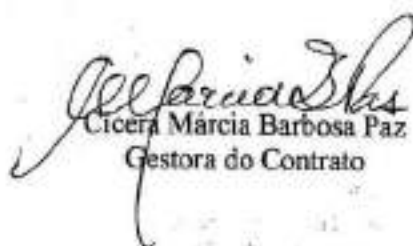

Cicera Márcia Barbosa Paz
Gestora do Contrato

24

24º OFÍCIO DE NOTAS - José Mario Pinheiro Pinto

3996740285577

Avenida Américo Burro, 139 - C. Coqueiros - Rio de Janeiro - RJ - CEP: 22251-000 - Fone: (21) 2552-2001

AUTENTICACÃO

Certifico e dou fé que o presente documento que me foi apresentado

Autenticacao: R\$ 2,35

Proc. debase: R\$ 1,78

Total: R\$ 8,13

Selo: EDDT05903-HVG

Consulte em <http://www3.rij.gov.br/Notas>



BRASIL

ATESTADO DE CAPACIDADE TÉCNICA

Atestamos para os devidos fins que a Empresa Investiplan Computadores e Sistemas de Refrigeração Ltda., sita a Rua São Camilo - nº 22 - Loja 1, Vista Alegre, Barra Mansa, RJ, CEP 27.320-570, inscrita no CNPJ sob o nº 01.579.387/0001-45, no CREA-RJ sob o nº 1998201838 e no CRA-RJ Nº 90-06258 mantém contrato de locação de (equipamentos de informática) Microcomputadores, nas seguintes configurações abaixo, com assistência técnica preventiva e corretiva:

DESCRIÇÃO DO EQUIPAMENTO	QUANT.
Microcomputador Avançado com Windows Processador Intel Core i3 540; Motherboard IPMQ57; Memória 4GB; Unidade de Disco Rígido 320GB; Unidade de Disco Ótico Samsung DVD-RW SH-S223F; Interface de Rede On board; Interface de Vídeo Nvidia GeForce 8400 GS; Interface de Som On board; Monitor de Vídeo LCD 18,5"; Gabinete Coletex 04-2128; Fonte Coletex DSE-235S2; Teclado ABNT2; Mouse óptico; Estabilizador 600 VA; Software Microsoft Windows 7 Professional.	125

Contrato: nº 033/2011.

Valor Total Mensal do Contrato: R\$ 6.455,00 (seis mil quatrocentos e cinquenta e cinco reais).

Valor total do contrato: R\$ 154.920,00 (cento e cinquenta e quatro mil novecentos e vinte reais)

Início do Contrato: 10/11/2011

Término do contrato: 09/11/2013

Prazo do Contrato: 24 (vinte e quatro) meses.

Endereço de execução dos serviços: Rua Floriano Peixoto, 141, São José, Recife/PE

O Departamento Técnico da Investiplan, supervisionado pelo Engenheiro João Batista Gonçalves Nunes, CREA-RJ nº 1987109058/D configurou todos os equipamentos fornecidos, mantendo serviços de manutenção preventiva, corretiva, fornecimento de peças e suporte técnico adequado.

O Departamento Administrativo da Investiplan, supervisionado pelo Administrador Paulo Afonso Frias Trindade Júnior, CRA-RJ nº 20-49461-1 gerenciou todos os atos necessários para o cumprimento do contrato.

Declaramos que o fornecimento foi executado de modo plenamente satisfatório, atendendo a todas as exigências e em perfeita obediência às cláusulas, não sendo de nosso conhecimento qualquer fato que desabone a idoneidade técnica e comercial.

Declaramos que os materiais foram entregues e instalados dentro do prazo previsto, nada constando em nossos registros que desabone os serviços prestados.

Recife, 21 de março de 2013

BRENO JORGE GARVALHO MACIEL

Cargo: Gerente de Apoio Técnico e Administrativo

Matrícula Nº 261.471-5

Telefone: (81) 3181-7005 / 8494-1816

João Batista Gonçalves Nunes

CREA-RJ nº 1987109058/D

Engenheiro Responsável Técnico da Contratada

Paulo Afonso Frias Trindade Júnior

CRA-RJ 20494611

Responsável Técnico de Administração da Contratada

24 **24º OFÍCIO DE NOTAS - José Maria Pinheiro Pinto**
 Avenida Anacleto Barros, 139 - C. Centro - Rio de Janeiro - RJ - CEP: 20053-900

AUTENTICACÃO
 Certifico e dou fé que o presente documento é autêntico.
 Autenticado em: R\$ 2,35
 Proc. adotar: R\$ 5,78
 Total: R\$ 8,13

Selo: EDDT05902-BCS
 Consulte em: <http://www3.tre.jus.br/autenticacao>

24º OFÍCIO DE NOTAS
 José Maria Pinheiro Pinto
 Diretor
 Tel. (21) 2230-7952
 Cel. (21) 7835-1615
 RJ

000074080578





PERNAMBUCO
GOVERNO DO ESTADO

SECRETARIA DE ARTICULAÇÃO SOCIAL E REGIONAL

ATESTADO DE CAPACIDADE TÉCNICA

Atestamos, a pedido da interessada e para fins de prova, que a empresa **INVESTIPLAN COMPUTADORES E SISTEMA DE REFRIGERAÇÃO LTDA**, inscrita no CNPJ sob o nº 01.579.387/0001-45, estabelecida na Rua Francisco Vilela de Andrade, nº 44 / sala 809, bairro Centro, na cidade de Barra Mansa, Estado do Rio de Janeiro, forneceu satisfatoriamente à **SECRETARIA DE ARTICULAÇÃO SOCIAL E REGIONAL**, CNPJ nº 11.914.342/0001-33, os produtos constantes da relação abaixo, dentro dos prazos contratados.

Nº do Contrato:	019/2012	Produtos	Quantidade
		MICROCOMPUTADOR BÁSICO COM WINDOWS - (R1 - RECIFE)	60
		MICROCOMPUTADOR AVANÇADO COM WINDOWS - (R1 - RECIFE)	30
		MICROCOMPUTADOR BÁSICO COM WINDOWS - (R3 - INTERIOR)	36
		MICROCOMPUTADOR AVANÇADO COM WINDOWS - (R3 - INTERIOR)	18

Registramos, ainda, que a empresa cumpriu fielmente com suas obrigações, nada constando que a desabone técnica e comercialmente, até a presente data.

Recife, em 18 de abril de 2013.

Nuno Fonseca Wanderley
Núcleo Setorial de Informática
Secretaria de Articulação Social e
Regional - SEART
Mat. 324.908-6

24

24º OFÍCIO DE NOTAS - José Mario Pinheiro Pinto
Avenida Amador Bueno, 139 - C. Centro - Rio de Janeiro - RJ - CEP: 20030-001

AUTENTICAÇÃO

Certifico e dou fé que o presente documento que me foi apresentado para autenticação:

Proc. dado: R\$ 2,35
Total: R\$ 8,13

Selo: EDDT05901-GCU

Consulte em <https://www3.bjfu.br/brasil>



0000740088578



Secretaria de Administração
Gerência de Tecnologia da Informação
Unidade de Suporte e Infraestrutura

ATESTADO DE CAPACIDADE TÉCNICA

Atestamos para os devidos fins que a Empresa Investiplan Computadores e Sistemas de Refrigeração Ltda., sita a Rua São Camilo – nº 22 – Loja 1, Vista Alegre, Barra Mansa, RJ. CEP 27.320-570, inscrita no CNPJ sob o nº 01.579.387/0001-45, no CREA-RJ sob o nº 1998201838 e no CRA-RJ N°90-06258 mantém contrato de locação de (equipamentos de informática) Microcomputadores, nas seguintes configurações abaixo, com assistência técnica preventiva e corretiva:

DESCRIÇÃO DO EQUIPAMENTO	QUANTIDADE
Microcomputador Avançado com Windows Processador Intel Core i3 540; Motherboard IPMQ57; Memória 4GB; Unidade de Disco Rígido 320GB; Unidade de Disco Ótico Samsung DVD-RW SH-S223F; Interface de Rede On board; Interface de Vídeo Nvidia GeForce 8400 GS; Interface de Som On board; Monitor de Vídeo LCD 18,5"; Gabinete Coletex 04-2128; Fonte Coletex DSE-235S2; Teclado ABNT2; Mouse óptico; Estabilizador 600 VA; Software Microsoft Windows 7 Professional.	80

Contrato: nº 124/2012.

Valor Total Mensal do Contrato: R\$ 3.828,00 (três mil oitocentos e vinte e oito reais).

Valor total do contrato: R\$ 45.936,00 (quarenta e cinco mil novecentos e trinta e seis reais)

Início do Contrato: 04/07/12

Término do contrato: 03/07/13

Prazo do Contrato: 12 (doze) meses.

Endereço de execução dos serviços: Rua Dona Maria César, nº68, Bairro do Recife, Recife/PE

O Departamento Técnico da Investiplan, supervisionado pelo Engenheiro João Batista Gonçalves Nunes, CREA-RJ nº 1987109058/D configurou todos os equipamentos fornecidos, mantendo serviços de manutenção preventiva, corretiva, fornecimento de peças e suporte técnico adequado.

O Departamento Administrativo da Investiplan, supervisionado pelo Administrador Paulo Afonso Frias Trindade Júnior, CRA-RJ nº20-49461-1 gerenciou todos os atos necessários para o cumprimento do contrato.

Declaramos que o fornecimento foi executado de modo plenamente satisfatório, atendendo a todas as exigências e em perfeita obediência às cláusulas, não sendo de nosso conhecimento qualquer fato que desabone a idoneidade técnica e comercial.





Secretaria de Administração
Gerência de Tecnologia da Informação
Unidade de Suporte e Infraestrutura

Declaramos que os materiais foram entregues e instalados dentro do prazo previsto, nada constando em nossos registros que desabone os serviços prestados.

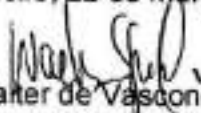
Recife, 22 de março de 2012.

Walter de Vasconcelos Spinelli
Chefe da Unidade de Suporte e Infraestrutura - USINF
Matrícula Nº 167.237-1
Telefone: (81) 3183-7960

João Batista Gonçalves Nunes
CREA-RJ nº 1987109058/D
Engenheiro Responsável Técnico da Contratada

Paulo Afonso Frias Trindade Júnior
CRA-RJ 20494611
Responsável Técnico de Administração da Contratada

ATESTADO DE CAPACIDADE TÉCNICA

Atestamos para os devidos fins que a Empresa Investiplan Computadores e Sistemas de Refrigeração Ltda., situada na Rua São Camilo – nº 22 – Loja 1, Vista Alegre, Barra Mansa, R.J. CEP 27.320-570, inscrita no CNPJ sob o nº 01.579.387/0001-45, no CREA-RJ sob o nº 1998201838 e no CRA-RJ Nº90-06258 mantém contrato de locação de (equipamentos de informática) Microcomputadores, nas seguintes configurações abaixo, com assistência técnica preventiva e corretiva:

DESCRIÇÃO DO EQUIPAMENTO	QUANTIDADE
Estação de Trabalho I – Microcomputador Básico com Windows: Processador; Intel Core i3 540; Motherboard IPMQ57 ; Memória 2GB; Unidade de Disco Rígido 320GB; Unidade de Disco Ótico Samsung DVD-RW SH-S223F; Interface de Rede On board; Interface de Video On board; Interface de Som On board; Monitor de Video LCD 18,5"; Gabinete Coletex 04-2128; Fonte Coletex DSE-235S2; Teclado ABNT2; Mouse óptico; Estabilizador 600 VA; Software Microsoft Windows 7 Professional.	85
Estação de Trabalho III – Microcomputador Avançado com Windows Processador Intel Core i3 540; Motherboard IPMQ57; Memória 4GB; Unidade de Disco Rígido 320GB; Unidade de Disco Ótico Samsung DVD-RW SH-S223F; Interface de Rede On board; Interface de Video Nvidia GeForce 8400 GS; Interface de Som On board; Monitor de Video LCD 18,5"; Gabinete Coletex 04-2128; Fonte Coletex DSE-235S2; Teclado ABNT2; Mouse óptico; Estabilizador 600 VA; Software Microsoft Windows 7 Professional.	10

Contrato: nº 004/2012

Valor Total Mensal do Contrato: R\$ 4.816,55 (Quatro mil, oitocentos e dezesseis reais e cinquenta e cinco centavos).

Valor total do contrato: R\$ 57.798,60 (Cinquenta e sete mil, setecentos e noventa e oito reais e sessenta centavos).

Início do Contrato: 03/04/2012.

Término do contrato: 03/04/2013.

Data de renovação do Contrato : 04/04/2013

Prazo do Contrato: 12 (Doze) meses.

Endereço de execução dos serviços: Avenida Cruz Cabugá, 1211, Palácio Frei Caneca, CEP: 50040-000, Recife / PE.



24 **24º OFÍCIO DE NOTAS - JORNAL DO Povo**
Avenida Pinheiro Barros, 139 - C. Centro

AUTENTICAÇÃO
Certifica a autenticidade do documento que me foi apresentado

Autenticação: R\$ 2,35
Total: R\$ 8,13

Selo: EODT05898-MJJ

Conduza em <https://www3.ufjf.br/autenticacao>

GEORGE VINCENZO GOMES
OFICINEIRO DE NOTAS
Tf: (21) 2220-7853
Cel: (21) 7835-1545
RJ

Pinheiro Pinto 21.355-0021 09820740330517



O Departamento Técnico da Investiplan, supervisionado pelo Engenheiro João Batista Gonçalves Nunes, CREA-RJ nº 1987109058/D configurou todos os equipamentos fornecidos, mantendo serviços de manutenção preventiva, corretiva, fornecimento de peças e suporte técnico adequado.

O Departamento Administrativo da Investiplan, supervisionado pelo Administrador Paulo Afonso Frias Trindade Júnior, CRA-RJ nº20-49461-1 gerenciou todos os atos necessários para o cumprimento do contrato.

Declaramos que o fornecimento foi executado de modo plenamente satisfatório, atendendo a todas as exigências e em perfeita obediência às cláusulas, não sendo de nosso conhecimento qualquer fato que desabone a idoneidade técnica e comercial.

Declaramos que os materiais foram entregues e instalados dentro do prazo previsto, nada constando em nossos registros que desabone os serviços prestados.

Recife, 05 de abril de 2013.

MÁRCIA QUEIROZ BION
Secretaria de Criança e da Juventude
Ger. de Tec. Informação
Mat. 329-912-0

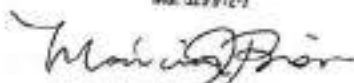

Márcia Queiroz Bion
Gerente de Tecnologia da Informação
Mat. 329-912-0

João Batista Gonçalves Nunes
CREA-RJ nº 1987109058/D
Engenheiro Responsável Técnico da Contratada

Paulo Afonso Frias Trindade Júnior
CRA-RJ 20494611
Responsável Técnico de Administração da Contratada



SECRETARIA DE DEFESA SOCIAL
SECRETARIA EXECUTIVA DE GESTÃO INTEGRADA
GERENCIA DE TECNOLOGIA DA INFORMAÇÃO
UNIDADE DE SUPORTE E MANUTENÇÃO

ATESTADO DE CAPACIDADE TÉCNICA

Atestamos para os devidos fins que a Empresa Investiplan Computadores e Sistemas de Refrigeração Ltda., situada na Rua São Camilo – nº 22 – Loja 1, Vista Alegre, Barra Mansa, RJ, CEP 27.320-570, inscrita no CNPJ sob o nº 01.579.387/0001-45, no CREA-RJ sob o nº 1998201838 e no CRA-RJ Nº90-06258 mantém contrato de locação de (equipamentos de informática) Microcomputadores, nas seguintes configurações abaixo, com assistência técnica preventiva e corretiva:

DESCRIÇÃO DO EQUIPAMENTO	QUANTIDADE
Estação de Trabalho III – Microcomputador Avançado com Windows Processador Intel Core i3 540; Motherboard IPMQ57; Memória 4GB; Unidade de Disco Rígido 320GB; Unidade de Disco Ótico Samsung DVD-RW SH-S223F; Interface de Rede On board; Interface de Vídeo Nvidia GeForce 8400 GS; Interface de Som On board; Monitor de Vídeo LCD 18,5"; Gabinete Coletex 04-2128; Fonte Coletex DSE-235S2; Teclado ABNT2; Mouse óptico; Estabilizador 600 VA; Software Microsoft Windows 7 Professional.	781

Contrato: nº 266/2011.

Valor Total Mensal do Contrato: R\$ 40.330,84 (quarenta mil trezentos e trinta reais e oitenta e quatro centavos).

Valor total do contrato: R\$ 1.451.910,24 (um milhão quatrocentos e cinquenta e um mil novecentos e dez reais e vinte e quatro centavos)

Início do Contrato: 13/12/11

Término do contrato: 13/12/14

Prazo do Contrato: 36 (Trinta e seis) meses.

Endereço de execução dos serviços: Rua São Geraldo, nº111, Santo Amaro – Recife/PE.

O Departamento Técnico da Investiplan, supervisionado pelo Engenheiro João Batista Gonçalves Nunes, CREA-RJ nº 1987109058/D configurou todos os equipamentos fornecidos, mantendo serviços de manutenção preventiva, corretiva, fornecimento de peças e suporte técnico adequado.

O Departamento Administrativo da Investiplan, supervisionado pelo Administrador Paulo Afonso Frias Trindade Júnior, CRA-RJ nº20-49461-1 gerenciou todos os atos necessários para o cumprimento do contrato.

Declaramos que o fornecimento foi executado de modo plenamente satisfatório, atendendo a todas as exigências e em perfeita obediência às cláusulas, não sendo de nosso conhecimento qualquer fato que desabone a idoneidade técnica e comercial.

Declaramos que os materiais foram entregues e instalados dentro do prazo previsto, nada constando em nossos registros que desabone os serviços prestados.

Cidade, Recife 20 de Março de 2013.

DINAMÉRICO XAVIER MORAIS

Cargo: CHEFE DA UNIDADE DE SUPORTE E MANUTENÇÃO E GESTOR DO CONTRATO

Matrícula Nº 119.878-3

Telefone: 31835041

24

24º OFÍCIO DE NOTAS - José Maria Pinheiro Pinto
Avenida Almirante Bastos, 709 - C. Centro

056671035573

AUTENTICAÇÃO

Certifico e dou fé que a presente cópia é a
documentação que me foi apresentada.

Autenticação: R\$ 2,35

Proc. dados: R\$ 5,78

Total: R\$ 8,13

Selo: EDDT05896-UGX

Consulta em <https://www3.tjrj.jus.br/sistema>



AUTENTICAÇÃO

ATESTADO DE CAPACIDADE TÉCNICA

O Estado de Pernambuco através da SECRETARIA DE EDUCAÇÃO, inscrita no CNPJ nº 10.572.071/0001-12, situada na Avenida Afonso Olindense, 1513, Várzea, Recife-PE, **ATESTA**, para os devidos fins, que a empresa **Investiplan Computadores e Sistemas de Refrigeração Ltda**, inscrita no CNPJ 01.579.387/001-45 e no CREA-RJ sob o nº 1998201838, estabelecida na Rua São Camilo, nº 22, Loja 01, Vista Alegre, BARRA Mansa, Rio de Janeiro, CEP nº 27.320-570, executou, durante o período de 12/04/2012 a 11/04/2016, os **serviços de locação de recursos de tecnologia da informação**, por meio do Contrato nº 272/2012-SEE-PE, oriundo da adesão à Ata de Registro de Preços nº 001/2011-ATI-PE, nos termos especificados a seguir.

ESCOPO DOS SERVIÇOS

1. OBJETO DO CONTRATO Nº 272/2012

Prestação de serviços de locação de recursos de tecnologia da informação para provimento de infraestrutura digital, compreendendo logística, instalação e manutenção de estações de trabalho, conforme tabela abaixo:

Região	Descrição	Quantidade	Unitário Mensal	Total Mensal	Total Anual
R1 - Recife	Microcomputador Básico com Windows	196	R\$ 50,59	R\$ 9.915,64	R\$ 118.987,68
	Microcomputador Avançado com Windows	132	R\$ 51,64	R\$ 6.816,48	R\$ 81.797,76
R3 - Interior	Microcomputador Básico com Windows	600	R\$ 46,90	R\$ 28.140,00	R\$ 337.680,00
	Microcomputador Avançado com Windows	68	R\$ 47,85	R\$ 3.253,80	R\$ 39.045,60
TOTAL				R\$ 48.125,92	R\$ 577.511,04

2. ESPECIFICAÇÕES TÉCNICAS

2.1 Microcomputador Básico com Windows

- Processador Core i3 540;
- Motherboard IPMQ57;
- Memória 2GB;
- Unidade de Disco Rígido 320GB;
- Unidade de Disco Ótico Samsung DVD-RW SH-S223F;
- Interface de Rede On board;
- Interface de Vídeo On board;
- Interface de Som On board;
- Monitor de Vídeo LCD 18,5";
- Gabinete Coletex D4-2128;
- Fonte Coletex DSE-23552;
- Teclado ABNT2;
- Mouse óptico;
- Estabilizador 600 VA;
- Software Microsoft Windows 7 Professional.

24

24º OFÍCIO DE NOTAS - José Maria Pinheiro Pinto
Avenida Américo Berra, 139 - C. Centro - Rio de Janeiro - RJ

829074028594

AUTENTICAÇÃO

Certifico e dou fé que o presente documento que me foi apresentado é autêntico.

Autenticação: R\$ 2,35
Proc. dados: R\$ 3,78
Total: R\$ 6,13

Selo: EDDT05895-ZZP

Consulte em <http://www3.tj.ju.br/portal>





SECRETARIA
DE EDUCAÇÃO

Pernambuco

2.2 Microcomputador Avançado com Windows

- Processador Core i3 540;
- Motherboard IPMQ57;
- Memória 4GB;
- Unidade de Disco Rígido 320GB;
- Unidade de Disco Ótico Samsung DVD-RW SH-S223F;
- Interface de Rede On board;
- Interface de Vídeo Nvidia GeForce 8400 GS;
- Interface de Som On board;
- Monitor de Vídeo LCD 18,5";
- Gabinete Coletex 04-2128;
- Fonte Coletex DSE-235S2;
- Teclado ABNT2;
- Mouse óptico;
- Estabilizador 600 VA;
- Software Microsoft Windows 7 Professional.

Atestamos, por fim, que tais serviços foram executados de acordo com os parâmetros técnicos de qualidade exigidos e nos prazos pactuados, não existindo em nossos registros, até a presente data, fatos que desabonem sua conduta e responsabilidade com as obrigações assumidas.

Recife-PE, 12 de abril de 2017.

Hector Paulo Lima Oliveira

Gerente Geral de Tecnologia da Informação e Comunicação
Mat. 362.100-6

24

24º OFÍCIO DE NOTAS - José Maria Pinheiro Pinto
Avenida Almeida Barros, 135 - C. Cons. - Botafogo - RJ

089607A0382568

AUTENTICAÇÃO

Certifico e dou fé que o presente é o
documento que me foi apresentado como
Autenticação: R\$ 2,35
Proc. dados: R\$ 1,78
Total: R\$ 4,13

Selo: EDDT05894-QYT

Consulte em <https://www3.tj.rj.jus.br/portal>



ATESTADO DE CAPACIDADE TÉCNICA

Atestamos para os devidos fins que a Empresa Investiplan Computadores e Sistemas de Refrigeração Ltda., situada na Rua São Camilo – nº 22 – Loja 1, Vista Alegre, Barra Mansa, RJ, CEP 27.320-570, inscrita no CNPJ sob o nº 01.579.387/0001-45, no CREA-RJ sob o nº 1998201838 e no CRA-RJ Nº90-06258 mantém contrato de locação de (equipamentos de informática) Microcomputadores, nas seguintes configurações abaixo, com assistência técnica preventiva e corretiva:

DESCRICAO DO EQUIPAMENTO	QUANTIDADE
Estação de Trabalho I – Microcomputador Básico com Windows; Processador; Intel Core i3 540; Motherboard IPMQ57 ; Memória 2GB; Unidade de Disco Rígido 320GB; Unidade de Disco Ótico Samsung DVD-RW SH-S223F; Interface de Rede On board; Interface de Video On board; Interface de Som On board; Monitor de Video LCD 18,5"; Gabinete Coletex 04-2128; Fonte Coletex DSE-235S2; Teclado ABNT2; Mouse óptico; Estabilizador 600 VA; Software Microsoft Windows 7 Professional.	107
Estação de Trabalho III – Microcomputador Avançado com Windows Processador Intel Core i3 540; Motherboard IPMQ57; Memória 4GB; Unidade de Disco Rígido 320GB; Unidade de Disco Ótico Samsung DVD-RW SH-S223F; Interface de Rede On board; Interface de Video Nvidia GeForce 8400 GS; Interface de Som On board; Monitor de Video LCD 18,5"; Gabinete Coletex 04-2128; Fonte Coletex DSE-235S2; Teclado ABNT2; Mouse óptico; Estabilizador 600 VA; Software Microsoft Windows 7 Professional.	17

Contrato: nº 010/2012.

Valor Total Mensal do Contrato: R\$ 6.261,39 (Seis mil, duzentos e sessenta e um reais e trinta e nove centavos).

Valor total do contrato: R\$ 75.136,68 (Setenta e cinco mil, cento e trinta e seis reais e sessenta e seis centavos).

Início do Contrato: 13/02/2012.

Término do contrato: 13/02/2013.

Prazo do Contrato: 12 meses

Endereço de execução dos serviços: Avenida Conselheiro Rosa e Silva, nº 347, Graças, Recife / PE, CEP: 52.020-220.

O Departamento Técnico da Investiplan, supervisionado pelo Engenheiro João Batista Gonçalves Nunes, CREA-RJ nº 1987109058/D configurou todos os equipamentos fornecidos, mantendo serviços de manutenção preventiva, corretiva, fornecimento de peças e suporte técnico adequado.

O Departamento Administrativo da Investiplan, supervisionado pelo Administrador Paulo Afonso Frias Trindade Júnior, CRA-RJ nº20-49461-1 gerenciou todos os atos necessários para o cumprimento do contrato.

Declaramos que o fornecimento foi executado de modo plenamente satisfatório, atendendo a todas as exigências e em perfeita obediência às cláusulas, não sendo de nosso conhecimento qualquer fato que desabone a idoneidade técnica e comercial.

Declaramos que os materiais foram entregues e instalados dentro do prazo previsto, nada constando em nossos registros que desabone os serviços prestados.



24 **24º OFÍCIO DE NOTAS - José Mario Pinheiro Pinto** 0890710288615
Avenida Almirante Balsa, 125 - C - Centro - Barão de Saens - RJ - Telefone: (21) 3523-0021

AUTENTICAÇÃO

Certifico e dou fé que o presente título é o documento que me foi apresentado.

Autenticação: R\$ 2,35
Proc. dados: R\$ 3,70
Total: R\$ 6,05

Selo: EDDT05944-BHW
Consulte em <https://www3.tjrj.gov.br>

GRUPO DE INTERVENÇÃO
OFÍCIO DE NOTAS
Tel: (21) 2230-7853
Cel: (21) 99461-0577
RJ



AD Diper

Agência de Desenvolvimento
Econômico do Pernambuco



Governo de Pernambuco

Recife, 21 de março de 2013.

João Luiz Rego Lessa Filho
Cargo: Gestor de TI
Matricula Nº 7022-0
Telefone: (81) 3181-7306

João Batista Gonçalves Nunes
CREA-RJ nº 1987109058/D
Engenheiro Responsável Técnico da Contratada

Paulo Afonso Frías Trindade Júnior
CRA-RJ 20494611
Responsável Técnico de Administração da Contratada

24 24º OFÍCIO DE NOTAS - José Mário Pinheiro Pinto
Avenida Amélia Barros, 139 - C. Centro - Jar. do Saneamento - Recife (PE) 51033-6021 0800740382913

AUTENTICAÇÃO 2019

Certifico e dou fé que a presente é uma cópia verdadeira e fiel do documento que me foi apresentado.

Autenticação: R\$ 2,35
Por data: R\$ 5,78
Total: R\$ 8,13

Selo: EDDT05942-RJ

Consulte em <https://www3.tjpe.jus.br>



investiplan

ANEXO III - DECLARAÇÃO EM ATENDIMENTO AO ART. 7º, XXXIII DA CF/88

A

DEFENSORIA PÚBLICA DO ESTADO DO RIO DE JANEIRO

Ref.: PREGÃO ELETRÔNICO DPRJ Nº 023/19 - PROCESSO Nº E-20/001.001717/2019

INVESTIPLAN COMPUTADORES E SISTEMAS DE REFRIGERAÇÃO LTDA., sociedade empresária, com sede na Rua São Camilo, nº 22, Loja 01, Vista Alegre, Barra Mansa, RJ, CEP 27.320-570, inscrita no CNPJ sob o nº 01.579.387/0001-45, neste ato representado por seu Sócio infra-assinado DECLARA, sob as penas da Lei que não possui em seu quadro funcional nenhum menor de 18 (dezoito) anos desempenhando trabalho noturno, perigoso ou insalubre ou qualquer trabalho por menor de 16 (dezesesseis) anos, em obediência ao art. 7º, inciso XXXIII, da Constituição Federal.

Barra Mansa, 09 de setembro de 2019.



INVESTIPLAN Computadores e Sistemas de Refrigeração

Paulo Afonso Frias Trindade, RG nº 02.244.764-3 DETRAN-RJ, CPF nº 226.859.017-87
Sócio

24 24º OFÍCIO DE NOTAS - José Mario Pinheiro Pinto 09801A0304035
Avenida Almirante Bessa, 139 - C. Centro - Rio de Janeiro - Telefone: (21) 3351-6021

RECONHEÇO POR SEMELHANÇA A(S) FIRMA(S) DE
PAULO AFONSO FRIAS TRINDADE.....

Valor total: 7,91

Rio de Janeiro, 09/09/2019. GEORGE VINICIUS DA SILVA
GOMES

Selo: EDEN55140-MJQ

Consulte em <https://www3.tjrj.jus.br/site/bld>

24 OFÍCIO DE NOTAS
GEORGE VINICIUS DA SILVA
RJ
TEL. (21) 2220-7953
CEL. (21) 7835-1415



investiplan

**ANEXO VI - DECLARAÇÃO EM ATENDIMENTO AO DECRETO ESTADUAL Nº
33.925/2003**

À

DEFENSORIA PÚBLICA DO ESTADO DO RIO DE JANEIRO

Ref.: PREGÃO ELETRÔNICO DPRJ Nº 023/19 - PROCESSO Nº E-20/001.001717/2019

INVESTIPLAN COMPUTADORES E SISTEMAS DE REFRIGERAÇÃO LTDA., sociedade empresária, com sede na Rua São Camilo, nº 22, Loja 01, Vista Alegre, Barra Mansa, RJ, CEP 27.320-570, inscrita no CNPJ sob o nº 01.579.387/0001-45, neste ato representado por seu Sócio infra-assinado DECLARA, sob as penas da Lei, que atende ao disposto no Decreto Estadual nº 33.925/2003, apresentando um efetivo de dois empregados.

Barra Mansa, 09 de setembro de 2019.



INVESTIPLAN Computadores e Sistemas de Refrigeração
Paulo Afonso Frias Trindade, RG nº 02.244.764-3 DETRAN-RJ, CPF nº 226.859.017-87
Sócio

24 24º OFÍCIO DE NOTAS - José Mario Pinheiro Pinto 0839074084895
Avenida Almirante Balsa, 139 - C. Centro - Rio de Janeiro - Telefone: (21) 2553-0021

RECONHEÇO POR SEMELHANÇA A(S) FIRMA(S) DE
PAULO AFONSO FRIAS TRINDADE

Valor total: 7,91

Rio de Janeiro, 09/09/2019. GEORGE VIVIAN GOMES

Selo: EDEN55141-5QL

Consulte em <https://www3.tjrj.jus.br/sitio>





investiplan

ANEXO VII - DECLARAÇÃO DE ELABORAÇÃO INDEPENDENTE DE PROPOSTA

À

DEFENSORIA PÚBLICA DO ESTADO DO RIO DE JANEIRO

Ref.: PREGÃO ELETRÔNICO DPRJ Nº 023/19 - PROCESSO Nº E-20/001.001717/2019

INVESTIPLAN COMPUTADORES E SISTEMAS DE REFRIGERAÇÃO LTDA., sociedade empresária, com sede na Rua São Camilo, nº 22, Loja 01, Vista Alegre, Barra Mansa, RJ, CEP 27.320-570, inscrita no CNPJ sob o nº 01.579.387/0001-45, neste ato representado por seu Sócio infra-assinado DECLARA declara, sob as penas da lei, em especial o art. 299 do Código Penal Brasileiro, que:

- a) A proposta anexa foi elaborada de maneira independente, e que o conteúdo da proposta anexa não foi, no todo ou em parte, direta ou indiretamente, informado a, discutido com ou recebido de qualquer outro participante potencial ou de fato do processo nº E-20/001.001717/2019, por qualquer meio ou por qualquer pessoa;
- b) A intenção de apresentar a proposta anexa não foi informada a, discutida com ou recebida de qualquer outro participante potencial ou de fato do processo nº E-20/001.001717/2019, por qualquer meio ou qualquer pessoa;
- c) Que não tentou, por qualquer meio ou por qualquer pessoa, influir na decisão de qualquer outro participante potencial ou de fato do processo nº E-20/001.001717/2019, quanto a participar ou não da referida licitação;
- d) Que o conteúdo da proposta anexa não será, no todo ou em parte, direta ou indiretamente, comunicado ou discutido com qualquer outro participante potencial ou de fato do processo nº E-20/001.001717/2019 antes da adjudicação do objeto da referida licitação;
- e) Que o conteúdo da proposta anexa não foi no todo ou em parte, direta ou indiretamente, informado a, discutido com ou recebido do processo nº E-20/001.001717/2019 antes da abertura oficial das propostas e;
- f) Que está plenamente ciente do teor e da extensão desta declaração e que detém plenos poderes e informações para firmá-la.

Barra Mansa, 09 de setembro de 2019.

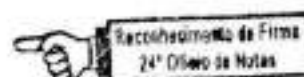

INVESTIPLAN Computadores e Sistemas de Refrigeração
Paulo Afonso Frias Trindade, RG nº 02.244.764-3 DETRAN-RJ, CPF nº 226.859.017-87
Sócio

24h

24º OFÍCIO DE NOTAS - José Mario Pinheiro Pinto 08997A05M000
Avenida Almirante Bastos, 159 - C. - Centro - Rio de Janeiro - Telefone: (21) 2503-5021

RECONHEÇO POR SEMELHANÇA A(S) FIRMA(S) DE
PAULO AFOSSO FRIAS TRINDADE.....

Valor total: 7,91

Rio de Janeiro, 09/09/2019 GEORGE VINÍCIUS DA SILVA
GOMES

Selo: EDEN55138-PVS

Consulte em: <https://www3.tjrj.jus.br/site>



RECONHECIMENTO AUTENTICO



investiplan

ANEXO VIII - DECLARAÇÃO DE INEXISTÊNCIA DE PENALIDADE

A

DEFENSORIA PÚBLICA DO ESTADO DO RIO DE JANEIRO

Ref.: PREGÃO ELETRÔNICO DPRJ Nº 023/19 - PROCESSO Nº E-20/001.001717/2019

INVESTIPLAN COMPUTADORES E SISTEMAS DE REFRIGERAÇÃO LTDA., sociedade empresária, com sede na Rua São Camilo, nº 22, Loja 01, Vista Alegre, Barra Mansa, RJ, CEP 27.320-570, inscrita no CNPJ sob o nº 01.579.387/0001-45, neste ato representado por seu Sócio infra-assinado DECLARA sob as penas da Lei, que não foram aplicadas penalidades de suspensão temporária da participação em licitação, impedimento de contratar ou declaração de inidoneidade para licitar e contratar por qualquer Ente ou Entidade da Administração Federal, Estadual, Distrital e Municipal cujos efeitos ainda vigorem.

Barra Mansa, 09 de setembro de 2019.



INVESTIPLAN Computadores e Sistemas de Refrigeração
Paulo Afonso Frias Trindade, RG nº 02.244.764-3 DETRAN-RJ, CPF nº 226.859.017-87
Sócio

24 24º OFÍCIO DE NOTAS - José Mario Pinheiro Pinto 08907A0634934
Avenida Almirante Barco, 133 - C. - Centro - Rio de Janeiro - Telefones: (21)3353-9321

RECONHEÇO POR SEMELHANÇA A(S) FIRMA(S) DE
PAULO AFONSO FRIAS TRINDADE

Valor total: 7,91
Rio de Janeiro, 09/09/2019. GEORGE VINÍCIUS
GOMES

Selo: EDEN55139-GNA
Consulte em <https://www3.tjrj.jus.br/sitepub>

